



**TROLLING MOTORS
ELEKTRO-BOOTS-MOTOREN
MOTEURS ELECTRIQUES
SILNIKI ELEKTRYCZNE
MOTORE ELETTRICO
ELEKTROMOS CSÓNAKMOTOROK
ELEKTRISCHE BUITENBOORDMOTOREN
ZÁVĚSNÉ ELEKTROMOTORY
ELEKTRICKÉ MOTORY**

RHINO VX

VX 34 / 44 / 50 / 54 / 65

*Owners Manual · Bedienungsanleitung
Manuel d'utilisation · Instrukcja Obsługi
Manuale d'istruzioni · Használati utasítás
Handleiding voor gebruikers · Návod k obsluze
Návod na obsluhu*



Picture shows VX34.





Congratulations on your purchase of a Rhino electric boat motor.

This motor was developed by ZEBCO and specially designed to meet the needs of anglers. High quality materials, superior design and state-of-the-art engineering make this motor a long-lived and reliable companion in all situations.

As a means of constant product improvement, we reserve the right to change parts and components without notice. Please read this manual carefully to avoid potential operating errors.

Warranty terms

Zebco offers a two (2) year warranty on the Rhino electric boat motor, beginning on the date of purchase (**valid only in connection with your purchase receipt**).

The warranty does not extend to wearing parts, e.g. graphite brushes or shearing pins. The warranty is limited to non-commercial use of the motor and does not apply in case of operating errors, accidents, improper repair or modification.

Any servicing or repair work must be carried out by Zebco Europe.

The warranty applies only for use in freshwater and is invalid when the motor has been used in the sea or in brackish water.



Herzlichen Glückwunsch zum Kauf eines Rhino-Elektro-Bootsmotors.

Dieser Motor ist eine Entwicklung aus dem Hause ZEBCO, speziell abgestimmt auf die Anforderungen des Angelsports. Hochwertiges Material und Design im Zusammenspiel mit ausgereifter Technik machen diesen Motor zu einem langlebigen, verlässlichen Partner in allen Situationen.

Zur ständigen Verbesserung unserer Produkte behalten wir es uns vor, Bauteile und Komponenten ohne vorherige Ankündigung oder Mitteilung zu verändern. Um unnötige Bedienungsfehler zu vermeiden, lesen Sie die nachfolgende Betriebsanleitung bitte sorgfältig durch.

Garantiebedingungen

Für den Rhino-Elektro-Bootsmotor gilt eine Garantiefrist von 2 Jahren (**nur gültig in Verbindung mit dem Kaufbeleg**), beginnend mit dem Erwerb.

Die Garantie beinhaltet keine Verschleißteile wie Kohlebürsten oder Scherstäbe. Sie erstreckt sich ausschließlich auf die nicht-kommerzielle Nutzung des Motors und gilt nicht im Falle von Bedienungsfehlern, Unfällen, unsachgemäßer Reparatur oder vorgenommenen Änderungen.

Service Leistungen und Reparaturen dürfen ausschließlich von Zebco Europe GmbH vorgenommen werden.

ACHTUNG: Die Garantie erstreckt sich nur auf den Gebrauch im Süßwasser. Sie erlischt, wenn der Motor im Brack- oder Meerwasser eingesetzt wurde.



Nous vous remercions d'avoir choisi un moteur hors-bord électrique Rhino

Spécialement conçu par les équipes de ZEBCO, ce moteur est parfaitement adapté aux exigences de la pêche sportive. Des matériaux de haute qualité et un design étudié alliés à une technologie sophistiquée font de ce moteur un partenaire sur lequel vous pourrez compter longtemps et dans toutes les situations.

Nous sommes attachés à l'amélioration constante de nos produits et nous réservons le droit de modifier des pièces et composants sans préavis ni notification. Pour éviter toute mauvaise manipulation, veuillez lire attentivement la notice d'utilisation et les instructions associées.

Conditions de garantie

Le moteur électrique Rhino est couvert par une garantie de 2 ans (**sur présentation obligatoire du justificatif d'achat**) à compter de la date de l'achat.

Sont exclues de la garantie toutes les pièces d'usure telles que les balais de charbon et les goujons de cisaillement. La garantie s'applique exclusivement à une utilisation non commerciale du moteur et ne couvre pas les erreurs de manipulation, accidents, réparations non conformes ou modifications non autorisées.

Toute intervention ou réparation devra être réalisée exclusivement par Zebco Europe GmbH.

ATTENTION: la garantie s'applique uniquement dans le cadre d'une utilisation du moteur en eau douce, et en aucun cas elle ne pourra être appliquée pour couvrir des dommages causés par une utilisation en mer, eau salée, ou eau saumâtre.

Gratulujemy zakupu zaburtowego silnika elektrycznego Rhino

Silnik został zaprojektowany przez inżynierów ZEBCO specjalnie z myślą o wędkarzach. Wysokiej jakości materiały, świetny design i najnowocześniejsza technologia sprawiają, że silnik będzie służył niezawodnie przez wiele lat.

W związku z ciągłymi pracami związanymi z polepszeniem produktu, zastrzegamy sobie prawo do wprowadzania zmian części i materiałów konstrukcyjnych bez ostrzeżenia. Prosimy o staranne zapoznanie się z niniejszą instrukcją, aby uniknąć błędów w użytkowaniu.

Warunki gwarancji

Zebco zapewnia dwa (2) lata gwarancji na silniki elektryczne, licząc od daty zakupu (**gwarancja ważna wyłącznie z wypełnioną Kartą Gwarancyjną i dowodem zakupu - faktura lub paragon**).

Gwarancja nie obejmuje elementów podlegających naturalnemu zużyciu podczas eksploatacji tj: szczotek węglowych i klinów zabezpieczających. Gwarancja jest ograniczona do niekomercyjnego użycia silnika i nie obejmuje uszkodzeń powstałych w wyniku błędów eksploatacyjnych, wypadków, modyfikacji lub napraw przeprowadzonych przez nieautoryzowane osoby.

Jakiegolwiek naprawy lub obsługa muszą być przeprowadzone w serwisie Zebco Europe.

Gwarancja wygasa automatycznie w przypadku użycia silnika w słonej lub półsłonej wodzie.

Congratulazioni per aver acquistato un motore elettrico Rhino.

Questo motore è stato sviluppato dalla ZEBCO e progettato specificatamente per incontrare le richieste dei pescatori. Materiali d'alta qualità, design moderno ed ingegneria all'avanguardia fanno di questo motore un valido compagno, affidabile in ogni condizione d'impiego.

Allo scopo di apportare continui miglioramenti, ci riserviamo il diritto di cambiare parti o componenti senza preavviso. Leggere questo manuale con attenzione per evitare eventuali errori di utilizzo.

Termini di garanzia

Zebco Europe garantisce i motori elettrici RHINO per due (2) anni a partire dalla data d'acquisto (**valida solo se provata da relativo scontrino fiscale**).

La garanzia non include particolari soggetti ad usura, es. boccole in grafite. La garanzia è limitata all'uso non professionale del motore e non è rivendicabile in caso di errore d'utilizzo, incidente, riparazione impropria o modifica.

Ogni intervento di manutenzione o riparazione deve essere svolto dagli addetti della Zebco Europe.

La garanzia è valida solo in caso di utilizzo del motore in acqua dolce e non è rivendicabile in caso d'impiego in mare o in acque salmastre.

Gratulálunk! Ön egy kiváló minőségű Rhino csónakmotort vásárolt!

Az Ön által vásárolt motort a Zebco cég kifejezetten a horgászok igényeinek megfelelően fejlesztette ki. A felhasznált minőségi anyagok, a kiváló dizajn és a legkorszerűbb tervezés teszi ezt a motort nagyon hosszú időn keresztül, bármilyen körülmények közepette megbízható társá.

A folyamatos termékfejlesztés értelmében fenntartjuk a különböző alkatrészek megváltoztatásának jogát, figyelmeztetés nélkül. Kérjük gondosan olvassa el a használati utasítást, hogy elkerülje az esetleges helytelen használatból adódó meghibásodásokat.

A jótállás időtartama

A Zebco két (2) év jótállást vállal a Rhino elektromos csónakmotorokra, mely a vásárlás napjával kezdődik (**csak a vásárlást igazoló blokkal, vagy számlával érvényes**).

A jótállás nem vonatkozik a kopóalkatrészekre, mint például a szénkefékre, vagy nyírócsapokra. A jótállás csak nem kereskedelmi célú alkalmazásra érvényes, továbbá nem vonatkozik a kezelői hibából, balesetből, vagy nem szakszerű javításból, illetve átalakításból adódó meghibásodásra.

Bármilyen javítással kapcsolatban kérem forduljon a Zebco Europe-hoz.

A jótállás csak édesvízi használatra vonatkozik, érvényét veszti, ha a motort tengeren, vagy sós vizen használták.

Gefeliciteerd met de aankoop van een Rhino elektrische buitenboordmotor.

Deze motor is ontwikkeld door ZEBCO en speciaal ontworpen om tegemoet te komen aan de wensen van sportvisser. Hoge kwaliteit materialen, een superieur ontwerp en de nieuwste productietechnieken maken deze motor tot een langdurig te gebruiken en betrouwbare compagnon onder alle omstandigheden.

Omdat deze producten nog constant verbeterd worden, houden we ons het recht voor om onderdelen en componenten zonder aankondiging vooraf aan te passen. Lees deze handleiding s.v.p. nauwkeurig door om potentiële fouten bij het gebruik te voorkomen.

Garantievoorwaarden

Zebco biedt een twee (2) jaar durende garantie op de Rhino elektrische buitenboordmotor, die ingaat op de datum van aanschaf (**alleen geldig in combinatie met het aankoopbewijs**).

De garantie is niet van toepassing op onderdelen die aan slijtage onderhevig zijn. De garantie geldt alleen voor niet commercieel gebruik van de motor en is niet van toepassing in het geval dat de motor onjuist gebruikt wordt, bij ongelukken, onjuiste reparaties of aanpassingen.

Al het onderhoud en de reparaties dienen uitgevoerd te worden door Zebco Europe.

De garantie is alleen van toepassing op zoetwater en vervalt wanneer de motor gebruikt wordt in zout- of brakwater.

Srdečně vám gratulujeme k nákupu elektromotoru značky Rhino.

Tento elektromotor speciálně přizpůsobený potřebám rybářského sportu je výsledkem vývoje firmy ZEBCO. Vysoce kvalitní materiál a pěkný design jdoucí ruku v ruce s vyzrálou technikou umožnily, aby se tento motor stal spolehlivým partnerem ve všech situacích.

Kvůli neustálému zlepšování našich produktů si vyhrazujeme právo na změnu stavebních dílů a komponentů bez předchozího ohlášení.

Záruční podmínky

Pro závěsné elektromotory Rhino platí záruka 2 roky (pouze s platným dokladem o koupi), která začíná dnem pořízení výrobku.

Záruka se nevztahuje na žádné opotřebené díly, jako jsou uhlíkové kartáče nebo pojistné klínky. Záruka se vztahuje výhradně na nekomerční využití motorů a neplatí v případě chyb při obsluze, nehod, nevhodných oprav nebo nekalifikovaných zásahů a změn výrobků.

Servisní úkony a opravy směji být prováděny výhradně firmou Zebco Europe GmbH.

POZOR: záruka se vztahuje pouze na použití výrobků ve sladké vodě. Pozbývá platnosti, pokud byl motor použit v brakické nebo slané mořské vodě.

GRATULUJEME KU KÚPE ZÁVESNÉHO ELEKTRICKÉHO MOTORA RHINO

Motor bol naprojektovaný inžiniermi firmy ZEBCO špeciálne so zameraním na rybárov. Materiály vysokej kvality, skvelý dizajn a najmodernejšia technológia robia, že motor bude slúžiť bez poruchy mnoho rokov.

V súvislosti s nepretržitými prácami súvisiacimi s vylepšovaním produktu, vyhradzuje si právo na zavádzanie zmien dielov a konštrukčných materiálov bez upozornenia. Prosíme o starostlivé oznámenie sa s týmto návodom, aby ste sa vyhlí chybám pri používaní.

ZÁRUČNÉ PODMIENKY

Zebco zabezpečuje dva (2) roky záruku na elektrické motory, počítajúc od dátumu kúpy (záruka je platná výlučne s vyplneným Záručným listom a dokladom o kúpe – faktúra alebo bloček).

Záruka nezahŕňa prvky podliehajúce prirodzenému opotrebeniu počas prevádzky, to jest: uhlíkové kefy a zabezpečovacie klíny. Záruka je obmedzená na nekomerčné použitie motora a nezahŕňa poškodenia, ktoré vznikli následkom prevádzkových chýb, nehôd, modifikácií alebo opráv vykonaných neautorizovanými osobami.

Akékolvek opravy alebo obsluha musia byť vykonané v servise Zebco Europe.

Záruka automaticky neplatí v prípade použitia motora v slanej alebo poloslanej vode.

CHARGE STATUS DISPLAY (EXCEPT VX 50)

Numerical Display of battery charge status from 1 to 10, with 10 being the highest possible charge status. This is an approximate value, the actual charge status can vary depending on battery type and capacity. For reasons of energy efficiency the display only works while the engine is not running.

LADKONTROLL-DISPLAY (AUßER VX 50)

Numerische Anzeige des Batterie-Ladezustands von 1-10, wobei 10 die höchstmögliche Ladung anzeigt. Hierbei handelt es sich um einen Richtwert, tatsächliche Ladung kann abweichen (abhängig von Batterietyp und Kapazität). Hinweis: Aus Gründen der Energie-Effizienz arbeitet die Anzeige ausschließlich im ausgeschalteten Zustand des Motors.

AFFICHEUR NUMÉRIQUE DE CHARGE DE LA BATTERIE (SAUF VX 50)

Afficheur numérique de charge de la batterie gradué de 1 à 10. La valeur affichée varie en fonction du type et de la capacité de la batterie. Cela signifie que d'une batterie à l'autre l'afficheur peut indiquer une valeur inférieure à 10 alors que la batterie est pleinement chargée. Afin d'économiser l'énergie et ne pas augmenter la consommation inutilement lors de l'utilisation du moteur, l'afficheur de charge fonctionne uniquement lorsque le moteur n'est pas en propulsion. Pour ces raisons et d'une manière générale, nous vous conseillons également de toujours débrancher les cosses sur la batterie lorsque vous ne vous servez pas du moteur.

WYŚWIETLACZ POZIOMU NAŁADOWANIA AKUMULATORA (NIE DOT. VX 50)

Cyfrowy wyświetlacz prezentujący poziom naładowania akumulatora w skali od 1 do 10, gdzie 10 wskazuje maksymalny możliwy stan naładowania. Jest to wartość orientacyjna, gdyż aktualny poziom zależy od typu akumulatora i jego pojemności. W celu oszczędności energii wyświetlacz działa wyłącznie w momencie, gdy silnik nie pracuje.

DISPLAY DI CARICA BATTERIA (TRANNE VX 50)

Display numerico di carica batteria con valori da 1 a 10, con 10 indicatore del livello massimo di carica. Si tratta di un valore approssimativo. La carica effettiva può variare a seconda del modello di batteria e della capacità. Per motivi di efficienza energetica il display entra in funzione solo quando il motore è acceso.

AKKUMULÁTOR TÖLTÖTSÉG KIJELZŐ (KIVÉTEL VX 50)

1-től 10-ig skálázott numerikus akkumulátor töltöttség kijelző, melyen a 10 jelenti a teljes töltöttséget. Ez egy hozzávetőleges érték, a valós töltöttségi állapot nagymértékben függ az akkumulátor típusától és kapacitásától. Energiahatékonyasági okból, a kijelző csak a motor álló állapotában működik.

VERMogensindicator display (behelva VX 50)

Het display toont continu het vermogen van de accu in getallen van vanaf 1 tot en met 10, waarbij bij 10 de accu maximaal geladen is. Dit is geen precieze aanduiding, de actuele status kan verschillen afhankelijk van het type accu en de capaciteit. Om redenen van een efficiënt energiegebruik werkt het display alleen wanneer de motor niet draait.

DISPLEJ S KONTROLOU NABITÍ BATERIE (MIMO MODEL VX 50)

Numerické zobrazení stavu nabití baterie od 1 do 10, přičemž hodnota 10 značí nejvyšší stupeň nabití. Jedná se samozřejmě o orientační hodnotu, skutečný stupeň nabití baterie se může lišit (v závislosti na typu akumulátoru a kapacitě). Upozornění: z důvodů úspory energie pracuje displej pouze v případě vypnutého motoru.

UKAZOVATEĽ NABITIA BATÉRIE (NETÝKA SA VX 50)

Číselný displej ukazujúci úroveň nabitia batérie v stupnici od 1 do 10, kde 10 ukazuje maximálny možný stav nabitia. Je to hodnota orientačná, keďže aktuálna úroveň závisí od typu batérie a jej kapacity. Za účel šetrenia energie displej je činný výlučne v momente, keď motor nepracuje.



- Extendable handle (except VX50) featuring forward/reverse option and speed control
- Ausziehbarer Pinne (außer VX50) mit Geschwindigkeitsregelung und Vorwärts-Rückwärts Funktion
- Poignée télescopique (sauf VX50) de navigation avec contrôle des vitesses marche avant / marche arrière
- Wysuwany rumpel (nie dot. VX 50) z regulacją prędkości i kierunku
- Manopola telescopica (tranne VX50) con controllo velocità e marce avanti/ indietro
- Kihúzható kapcsolókar (kivételesen VX50), menetírány és sebességfokozat váltáshoz
- Uitschuifbare handgreep (behalve VX50) waarmee je voor- en achteruit kunt varen en de snelheid aan kunt passen
- Teleskopicky vysuvateľná ovládací rukojeť (mimo model VX50) s nastavením rýchlosti a smerovou funkciou vpřed/vzad
- Teleskopická rúčka (netýka sa VX 50) s reguláciou rýchlosti a smeru

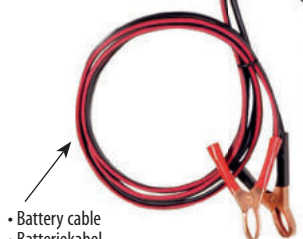

- Battery cable
- Batteriekabel
- Câble de la batterie
- Czerwony przewód
- Cavo batteria
- Akkumulátor kábel
- Accukabel
- Kabel k baterii
- Červený vodič

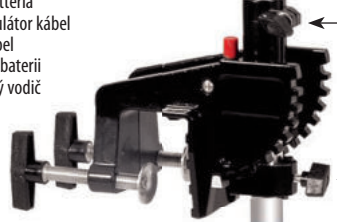

- Corrosion-resistant shaft
- korrosionsbeständig veredelte Metallschaft
- Colonne métallique anti-corrosion
- Kolumna z materiałów nierdzewnych
- Albero anti corrosione
- Korrózióálló konzolcső
- Corrosiebestendige stang
- Antikorozni zúšlechťená kovová tyč
- Stĺpik z nehrdzavejúcich materiálov

- 360 degree steering facility
- 360° schwenkbarer Steuerkopf
- Unité rotative à 360
- Możliwość sterowania 360 stopni
- Testa ruotabile 360°
- 360 fokban elforgatható kormányzási lehetőség
- De mogelijkheid om over 360 graden te sturen
- Možnost otáčení hlavy v úhlu 360°
- Možnosť ovládania 360 stupňov

- Multi adjustable depth feature
- stufenlos verstellbare Tiefeneinstellung
- Commande d'ajustement de la profondeur du moteur
- Bezstopniowa regulacja głębokości
- Regolatore di profondità
- teljes mértékben állítható mélység
- De mogelijkheid om de schroef op verschillende dieptes af te stellen
- Zařízení pro rychlé sklopení motoru
- Plynulá regulácia hĺbky

- Quick tilt device
- Schnellklappvorrichtung
- Etrier de fixation métallique avec bouton poussoir pour mise hors d'eau rapide par bascule
- Mechanizm szybkiego odchylenia
- Sgancio rapido
- Gyors billentő szerkezet
- De mogelijkheid om de stang snel te kantelen
- Rychlosklonné zařízení
- Mechanizmus na rýchle vychýľovanie

- Rhino Power propeller
- Rhino Power Propeller
- Hélice Rhino
- Śruba napędowa Rhino Power
- Elica Rhino Power
- Rhino Propeller
- Rhino propeller
- Vrtule Rhino
- Hnacia skrutka Rhino Power

- Motor unit
- Antriebseinheit
- Unité basse du moteur
- Silnik
- Corpo motore
- Motor egység
- Motorunit
- Pohonná jednotka
- Motor

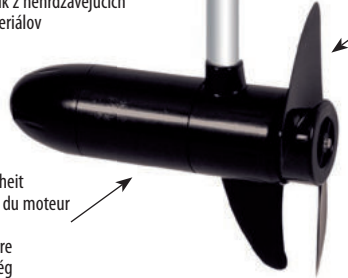

Picture shows VX34.

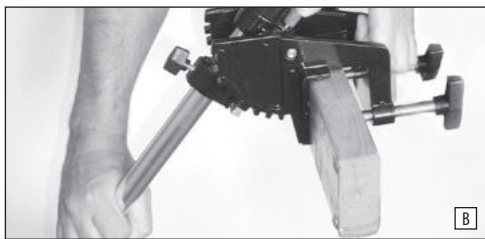

CAUTION: Make sure you detach the motor before taking the boat out of the water. When mounting or detaching the motor, make sure, that the battery is disconnected.

Assembly

Attach the motor to the stern of the boat. Make sure you tighten both mounting bolts securely. (fig. A)

To adjust the angle of the motor following attachment, hold the motor head with one hand and depress the positioning pin with your other hand. Press and hold the pin until the desired angle has been reached. Release the pin and verify that the mechanism engages securely. (fig. B)

Caution! When adjusting the tilt angle of the motor, NEVER put your hands between the shaft and the hull of the boat - you might be injured!
If the engine remains mounted on the boat after usage it must be lifted above the water surface using the tilt mechanism.

ACHTUNG: Soll das Boot aus dem Wasser genommen werden, ist der Motor unbedingt vorher zu demontieren.
Vor der Montage bzw. der Demontage unbedingt die Batterie abklemmen.

Montage

Befestigen Sie den Motor am Heck. Stellen sie sicher, dass die beiden Befestigungsschrauben fest angezogen sind. (Abb. A)

Zum Verstellen des Befestigungswinkels den Motorkopf mit einer Hand halten, mit der anderen den Positionierungsstift eindrücken. Stift solange gedrückt halten bis der gewünschte Winkel erreicht ist. Stift loslassen und sicherstellen, dass der Mechanismus fest einrastet. (Abb. B)

Achtung! Während des Einstellens des Kippwinkels die Hände nicht zwischen Schaft und Bootskörper bringen - Verletzungsgefahr!
Wenn der Motor nach dem Einsatz am Boot verbleibt, muss er immer mittels Schwenkvorrichtung aus dem Wasser gehoben werden.

ATTENTION: Lorsque le bateau doit être sorti de l'eau, démonter impérativement le moteur au préalable.
Lors du montage et du démontage du moteur assurez-vous toujours qu'il ne soit pas branché et que la batterie ne soit pas connectée.

Montage du moteur

Fixez le moteur à l'arrière du bateau. Assurez-vous que les deux vis de fixation soient bien serrées. (fig.A)

Pour modifier l'angle de fixation, tourner la tête du moteur d'une main tout en enfonçant de l'autre la goupille de positionnement. Maintenir la goupille enfoncée jusqu'à l'inclinaison voulue. Relâcher la goupille et vérifier le bon enclenchement du mécanisme. (fig.B)

Attention ! Pendant le réglage de l'angle d'inclinaison, ne pas introduire les mains entre la tige et la coque - Risque de blessures !
Lorsque le moteur reste fixé sur le bateau et qu'il n'est pas en fonctionnement, nous vous conseillons de toujours le positionner afin que l'embase soit hors de l'eau.

UWAGA: Należy pamiętać o zdjęciu silnika przed wyjęciem łodzi z wody.
Podczas montażu, jak i demontażu należy pamiętać o odłączeniu akumulatora.

Montaż

Zamontuj silnik na rufie łodzi. Upewnij się, że obie śruby mocujące są odpowiednio dokręcone (rys A).

Aby wyregulować kąt położenia silnika po jego zamontowaniu, chwyc głowicę silnika jedną ręką, jednocześnie, drugą ręką naciśnij przycisk zwalniający. Trzymaj przycisk wciśnięty do momentu ustawienia silnika pod wymaganym kątem. Zwolnij przycisk i sprawdź czy mechanizm zaskoczył w bezpiecznej pozycji (rys B).

UWAGA: Podczas ustawiania kąta nachylenia nigdy nie wkładaj rąk pomiędzy kolumnę a burtę łodzi – możesz się zranić. Jeżeli silnik pozostaje zamontowany do łodzi po jego użyciu, należy umieścić go nad poziomem lustra wody za pomocą mechanizmu odchylenia

ATTENZIONE: Assicuratevi di rimuovere il motore prima di estrarre l'imbarcazione dall'acqua. Durante le fasi di montaggio o smontaggio del motore, assicuratevi che la batteria sia scollegata.

Assemblaggio

Montare il motore a poppa della Vostra imbarcazione. Assicuratevi di avvitare saldamente entrambe i morsetti. (fig. A)

Per regolare l'inclinazione del motore, tenete saldamente la testa del motore con una mano e premete il perno di sgancio con l'altra mano. Mantenete premuto fino all'inclinazione desiderata. Rilasciare il perno ed assicurarsi che il meccanismo sia agganciato saldamente (fig. B)

Attenzione! Durante le fasi di regolazione dell'inclinazione **NON** mettete le mani tra l'albero e lo scafo della barca – potreste ferirvi! Se lasciate il motore montato sulla barca dopo l'uso, assicuratevi di sollevarlo oltre il livello dell'acqua.

FIGYELEM: Mindig szerelje le a motort, mielőtt a hajót kiemeli a vízből.
Győződjön meg róla, hogy leválasztotta az akkumulátort mielőtt felhajtja, vagy leszereli a motort.

A motor felszerelése

Rögzítse a motort a fartükrön, gondosan húzza meg mind a két rögzítő csavart. (lásd A ábra)

A dőlésszög beállításához fogja meg egyik kezével a motor felső részét, majd a másik kezével nyomja le és tartsa lenyomva a pozícionáló csapot, míg a kívánt pozíciót el nem éri. Engedje fel a csapot, majd győződjön meg róla, hogy a rögzítő szerkezet biztosan zárt a megfelelő helyzetben. (lásd B ábra)

Figyelem! A motor dőlésszögének állításakor soha ne tegye a kezét a csőkonzol és a hajótest közé, mert sérülésveszélyes! Minden esetben emelje ki a vízből a motort, ha használat után a csónaktesten kívánja tárolni!

WAARSCHUWING: Zorg ervoor dat je de motor demonteert voordat je de boot uit het water haalt.
Zorg er verder voor dat de accu niet aangesloten is wanneer de motor gemonteerd of gedemonteerd wordt.

Monteren van de motor

Bevestig de motor aan de boeg. Zorg ervoor de twee bevestigingsbouten goed aan te draaien (Fig. A).

Om de hoek van de montage aan te passen grijp je de kop van de motor met een hand, trek en houd de positiehefboom met je andere hand totdat je de gewenste positie bereikt hebt. Laat de hefboom los en verzeker je ervan dat het mechanisme stevig op haar plek zit (Fig. B).

Pas op! Plaats bij het aanpassen van de hoek waaronder de motor geplaatst wordt NOOIT je hand tussen de stang en de romp van de motor – er is dan kans op verwondingen!

Wanneer de motor na gebruik op de boot bevestigd blijft, dan dient deze altijd uit het water gehaald te worden middels het kantelmechanisme.

POZOR: bude-li se loď vytahovat z vody, je předtím potřeba motor každopádně demontovat.
Před montáží, respektive demontáží je také potřeba bezpodmínečně odpojit motor od baterie.

Montáž

Upevněte motor na záď lodi. Přesvědčte se, že upevňovací šrouby jsou dostatečně dotaženy (obr. A).

Při změně nastavení úhlu motoru podržte jednou rukou motorovou hlavu a druhou stiskněte tlačítko pro nastavení polohy. To držte tak dlouho, dokud nedosáhnete požadovaného úhlu. Uvolní tlačítko pusťte a přesvědčte se, že je mechanismus pevně zaklapnutý v daném vymezení (obr. B).

Pozor! Během nastavování úhlu sklonu elektromotoru nedávejte ruce mezi tyč a záď lodi (zadní zrcadlo) – hrozí riziko poranění! Pokud motor zůstává po použití na lodi, musí být vždy pomocí sklápěcího mechanismu vyklopen z vody.

POZOR: Treba pamätat na odmontovanie motora pred vytiahnutím lode z vody.
Počas montáže, ako aj demontáže treba pamätat na odpojenie batérie.

Montáž

Zamontuj motor v zadnej časti lode. Uisti sa, že obidve upevňovacie skrutky sú správne dokrútené. (obr. A)

Aby si vyreguloval uhol náklonu motora po jeho montáži, chyt' hlavicu motora jednou rukou, a zároveň druhou rukou stlač uvoľňovacie tlačidlo. Drž tlačidlo zatlačené do momentu nastavenia motora pod vyžadovaným uhlom. Uvoľni tlačidlo a skontroluj, či mechanizmus zaskočil v bezpečnej pozícii (obr. B).

POZOR: Počas nastavovania uhlu náklonu nikdy nekladaj ruky medzi stĺpik a bok lode – môžeš sa poraniť. Ak motor ostane upevnený k lodi po jeho použití, treba ho umiestniť nad úrovňou hladiny vody pomocou vychyľovacieho mechanizmu.

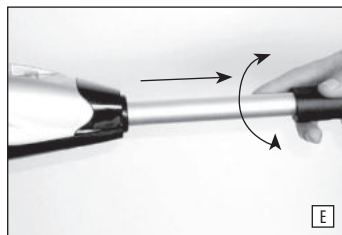
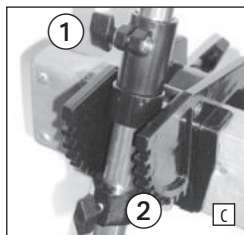

Adjusting the depth

Hold the motor shaft with one hand, then loosen the depth adjustment screw and set the motor to the desired depth. Then retighten the adjusting screw securely (fig. C ①).

Adjusting the steering force

To adjust steering-counterforce, simply loosen or tighten the counterforce bolt. (fig. C ②)

Telescopic tiller

The telescopic tiller can be extended up to a length of 16 cm (except VX50). The speed control (5 forward and 2 reverse speeds) is integrated in the turning handle. Turn the handle clockwise to select forward speeds. Turn the handle counter-clockwise to select reverse speeds. Turning the handle into the neutral position automatically stops the motor. (fig. D, E).

To accelerate shift through gears one by one, shifting the gears too quickly could cause damage to the engine!

Tiefeneinstellung

Den Motorschaft mit einer Hand festhalten, dann die Schraube an der Tiefeneinstellung lösen und den Motor auf die gewünschte Tiefe justieren. Die Einstellschraube danach wieder fest anziehen. (Abb. C ①)

Steuerdruckeinstellung

Der Steuergedrücke wird durch Lösen oder Festziehen der Steuergedrücke-Schraube erreicht. (Abb. C ②)

Teleskop-Pinne

Die teleskopische Pinne ist bis zu 16 cm Länge ausziehbar (außer VX50). In den Drehgriff integriert ist die Geschwindigkeitsregelung (5 Vorwärts- und 2 Rückwärtsgänge). Durch Drehen des Griffs im Uhrzeigersinn werden die Vorwärtsgänge geschaltet. Die Rückwärtsgänge werden durch Drehen entgegen dem Uhrzeigersinn geschaltet. In Nullstellung des Drehgriffs kommt der Motor automatisch zum Stillstand. (Abb. D, E).

Zum Beschleunigen die Gänge einzeln hochschalten, übermäßig schnelles Schalten kann den Motor beschädigen!

Réglage de la profondeur

Maintenir la tige du moteur d'une main et desserrer la vis du réglage de la profondeur. Placer ensuite le moteur à la profondeur souhaitée. Resserrer ensuite la vis de réglage. (fig. C ①)

Réglage de la poussée du gouvernail

Le réglage de la contre-poussée s'effectue en desserrant ou en serrant la vis de contre-poussée. (fig. C ②)

Barre télescopique

La barre télescopique est extensible jusqu'à 16 cm (sauf VX50). Une régulation de la vitesse est intégrée à la poignée tournante (5 en marche avant et 2 en marche arrière). Pour enclencher les vitesses en marche avant, tourner la poignée dans le sens des aiguilles d'une montre. Tourner la poignée dans le sens contraire pour les vitesses de la marche arrière. Lorsque la poignée est placée en position neutre, le moteur s'arrête automatiquement. (fig. D, E).

Pour accélérer, passer les vitesses une à une car une accélération trop brusque du point mort à la vitesse maximale pourrait endommager le moteur!

Regulacja głębokości

Chwyć kolumnę silnika jedną ręką, następnie poluzuj śrubę regulacji głębokości i ustaw silnik na wymaganej głębokości (rys C ①)

Regulacja oporu steru

Aby ustawić siłę oporu steru dokręć lub poluzuj śrubę oporu steru (rys C ②).

Teleskopowy rumpel

Teleskopowy rumpel może zostać wydłużony o max 16cm (nie dot. VX50). Prędkość (5 biegów do przodu i 2 wsteczne) kontrolujemy obracając rumpel. Obrót zgodny z ruchem wskazówek zegara – biegi w przód, ruch odwrotny – biegi wsteczne. Położenie neutralne zatrzymuje pracę silnika. (rys D, E)

UWAGA: Przyspieszając, biegi należy przełączać po kolei, zbyt szybkie przełączanie biegów może spowodować uszkodzenie silnika.

Regolazione della profondità

Trattenero l'albero motore con una mano, svitare la vite di regolazione di profondità e scegliere la profondità desiderata. Poi riavvitare saldamente la vite di regolazione (fig. C ①).

Controllo di spinta del timone.

L'impostazione del contro-spinta viene regolato allentando o serrando le viti di contro-spinta (fig. C ②)

Barra acceleratore telescopica

La barra telescopica può essere allungata fino a 16 cm (escluso VX50). Il controllo di velocità (5 marce avanti - 2 retro) è integrato nella manopola rotante. Ruotare in senso orario per regolare le marce avanti. In senso anti orario per le retro. La manopola in posizione neutrale spegne automaticamente il motore. (fig. D, E).

Per accelerare cambiare regolarmente da una marcia all'altra. Cambiare troppo velocemente le marce può danneggiare il motore.

A mélység állítása

Tartsa a csőkonzolt egyik kezével, lazítsa meg a mélységállító csavart, állítsa a motort a kívánt mélységre, majd gondosan húzza meg az állítócsavart. (lásd C Tábra)

Kormányzás ellenállításának állítása

A kormányzás ellenállításának változtatásához csupán a szorítócsavaron kell lazítani, vagy húzni. (fig. C 2ábra)

Teleszkópos kormánykar

A teleszkópos kormánykar 16cm hosszán kihúzható (kivéve VX50). A sebesség szabályozó (5 fokozat előre és 2 hátra) kapcsolót az elforgatható nyélbe építettük. Az óra járásával megegyező irányban kapcsolhat előremenetet, az óra járásával ellentétesen pedig hátramenetet. Üres fokozatban a motor automatikusan leáll. (lásd.D,E ábra)

Gyorsításnál végig kell kapcsolni egyesével minden fokozatot, a hirtelen kapcsolás több fokozat átugrásával károsíthatja a motort!

Aanpassen van de diepte

Houd de stang van de motor met een hand vast, draai dan de draaiknop los waarmee de hoogte vastgezet wordt en zet de motor op de gewenste diepte. Zet vervolgens de draaiknop weer secuur vast (Fig. C ①).

Aanpassen van weerstand van het sturen

Draai, om de weerstand van het sturen aan te passen, de contraoer vaster of losser (Fig. C ②).

Telescopische stuurstok

De telescopische stuurstok kan tot maximaal zestien centimeter uitgeschoven worden (behalve VX50). De snelheidscontrole (5 snelheden vooruit en 2 achteruit) is geïntegreerd in de draaiknop. Draai de handgreep in de richting van de klok om vooruit te varen. Draai de handgreep tegen de richting van de klok in om achteruit te varen. Draai je de handgreep naar de neutrale positie dan wordt de motor automatisch gestopt (Fig. D, E).

Ga een voor een door de versnellingen, wanneer je te snel schakelt, kan dit aanleiding geven voor schade aan de motor!

Nastavení hloubky

Jednou rukou pevně podržte ovládací rukojeť. Poté uvolníte šroub k nastavení hloubky a umístíte motor do požadované pozice. Fixační šroub pak pevně dotáhněte (obr. C ①).

Nastavení tuhosti řízení

Tuhost řízení se nastavuje pomocí uvolnění nebo dotažení protitlakového šroubu (obr. C ②).

Teleskopická rukojeť

Teleskopickou rukojeť je možné vysunout až do délky 16 centimetrů (mimo model VX50). V otočné rukojeti je integrované krokové nastavení rychlosti (5 rychlostní stupňů vpřed a 2 rychlostní stupně vzad). Pootáčením rukojeti ve směru hodinových ručiček je možné řadit mezi jednotlivými stupni vpřed. Rychlostní stupně pro pohyb vzad se řadí otáčením proti směru hodinových ručiček. V nulovém nastavení rukojeti se motor automaticky zastaví (obr. D, E).

Při zrychlování je potřeba řadit jednotlivé rychlostní stupně pomalu za sebou, příliš rychlým řazením by mohlo dojít k poškození motoru!

Regulácia hĺbky

Chyť stĺpik motora jednou rukou, následne uvoľni skrutku regulácie hĺbky a nastav motor do požadovanej hĺbky (obr. C ①).

Regulácia tuhosti kormidla

Aby si nastavil tuhosť kormidla, dokrúť alebo uvoľni skrutku tuhosti kormidla (obr. C ②).

Teleskopická rúčka.

Teleskopická rúčka môže byť predĺžená o max. 16 cm (netýka sa VX50). Rýchlosť (5 rýchlostí dopredu a 2 dozadu) kontrolujeme obracianím rúčky. Obrat zhodný s pohybom ručičiek hodin – dopredu, opačný pohyb – dozadu. Neutrálna poloha zastavuje prácu motora. (obr. D, E).

POZOR: Pri zrychľovaní treba rýchlosti prepínať po rade, príliš rýchle prepínanie rýchlostí môže spôsobiť poškodenie motora.



Changing propellers **Detaching the propeller**

Unscrew and remove the locknut using the propeller wrench supplied, taking care to hold the propeller with one hand to prevent it from revolving. Do not loosen the locknut with a hammer or similar tool, as this may cause damage to the locknut or shaft. (fig. F)

Once the locknut has been removed, the propeller can be taken off easily. Verify proper fit of the groove and shearing pin when mounting the new propeller, otherwise the propeller will not attach properly. (fig. G)

After using the motor, always check for fishing line or weeds that may have got caught in the propeller and remove, if necessary.

CAUTION: ALWAYS disconnect the battery prior to changing the propeller.

Austausch des Propellers **Lösen des Propellers**

Mit dem mitgelieferten Propellerschlüssel die Sicherungsmutter lösen und entfernen, dabei muss der Propeller mit einer Hand festgehalten werden, um ein Mitdrehen zu verhindern. Die Sicherungsmutter darf nicht mit Hammerschlägen oder ähnlichem gelöst werden, da dies eine Beschädigung der Mutter oder der Welle zur Folge haben könnte. (Abb. F)

Der Propeller kann nach dem Entfernen der Sicherungsschraube leicht abgenommen werden. Bei dem Aufsetzen des neuen Propellers auf die Passung von Nut und Scherstift achten, sonst lässt sich der Propeller nicht richtig befestigen. (Abb. G)

Nach jedem Gebrauch den Propeller auf eventuell verfangene Schnüre oder Wasserpflanzen überprüfen und diese gegebenenfalls entfernen.

ACHTUNG: Unbedingt die Batterie vor dem Wechsel des Propellers abklemmen.

Remplacement de l'hélice **Démontage de l'hélice**

Desserrer l'écrou de fixation au moyen de la clé spéciale fournie et le retirer. Pendant cette opération, maintenir l'hélice d'une main afin d'éviter qu'elle ne tourne. Ne jamais tenter de débloquer l'écrou avec un marteau ou outil similaire sous peine de risquer d'endommager l'écrou ou l'arbre. (fig.F)

Une fois la vis de fixation retirée, l'hélice peut être ôtée facilement. Lors de la mise en place de la nouvelle hélice, veiller à bien aligner le goujon de cisaillement sur la rainure. Dans le cas contraire, il ne sera pas possible de fixer correctement l'hélice. (fig.G)

Après chaque utilisation, vérifier que des plantes aquatiques ou du fil de pêche ne soient pas enroulés sur l'hélice. Les retirer le cas échéant. Rincer soigneusement le moteur à l'eau courante.

ATTENTION : Déconnecter obligatoirement la batterie avant le remplacement de l'hélice.

Wymiana śruby napędowej **Demontaż śruby napędowej**

Za pomocą dostarczonego klucza odkręć i zdejmij nakrętkę śruby, pamiętając o trzymaniu śruby napędowej ręką aby zabezpieczyć ją przed obracaniem (rys F).

Do poluzowania nakrętki nie należy używać młotka ani innych tego typu narzędzi, gdyż może to spowodować jej uszkodzenie lub zniszczenie wału silnika.

Po zdjęciu śruby zabezpieczającej, śrubę napędową można łatwo zdjąć z wału silnika. Skontrolować należy stan klina zabezpieczającego oraz wpustu na wale silnika w przeciwnym razie nowa śruba napędowa może zostać zamontowana nieodpowiednio. (rys G)

Po każdorazowym użyciu silnika sprawdź czy w śrubie nie zaplątało się zielsko lub żyłka i w razie konieczności usuń zanieczyszczenia.

UWAGA: ZAWSZE odłącz silnik od akumulatora przystępując do wymiany śruby napędowej.

Sostituzione dell'elica **Distacco dell'elica**

Svitare e rimuovere la vite di fissaggio utilizzando la chiave fornita, assicurandovi di trattenerne l'elica con una mano per evitare che giri. Non allentare la vite di fissaggio utilizzando martelli o attrezzi simili per evitare di danneggiare la vite o l'alberino(fig. F)

Una volta allentata la vite di fissaggio è possibile rimuovere l'elica con facilità. Verificare la corretta misura della spina interna quando montate la nuova elica, altrimenti questa potrebbe non funzionare correttamente. (fig. G)

Dopo l'uso, verificate l'eventuale presenza di fili o erbacce impigliate all'elica e rimuovetele, se necessario.

ATTENZIONE: Scollegare SEMPRE la batteria prima di procedere con la sostituzione dell'elica.

Propellerek cserélése A propeller leszerelése

FIGYELEM: MINDIG válassza le az akkumulátort mielőtt a propeller cseréjébe kezdene.

Csavarja le a rögzítő anyacsavart a mellékelt propeller csavarkulccsal, miközben egyik kezével lefogja a propellert, megakadályozva annak elfordulását. Az anyacsavart meglazításához ne használjon kalapácsot, vagy hasonló szerszámot, mivel ez károsíthatja a rögzítő anyacsavart, vagy a tengelyt. (lásd F ábra)

Miután a rögzítő anyacsavart eltávolította, a propeller könnyen lehúzható. Az új propeller felszereléskor ellenőrizze, hogy a horonyba tökéletesen passzol-e a nyírócsap, különben a propeller nem lesz tökéletesen rögzítve. (lásd. G ábra)

Használat után mindig ellenőrizze, hogy nem tekeredett-e horgásszínór vagy hinár a propellerre, és távolítsa el, ha szükséges.

Vervangen propellers Verwijderen van de propeller

WAARSCHUWING: Verbreek ALTIJD de verbinding tussen de motor en de accu voordat je de propeller gaat vervangen.

Draai de borgmoer los en verwijder deze, gebruik makend van de propellermoersleutel die meegeleverd wordt, houd de propeller met een hand vast om te voorkomen dat deze gaat draaien. Maak de borgmoer niet los met een hamer of een vergelijkbaar stuk gereedschap omdat dit schade toe kan brengen aan de borgmoer of de stang (Fig. F).

Wanneer de borgmoer verwijderd is, kan de propeller eenvoudig verwijderd worden. Let er op dat de groef en de borgpen op de juiste plek zitten wanneer je een nieuwe propeller monteert, anders zal de propeller mogelijk niet goed bevestigd zijn (Fig. G).

Controleer na de gebruik van de motor altijd of er waterplanten of vislijnen achter gebleven zijn op de propeller en verwijder deze, indien nodig.

Výměna vrtule Uvolnění vrtule

POZOR: před výměnou vrtule je bezpodmínečně potřeba odpojit motor od baterie.

S dodaným klíčem k vrtuli uvolníte a odstraníste pojistnou matku. Přitom je potřeba jednou rukou vrtuli pevně držet, aby se zamezilo jejímu protáčení. Pojistná matka nesmí být uvolňována pomocí úderů kladiva nebo podobných technik, protože by tím mohlo dojít k poškození matky nebo hřídele (obr. F).

Vrtuli lze po uvolnění pojistného šroubu velmi snadno sejmout. Při nasazování nové vrtule dbejte na to, aby byla správně uchycena v drážkách a klínku (obr. G).

Po použití je dobré zkontrolovat vrtuli, zda nedošlo k namotání vlasce nebo vodních rostlin, a tyto neprodlžené odstranit.

Výmena hnacej skrutky Demontáž hnacej skrutky

POZOR: VŽDY odpoj motor od batérie, keď začínaš výmenu hnacej skrutky.

Pomocou dodaného kľúča odkrúť a zdemontuj matku skrutky, pričom pamätaj na držanie hnacej skrutky rukou, aby si ju zabezpečil pred obrácaním (obr. F)

Na uvoľnenie matky sa nemá používať kladivo alebo iné toho typu náradia, keďže to môže spôsobiť jej poškodenie alebo zničenie hriadeľa motora.

Po demontáži zabezpečovacej skrutky je možné hnciu skrutku ľahko zošňať z hriadeľa motora. Treba skontrolovať stav zabezpečovacieho klína ako ja drážky na hriadeľ motora, v opačnom prípade môže byť nová hncia skrutka zamontovaná nesprávne (obr. G)

Po každom použití motora skontroluj, či sa do skrutky nezaplietli rastliny alebo silón a v prípade potreby odstráň znečistenia.



Electrical connections For 12V battery only!

Prior to making electrical connections, please ensure that all switches are in the OFF position.

Connect the red battery cable (A) to the positive battery terminal (labeled (+) on the battery). Connect the black battery cable (B) to the negative battery terminal (-). Connect the terminal clamps securely. Otherwise you may have trouble using the motor.

The battery should always be kept in a well-ventilated location. The motor runs with all standard 12V batteries. We recommend using a special low charge marine battery for optimum performance.



Elektro-Anschluss Nur für 12V-Batterie!

Vor dem Anschließen bitte sicherstellen, dass sich alle Schalter in „Aus“-Position befinden.

Das rote Batteriekabel (A) mit dem Pluspol verbinden (gekennzeichnet durch (+) auf der Batterie). Das schwarze Batteriekabel (B) mit dem Minuspol verbinden (-).

Die Polklemmen müssen fest angeschlossen werden. Ansonsten kann es zu Störungen kommen.

Die Batterie sollte immer an einem gut belüfteten Ort aufgestellt werden. Der Motor arbeitet mit allen herkömmlichen 12V-Batterien, Zebco empfiehlt die Verwendung von speziellen Marine-Tiefentladungsbatterien, um den bestmöglichen Betrieb zu gewährleisten.



Branchement électrique Uniquement pour batterie 12V !

Avant le raccordement, assurez-vous que tous les interrupteurs soient bien sur la position „Arrêt“.

Raccorder le câble rouge de la batterie (A) au pôle plus (indiqué par le signe (+) sur la batterie). Relier le câble noir de la batterie (B) au pôle moins (-).

Il est impératif de bien serrer les bornes polaires pour éviter tout risque de dysfonctionnement. Toujours installer la batterie à un endroit bien aéré. Le moteur fonctionne avec toutes les batteries 12V classiques. Pour des résultats optimaux, Zebco préconise l'emploi de batteries de basse charge spéciales marine.



Połączenia elektryczne Dotyczy wyłącznie akumulatorów 12V

Przed podłączeniem należy sprawdzić czy wszystkie przełączniki znajdują się w pozycji OFF (wyłączone)

Podłącz czerwony przewód (A) do клемmy oznaczonej (+) na akumulatorze. Podłącz czarny przewód do клемmy akumulatora oznaczonej (-).

Podłączenie powinno być dokonane starannie i pewnie, w przeciwnym razie mogą pojawić się problemy podczas użytkowania.

Akumulator należy przechowywać w dobrze wentylowanym pomieszczeniu. Silnik może pracować na standardowym akumulatorze o napięciu 12V. Zalecamy stosowanie specjalnych akumulatorów głębokiego rozładowania zapewniających lepszą wydajność.



Connessione elettrica Per batteria 12V

Prima di procedere alla connessione elettrica, assicuratevi che tutti gli interruttori siano in posizione spento (OFF).

Collegare il cavo rosso (A) al polo positivo della batteria (indicato con (+) sulla batteria). Collegare il cavo nero (B) al polo negativo della batteria (-). Fissare i morsetti saldamente per evitare problemi di funzionamento del motore. La batteria deve essere sempre posizionata in un punto ben ventilato. Il motore funziona con tutti i modelli di batteria 12V. Consigliamo di utilizzare batteria marine a basso consumo per massimizzare le performance del motore



Elektromos csatlakozók Kizárólag 12V akkumulátorhoz!

Mielőtt csatlakoztatná a motort az akkumulátorhoz, győződjön meg arról, hogy minden kapcsoló kikapcsolt állásban van.

Csatlakoztassa a piros akkumulátor kábelt (A) az akkumulátor pozitív pólusához (+ jelöléssel az akkun). Csatlakoztassa a fekete akkumulátor kábelt (B) az akkumulátor negatív pólusához (-). A problémák elkerülése végett csatlakoztassa a kábel bilincseket biztonságosan. Az akkumulátort minden esetben jól szellőző helyen kell tárolni. A motorok szabványos 12V-os áramforrásokról üzemelnek. Az optimális teljesítmény érdekében speciális lassú töltésű zselé akkumulátorok használatát ajánljuk.



Elektrische verbindingen Alleen voor 12V accu's!

Zorg er voor dat alle knoppen in de OFF-positie staan voordat je aan de slag gaat met de elektrische verbindingen.

Verbind de rode accukabel (A) met de pluspool of de accu (gelabeld met + op de accu). Verbind de zwarte accukabel (B) met de minpool of de accu (-).

Bevestig de accuklemmen op de juiste wijze. Anders heb je later wellicht problemen bij het gebruik van de motor.

De accu dient altijd op een goed geventileerde locatie te staan. De motor werkt op alle standaard 12V accu's. We bevelen het gebruik aan van een speciale accu voor de watersport of van een LiFePO4 accu voor de beste performance.

Připojení ke zdroji **Pouze na 12V baterie!**

Před připojením ke zdroji se prosím přesvědčte, že se přepínač nachází „v nulové pozici“.

Červený napájecí kabel (A) připojte na plusový pól (na baterii je označen značkou +). Černý napájecí kabel (B) spojte následně s minusovým pólem (-).

Svorky musejí být pevně přichyceny. Jinak může docházet k poruchám.

Baterie by měla být vždy umístěna na dobře větratelném místě. Motor pracuje s běžnými 12V akumulátory, Zebco doporučuje použití speciálních lodních akumulátorů, které zaručí nejlepší možný a bezproblémový provoz.

Elektrické pripojenia **Týka sa výlučne 12V batérií**

Pred pripojením treba skontrolovať, či sa všetky prepínače nachádzajú v polohe OFF (vypnuté).

Pripoj červený vodič (A) do svorky označenej (+) na batérii. Pripoj čierny vodič do svorky batérie označenej (-).

Pripojenie musí byť vykonané starostlivo a pevno, v opačnom prípade sa môžu objaviť problémy počas používania.

Batériu treba uschovávať v dobre vetranej miestnosti. Motor môže pracovať so štandardnou batériou s napätím 12V. Odporúčame používanie špeciálnych batérií s hlbokým vybitím alebo batérií LiFePO4 zabezpečujúcich lepšiu účinnosť.

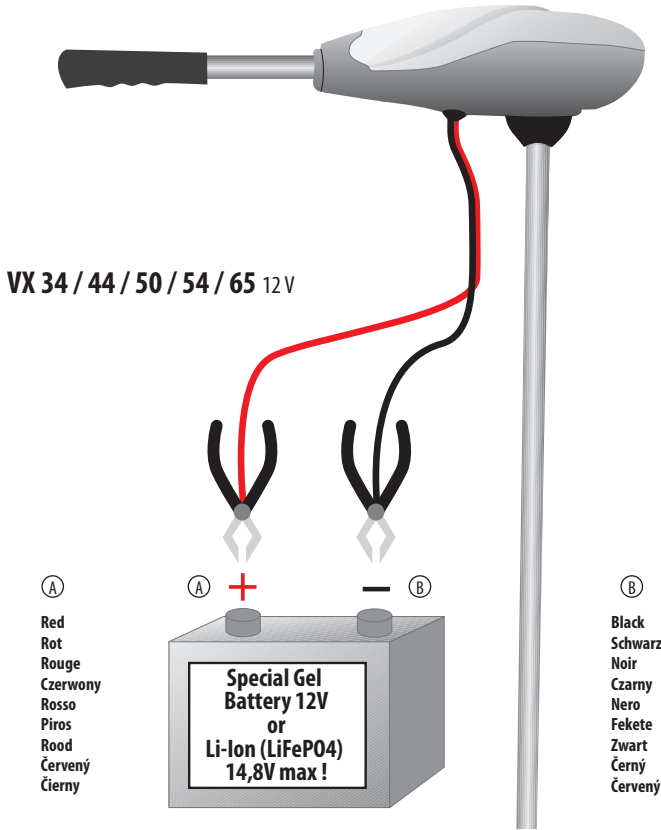

Picture shows VX34.

CAUTION: Any changes to the factory installed battery connections will void the warranty. The electric pole clips (loop for VX44/54/65) must be connected securely, otherwise there may be disruption in the electric current.

ACHTUNG: Bei Veränderung der werkseitig montierten Batterieanschlüsse erlischt die Garantie. Die Polklemmen (Ösen bei VX44/54/65) müssen fest angeschlossen werden. Ansonsten kann es zu Störungen kommen.

ATTENTION: La garantie sur la réparation du moteur est caduque dès lors qu'il y a eu changement des pôles de jonction à la batterie installés à l'origine par le fabriquant. Les pinces (ou coses pour les moteurs VX 44, 54 et 65) doivent être attachées très solidement à la batterie pour éviter les défauts de fonctionnement.

UWAGA: Wszelkie zmiany dokonane w fabrycznych przyłączach elektrycznych (klamry lub oczka) spowodują utratę gwarancji. Klamry (oczka dla VX44 / 54/65), muszą być prawidłowo i pewnie podłączone do akumulatora, w przeciwnym razie mogą wystąpić zaktócenia w przepływie prądu elektrycznego.

ATTENZIONE: Ogni cambiamento apportato ai sistemi di connessione alla batteria originali, determinerà la scadenza della garanzia. Le pinze di connessione ai poli della batteria (morsetti per i VX44/54/65) vanno connesse saldamente per evitare interruzioni della corrente elettrica.

FIGYELEM: Bármilyen változtatás a gyárilag telepített akkumulátor csatlakozókon, a jótállás elvesztését vonja maga után. Az elektromos kábelcsipeszeket (VX44/54/65 esetében hurkokat) biztosan kell rögzíteni, különben az elektromos áramkör zavarát okozhatja.

WAARSCHUWING: Het aanbrengen van veranderingen aan de, door de fabriek aangebrachte, accuverbindingen maken dat de garantie komt te vervallen. De elektrische klemmen (lus voor VX44/54/65) moeten secuur bevestigd worden, anders krijg je te maken met onderbrekingen in de elektrische stroom.

POZOR: při prohození továrního připojení zdrojových kabelů zaniká záruka výrobku. Svorky (oka u modelů VX44/54/65) musí být pevně připojeny ke zdroji. Jinak může docházet k poruchám.

POZOR: Všetky zmeny vykonané na továrenských elektrických pripojeniach (svorky alebo očká) spôsobujú stratu záruky. Svorky musia byť správne a pevne pripojené k batérii, v opačnom prípade môžu nastať poruchy v toku elektrického prúdu.



Maintenance

Wash off the motor thoroughly with running water.

The screws and moving parts of the suspension assembly should be lubricated with machine oil approx. every two weeks.

On a monthly basis, inspect the electrical connections for signs of corrosion. Replace defective terminals or cables immediately to prevent possible overheating.

After approx. 100 hours of service, the graphite brushes of the driving unit

should be replaced by Zebco Customer Service.

Be sure to choose a well-ventilated and dry location when storing the motor for longer periods. Never leave the motor outside in winter, as this may cause damage to the magnet of the driving unit.

**Troubleshooting
Loss of performance**

- Propeller action might be „stiff“. Check to see if line or weeds have got caught in the propeller.
- Check the battery charge status. Check the battery cells.

- Check the terminals on the battery cable.

Power consumption is too high

- Check for „stiff“ propeller action
- Corrosion or short circuit in top motor housing
- Check the battery cells

Motor sounds too loud and/or shakes

- Check fit and condition of the propeller; you may have to refit the propeller, turning it by 180°.
- Bent shaft. Detach propeller and run

motor at low speed, listening for abnormal sounds from shaft.

- If shaft is bent, return motor to Zebco for repair.
- Turn propeller by hand; return motor to Zebco if action is stiff.

Motor is hard to steer.

- Loosen counterforce screw, then readjust and apply some lubricant.

For all other problems not listed above, please contact your dealer or Zebco Customer Service.



Wartung

Den Motor sorgfältig mit fließendem Wasser abspülen.

Zirkel alle zwei Wochen sollten die Schrauben und beweglichen Teile der Motoraufhängung mit einem Maschinenöl geschmiert werden.

Monatlich sollten die Elektro-Anschlüsse auf Korrosion überprüft werden. Defekte Anschlüsse oder Kabel sofort auswechseln, um etwaige Überhitzung zu vermeiden.

Zur längerfristigen Lagerung muss der Motor an einem gut belüfteten,

trockenem Ort aufbewahrt werden. Lassen Sie den Motor über den Winter nicht im Freien, das könnte zur Beschädigung des Magneten der Antriebseinheit führen.

**Fehlersuche
Leistungsverlust**

- Propeller eventuell schwergängig. Überprüfen, ob sich Schnur oder Algen in der Schraube verfangen haben.
- Ladezustand der Batterie prüfen. Batteriezellen überprüfen.
- Anschlüsse des Batteriekabels prüfen.

Zu hoher Stromverbrauch

- Propeller auf Schwergängigkeit überprüfen
- Korrosion oder Kurzschluss an Kabelsteckern im oberen Motorgehäuse
- Batteriezellen überprüfen

**Zu lautes Motorgeräusch/
Vibrationen**

- Sitz und Zustand des Propellers überprüfen, eventuell Propeller um 180° versetzt neu montieren.
- Verbogene Welle. Propeller abnehmen und Motor mit mittlerer

Geschwindigkeit laufen lassen, auf Wellengeräusche achten.

- Bei verbogener Welle den Motor zur Reparatur einsenden.
- Den Propeller mit der Hand drehen, bei Schwergängigkeit Motor einsenden.

**Motor lässt sich schwer
Steuern**

- Steueregedruck-Schraube lösen und erneut Einstellen und etwas fetten.

Bei allen anderen hier nicht aufgeführten Problemen wenden Sie sich bitte an Ihren Fachhändler oder an den Zebco-Service-Dienst.



Entretien

Graisser environ toutes les deux semaines les vis et pièces mobiles de la suspension du moteur au moyen d'une huile pour machines.

Une fois par mois, vérifier l'absence de corrosion sur tous les branchements électriques. Tout raccord ou câble endommagé devra être remplacé immédiatement pour éviter les risques de surchauffe.

Au bout d'une centaine d'heures de fonctionnement, faire remplacer les balais de charbon du propulseur par leur service après-vente Zebco.

En cas de remisage prolongé, conserver le moteur dans un endroit bien aéré et sec. Pour l'hivernage, ne pas laisser le moteur à l'air libre. Les aimants du propulseur risqueraient en effet d'être détériorés.

**En cas de problème
Baisse de puissance**

- L'hélice tourne mal. Vérifier qu'aucun fil de pêche ni algues ne se soient pris dans l'hélice.
- Vérifier que la batterie est suffisamment chargée, contrôler les éléments de la batterie.
- Vérifier les raccords du câble de batterie.

Consommation trop élevée

- Vérifier si l'hélice tourne bien.
- Corrosion ou court-circuit au niveau des fiches de câble dans le haut du bâti de moteur.
- Contrôler les éléments de la batterie.

**Moteur trop bruyant/
Vibrations**

- Vérifier la bonne fixation et l'état de l'hélice, la remonter éventuellement en la retournant de 180°.
- L'arbre est tordu. Retirer l'hélice et faire tourner le moteur à vitesse moyenne en tentant de déterminer si les bruits

proviennent de l'arbre.

- Si l'arbre est tordu, renvoyer le moteur au service après-vente.
- Faire tourner l'hélice à la main, en cas de résistance, renvoyer le moteur au service après-vente.

Difficultés à diriger

- Desserrer la vis de contre-pression et la régler de nouveau. Graisser légèrement.

Pour tout autre dérangement non mentionné ici, veuillez vous adresser à votre revendeur spécialisé ou au service après-vente de Zebco.



Konserwacja

Po każdorazowym użyciu umyj silnik pod bieżącą wodą.

Śruby i ruchome części zawiesia powinny być konserwowane olejem maszynowym co około 2 tygodnie.

Raz na miesiąc należy skontrolować wszystkie łącza elektryczne na obecność korozji. Uszkodzone klemy lub przewody należy natychmiast wymienić w celu uniknięcia przegrzania.

Po około 100 godzinach pracy grafitowe szczotki powinny zostać wymienione w serwisie Zebco.

Poza sezonem silnik należy przechowywać w dobrze wentylowanym i suchym pomieszczeniu. Nie należy pozostawiać silnika w sezonie zimowym na zewnątrz ponieważ może to doprowadzić do uszkodzenia magnesów.

Rozwiązywanie problemów Utrata mocy

- Praca śruby napędowej może być utrudniona. Sprawdź czy na wale nie ma zaplątanych sieci, żyłek, zielska czy innych zanieczyszczeń.
- Sprawdź naładowanie akumulatora. Sprawdź komory akumulatora.
- Sprawdź klemy akumulatora i przyłącza silnika.

Zbyt duży pobór prądu

- Sprawdź śrubę napędową czy nie jest czymś blokowana.
- Korozja lub spieczęnie w górnjej obudowie.
- Sprawdź cele akumulatora
- **Silnik pracuje zbyt głośno i/lub drży podczas pracy**
 - Sprawdź zamocowanie i stan śruby napędowej. Konieczne może być ponowne zamontowanie śruby napędowej obracając ją o 180°
 - Wyrzywiony wał. Zdemontuj śrubę napędową, uruchom silnik na niskim biegu i sprawdź czy słychać nienaturalne dźwięki.
 - W przypadku gdy wał został skrzywiony,

należy oddać silnik do serwisu Zebco.

- Obróć śrubę napędową ręką, jeżeli jej praca jest utrudniona oddaj silnik do serwisu Zebco.

Utrudnione sterowanie

- Poluzuj śrubę regulacji oporu steru, następnie wyreguluj jej dokręcenie i zastosuj odrobine smaru.

Wszystkie inne problemy nie wymienione powyżej należy zgłaszać w miejscu zakupu lub skontaktować się z najbliższym oddziałem Zebco.

Manutenzione

Pulire sempre il motore con acqua corrente dopo l'uso.

Le viti e la parti mobili delle parti sospese dovranno essere lubrificate approssimativamente ogni 2 settimane.

Ispezionare le connessioni elettriche ogni mese per verificare segni di corrosione. Sostituire immediatamente particolari o cavi difettati per evitare il rischio di surriscaldamento.

Dopo circa 100 ore di utilizzo, le boccole in grafite del blocco motore dovrebbero essere sostituite dal personale del servizio assistenza Zebco.

Conservare il motore in luogo ben areggiato ed asciutto durante lunghi periodi di riposo. Non lasciare il motore all'aperto durante l'inverno per prevenire il danneggiamento dei magneti del blocco motore.

Risoluzione dei problemi. Perdita di prestazioni

- Controllare che nell'elica non ci siano impigliati parti di filo o erbacce.
- Controllare lo stato della batteria.
- Controllare i morsetti dei cavi batteria.

Eccessivo consumo della batteria

- Controllare il perfetto funzionamento dell'elica.
- Corrosione o corto circuito nella testa del motore.
- Controllare lo stato della batteria.

Motore troppo rumoroso e con vibrazioni

- Controllare il perfetto fissaggio dell'elica. Potrebbe essere necessario riposizionarla girandola di 180°.
- Alberino dell'elica piegato. Staccare l'elica e azionare il motore a bassa velocità ascoltando eventuali rumori anomali.

- Se l'alberino è piegato, ritornare il motore alla Zebco per sostituzione.
- Far ruotare l'elica con le mani, rendere il motore a Zebco nel caso questa sia particolarmente dura.

Rotazione del motore dura o difficoltosa.

- Allentare le viti di contro spinta, lubrificare e riavvitare.

Per tutti gli altri problemi non indicati, contattare il vostro negoziante di fiducia o il servizio assistenza Zebco.

Karbantartás

Alaposan mossa le a motort folyóvízzel.

A felfüggesztés csavarját és mozgó alkatrészeit körülbelül kéthetente műszerolajjal ajánlott átkenni.

Az elektromos csatlakozásokon havonta ellenőrizze van-e jele korróziónak.

A lehetséges túlmelegedés elkerülése érdekében azonnal cserélje ki az elektromos csatlakozókat, kábeleket, ha hibát észlel.

Körülbelül 100 üzemóra használat után a szénkeféket ajánlott kicseréltetni a Zebco vevőszolgálatának igénybevételével.

Huzamosabb ideig kizárólag jól szellőző, száraz helyen tárolja a motort. Soha ne hagyja a szabadban a motort télen, mert a mágnes károsodhat a meghajtó egységben.

Hibaelhárítás Teljesítmény csökkenése

- Okozhatja a propeller szorulása, ellenőrizze nem tekeredett-e rá hinár, vagy horgászszinór.
- Ellenőrizze az akkumulátor töltöttségi állapotát. Ellenőrizze az akkumulátor cellákat.
- Ellenőrizze az akkumulátor kábelek csatlakozóit.

Túl magas áramfogyasztás

- Ellenőrizze szorul-e a propeller
- Okozhatja a rövid áramkör korrodálódása a felső motorházban
- Ellenőrizze az akkumulátor cellákat
- **A motor túl hangos és/vagy rázkódik**
 - Ellenőrizze a propeller rögzítését és állapotát; Elképzelhető, hogy érdemes 180 fokban elfordítva visszazserelni a propellert.
 - Elgömbülhetett a tengely. Szerelje le a propellert és kapcsolja be a motort alacsony sebességi fokozaton. Figyelje meg hall-e bármilyen rendellenes hangot a tengely felől.

- Küldje a motort a Zebco szervizébe, ha a tengely elgömbült.

- Forgassa meg kézzel a propellert, küldje vissza a Zebconak, ha szorul.

Nehéz irányítani a Motort

- Lazítsa ki a kormányzás ellenállását szabályozó szorítócsavart, tisztítsa meg, majd alkalmazzon kenőanyagot.

Minden a felsorolásban nem szereplő probléma esetén kérjük lépjen kapcsolatba a motort értékesítő kereskedővel, vagy a Zebco vevőszolgálatával.



Onderhoud

Spoel na gebruik de motorunit af met stromend water.

De schroeven en bewegende delen van de ophanging dienen ongeveer elke twee weken ingevet te worden met machineolie.

Inspecteer maandelijks de elektrische verbindingen op aanwijzingen voor corrosie. Vervang defecte contacten of kabels direct om mogelijke oververhitting te voorkomen.

Na ongeveer 100 uren varen dienen de koelborstels van de aandrijfmotoren te worden vervangen door de Zebco Consumenten Service.

Zorg voor een goed geventileerde

en droge locatie wanneer de motor voor een langere periode opgeslagen wordt.

Laat de motor niet buiten liggen gedurende de winter, dit kan voor schade zorgen aan de magneet van de motorunit.

Problemen oplossen Verminderde performance

- Propeller draait minder 'soepel'. Kijk of er lijn of waterplanten vastgeraakt zijn in de propeller.
- Bekijk of de accu voldoende opgeladen is. Kijk de cellen van de accu na of ze goed gevuld zijn.
- Kijk de contacten van de accukabels na.

Er wordt te veel vermogen gevraagd

- Kijk of de propeller voldoende 'soepel' draait.
- Controleer op corrosie of kortsluiting in de bovenste unit
- Controleer de cellen van de accu.

De motor maakt te veel geluid en/of trilt

- Controleer de bevestiging en de conditie van de propeller; misschien moet je de propeller opnieuw monteren en deze daarbij 180 graden draaien.
- Gebogen stang. Verwijder de propeller en laat de motor op lage snelheid draaien, luister naar abnormale geluiden in de stang.

• Wanneer de stang gebogen is, stuur de motor dan terug naar Zebco terug voor reparatie.

• Draai de propeller met de hand, stuur de motor terug naar Zebco wanneer deze niet soepel blijkt te draaien.

Motor is moeilijk te sturen

• Draai de contraoer los, maak eventueel aanpassingen en breng wat vet aan.

Neem voor alle andere problemen, die hierboven niet opgenoemd zijn, s.v.p. contact op met je dealer of met de Zebco Consumenten Service.



Údržba

Motor pečlivě opláchnout pod tekoucí vodou.

Zhruba každé dva týdny by se měly šrouby a pohyblivé díly zavěšení motoru natřít strojním olejem.

Měsíčně je nutné kontrolovat elektrické přípojky kvůli případné korozi. Nefunkční svorky nebo kabel je potřeba okamžitě vyměnit, aby se zabránilo přehřátí motoru.

K dlouhodobějšímu skladování je potřeba motor umístit na dobře větraném, suchém místě.

Nenechávejte motor přes zimu venku, mohlo by dojít k poškození magnetů pohonné jednotky.

Řešení problémů Ztráta výkonu

- Vrtule se otáčí ztěžka.
- Zkontrolujte, zda se do vrtule nezamotal vlasec/šňůra nebo vodní rostliny.
- Zkontrolujte stav nabití baterie. Překontrolujte jednotlivé články baterie.
- Zkontrolujte připojení kabelů ke zdroji.

Příliš vysoká spotřeba

- Zkontrolovat vrtuli, zda se neotáčí těžce.
- Koroze nebo zkrat na kabeláži v hlavě motoru.
- Překontrolovat jednotlivé články akumulátoru.

Příliš hlučný chod motoru / vibrace motoru

- Zkontrolujte stav a montáž vrtule, vrtuli eventuálně otočit o 180° a nově namontovat.
- Ohnutá osa. Sejmout vrtuli a nechat motor běžet na střední rychlost a dávat pozor na zvuky z osy.

• Při ohnuté ose dopravit motor do opravy.

• Vyzkoušet protočit vrtuli rukou, při těžkém chodu zaslat motor do opravy.

Motor se dá ztěžka řídit

• Povolit protitlakový šroub, znovu nastavit sílu a trochu promazat.

Při všech dalších zde neuvedených problémech se prosím obraťte na svého autorizovaného prodejce nebo servisní oddělení Zebco Europe.



Údržba

Po použití opatrne opláchni motor tečúcou vodou, osobitne.

Skrutky a pohyblivé časti zavesenia majú byť nakonzerované strojným olejom asi každé 2 týždne.

Raz za mesiac treba skontrolovať všetky elektrické spoje na prítomnosť korozie. Poškodené svorky alebo prevody treba okamžite vymeniť za účelom zabránenia prehriatia.

Po asi 100 hodinách práce majú byť grafitové kefy vymenené v servise Zebco.

Mimo sezóny motor treba uchovávať v dobre vetranej a suchej miestnosti. Netreba nechávať motor v zimnej sezóne vonku, môže to viesť k poškodeniu magnetov.

Riešenie problémov Leistungsverlust

- Práca hnacej skrutky môže byť sťažená. Skontroluj, či na hriadeľi nie sú zapletené siete, silóny, rastliny alebo iné znečistenia.
- Skontroluj nabitie batérie. Skontroluj články batérie.
- Skontroluj svorky batérie a pripojenia motora.

Příliš velký odber prúdu

- Skontroluj hňaciú skrutku, či nie je ničím blokována.
- Koroziya alebo skrat v inštalácii v hornej nadstavbe.
- Skontroluj články akumulátora.

Motor pracuje príliš hlasno / alebo sťipa počas práce

- Skontroluj upevnenie a stav hnacej skrutky. Môže byť nevyhnutné opätovne zamontovanie hnacej skrutky obracajúc ju o 180°.
- Pokrytý hriadeľ. Zdemontuj hňaciú skrutku, spusti motor na nízkych

otáčkach a skontroluj, či je počuť neprirodené zvuky.

• V prípade, ak bol hriadeľ skrivený, treba motor odovzdať do servisu Zebco.

• Obráť hňaciú skrutku rukou, ak je jej práca sťažená, odovzdať motor do servisu Zebco.

Sťažené riadenie

• Uvoľni skrutku regulácie tuhosti kormidla, následne vyreguluj jej dokruštenie a použi trochu maziva.

Všetky iné problémy neuvedené vyššie treba nahlasovať na mieste kúpy alebo sa treba skontaktovať s najbližšou pobočkou Zebco.



Declaration of conformity



EC Declaration of Conformity

pursuant to Directive 2004/108/EC and Directive 2014/53/EU

The manufacturer
ZEBCO EUROPE GmbH

Elsterbogen 12-14
D-21255 Tostedt
HRB 115600
Telephone : +49 41 82 / 29 43 0
Telefax : +49 41 82 / 29 43 22
E-mail : info.de@zebcos-europe.com
www.zebcos-europe.com

with sole responsibility declares that the following products conform to the requirements of the European Directive indicated below:
Electric outdoor motors belonging to the series:
Rhino VX28, VX34, VX44, VX50, VX54, VX65, Rhino Cobold, BLX, BMR
Article identifiers 9928028 to 9928065, 9921018, 9930070, 9935110, 9940065

The above-listed products comply with the requirements of the
European Directive
2004/108/EC EMC
2006/42/EC Machinery Directive

Conformity is proven by compliance with the following harmonized standards:

EN 55014 : 2006 + A1:2009 + A2:2011 Electromagnetic compatibility - Requirements for household appliances, electric tools and similar apparatus - Part 1: Electromagnetic Interference
EN 55014:2:1997 + Corrigendum 1997 + A1:2001 + A2:2008 2011 Electromagnetic compatibility - Requirements for household appliances, electric tools and similar apparatus - Part 2: Electromagnetic immunity - Product family standard
EN ISO 12100 Safety of machinery
Notes:

- The safety instructions in the product documentation supplied (e.g. operating manual) must be observed.
- This declaration assures the products' conformity with the standards and directives cited, but does not represent any further guarantee of specific features.

Mark of conformity:
Tostedt, 10 August 2018

Silvano Paruchci
(General Manager)
ZEBCO EUROPE GmbH
Elsterbogen 12-14
D-21255 Tostedt



EG-Konformitätserklärung

nach der Richtlinie 2004/108/EG sowie der Richtlinie 2014/53/EU

Der Hersteller
Zeeco Europe GmbH

Elsterbogen 12-14
D-21255 Tostedt
HRB 115600
Tel: 0 41 82 / 29 43 0
Fax: 0 41 82 / 29 43 22
E-Mail : info.de@zebcos-europe.com
www.zebcos-europe.com

erklärt in alleiniger Verantwortung die Konformität der folgenden Produkte:
Elektr. Außenbohrmotoren der Baureihen
Rhino VX28, VX34, VX44, VX50, VX54, VX65, Rhino Cobold, BLX, BMR
Artikelnummern 9928028 bis 9928065, 9921018, 9930070, 9935110, 9940065

entsprechend den Anforderungen der
Europäischen Richtlinie
2004/108/EG EMV
2006/42/EG Maschinensicherheitslinie

nachgewiesen durch die Einhaltung folgender harmonisierter Normen:

EN 55014 : 2006 + A1:2009 + A2:2011 Elektromagnetische Verträglichkeit - Anforderungen an Haushaltsgeräte, Elektrowerkzeuge und ähnliche Elektrogeräte - Teil 1: Störaussendung
EN 55014:2:1997 + Berichtigung 1997 + A1:2001 + A2:2008 2011 Elektromagnetische Verträglichkeit - Anforderungen an Haushaltsgeräten, Elektrowerkzeuge und ähnliche Elektrogeräte - Teil 2: Störfestigkeit - Produktfamiliennorm
EN ISO 12100 Sicherheit von Maschinen
Hinweise:

- Die Sicherheitshinweise der mitgelieferten Produktdokumentation (z. B. Betriebsanleitung) sind zu beachten.
- Diese Erklärung beschränkt die Übereinstimmung des Produktes im Originalzustand mit den genannten Richtlinien, beinhaltet jedoch keine darüber hinausgehenden Eigenschaften.

Keinzeichnung:
Tostedt, den 10. August 2018

Silvano Paruchci
(Geschäftsführer)
Zeeco Europe GmbH
Elsterbogen 12-14
D-21255 Tostedt



Déclaration CE de conformité

Conformément à la directive communautaire 2004/108 et à la directive européenne 2014/53

Le fabricant
ZEBCO EUROPE GmbH

Elsterbogen 12-14
D-21255 Tostedt
HRB 115600
Téléphone : +49 41 82 / 29 43 0
Fax : +49 41 82 / 29 43 22
E-mail : info.de@zebcos-europe.com
www.zebcos-europe.com

Avec la responsabilité unique déclarée que les produits suivants se conforment aux exigences de la Directive européenne indiquée ci-dessous:
Moteurs électriques hors boîd appartenant aux séries:
Rhino VX28, VX34, VX44, VX50, VX54, VX65, Rhino Cobold, BLX, BMR
Identifiant des produits: 9928028 à 9928065, 9921018, 9930070, 9935110, 9940065

Les produits ci-dessus respectent les **Directives Européennes**
2004/108 Directive CEM
2006/42 Directive Européenne Machine

La conformité est prouvée grâce aux normes harmonisées suivantes :

Compatibilité électromagnétique: EN 55014 : 2006 + A1:2009 + A2:2011 - Exigences pour appareils électroménagers, outils électriques et appareil associé - Partie 1: Interférence Electromagnétique
EN 55014:2:1997 + Corrigendum 1997 + A1:2001 + A2:2008 2011 Compatibilité électromagnétique - Exigences pour appareils électroménagers, outils électriques et appareil sensible - Partie 2: Immunité électromagnétique - Famille de produit standard
Sécurité des machines EN ISO 12100
Notes:

- Les consignes de sécurité dans la documentation de produit fournie (par exemple le manuel d'utilisation) doivent être observées.
- Cette déclaration assure la conformité des produits avec les normes et les directives citées, mais ne représente pas la nouvelle garantie de fonctions spécifiques.

Marque de conformité:
Tostedt, le 10 Août 2018

Silvano Paruchci
(Directeur Général)
ZEBCO EUROPE GmbH
Elsterbogen 12-14
D-21255 Tostedt



Deklaracja Zgodności EC

zgodnie z Dyrektywą 2004/108/EC oraz Dyrektywą 2014/53/EU

Producent
ZEBCO EUROPE GmbH

Elsterbogen 12-14
D-21255 Tostedt
HRB 115600
Telefon : +49 41 82 / 29 43 0
Telefax : +49 41 82 / 29 43 22
E-mail : info.de@zebcos-europe.com
www.zebcos-europe.com

deklaruje że pełną odpowiedzialność, że następujące produkty są zgodne z postanowieniami wymienionymi poniżej Dyrektyw Europejskich:
Elektryczne silniki zaborowe należące do następujących serii:
Rhino VX28, VX34, VX44, VX50, VX54, VX65, Rhino Cobold, BLX, BMR
Numery artykułów: 9928028 do 9928065, 9921018, 9930070, 9935110, 9940065

Wyżej wymienione produkty są zgodne z wymaganiami
Europejskiej Dyrektywy
2004/108/EC EMC (Kompatybilność elektromagnetyczna)
2006/42/EC Machinery Directive (Dyrektywa maszynowa)

Zgodność potwierdzona poprzez spełnianie następujących zharmonizowanych norm:
EN 55014 : 2006 + A1:2009 + A2: 2011 Kompatybilność elektromagnetyczna - Wymagania dotyczące urządzeń poręcznych do użytku, narzędzi elektrycznych i podobnych urządzeń - Część 1: Zakłócenia elektromagnetyczne
EN 55014:2:1997 + Sroasowanie 1997 + A1: 2001 + A2: 2008 2011 Kompatybilność elektromagnetyczna - Wymagania dotyczące urządzeń poręcznych użytku, narzędzi elektrycznych i podobnych urządzeń - Część 2: Odporność elektromagnetyczna - Norma dla rodzaju wyrobów EN ISO 12100 Bezpieczeństwo maszyn
Uwagi:

- Należy przestrzegać instrukcji bezpieczeństwa znajdujących się w dokumentacji produktu (dotyczy instrukcji obsługi).
- Deklaracja ta zapewnia zgodność wskazanych produktów z cytowanymi normami i dyrektywami, ale nie przedstawia żadnych dodatków gwarantujących cech produktu.

Mark of conformity:
Tostedt, 10 August 2018

Silvano Paruchci
(General Manager)
ZEBCO EUROPE GmbH
Elsterbogen 12-14
D-21255 Tostedt





EC Megfeleltetési nyilatkozat
A 2004/108/EC és 2014/30/EU irányelv alapján

Cvikiént:
ZEBCO EUROPE GmbH
Eibersbogen 12-14
D-21255 Tonselt
HRB 115690
Telefon: +49 41 82 / 29 43 0
Telefax: +49 41 82 / 29 43 22
E-mail: info.de@zebcos-empire.com
www.zebcos-empire.com

Kizárólagos felelősséget kijelent, hogy a következő termék megfelel az európai irányelv alább felsorolt követelményeinek:
A Rhino VX28, VX34, VX44, VX50, VX54, VX65, Rhino Cobold, BLX, BMR szerelvény tartós elektronikus csatlakozású.
Termékközzel kód: 9925028, 9925065, 9921018, 9930070, 9935110, 9940065

A fent felsorolt termék megfelel az **Európai irányelv**
2004/108/EC EMC
2006/42/EC gépekkel szülő irányelv követelményeinek

A termék megfelel az alábbi szabványoknak:

EN 55014-1:2006 + A1:2009 + A2:2011 Háztartási villamos készülékek, villamos szerelvények és hasonló eszközök követelményei – Első rész: Elektromágneses interferencia EN55014-2:1997 + helyettesítő 1997 + A1:2001 + A2:2008 2011 Háztartási villamos készülékek, villamos szerelvények és hasonló eszközök követelményei – Második rész: Elektromágneses zavartól – Termékközzel szabvány

1. A termék dokumentációjában (például kezelési utasításban) szerepelő biztonsági utasításokat figyelembe kell venni
2. Ez a nyilatkozat igazolja, hogy a termék megfelel az irányelvnek, és nem jelent további garanciát a vásárlóknak.

Megfeleltetési jel
Tonselt, 10. August 2018

Silvano Pardiacci
(Vezető igazgató)
ZEBCO EUROPE GmbH
Eibersbogen 12-14
D-21255 Tonselt



EU-Conformiteitsverklaring
Volgens richtlijn 2004/108/EG evenals richtlijn 2014/30/EU

De fabrikant:
Zebco Europe GmbH
Eibersbogen 12-14
21255 Tonselt, Duitsland
HRB 115690
Tel.: +49 (0)41 82 / 29 43 0
Fax: +49 (0)41 82 / 29 43 22
E-mail: info.de@zebcos-empire.com
www.zebcos-empire.com

verklart als eindverantwoordelijke de conformiteit van de volgende producten: elektro-busvoedingstoestellen van de seriei
Rhino VX28, VX34, VX44, VX50, VX54, VX65, Rhino Cobold, BLX, BMR
Aankomsters 9925028 tot 9925065, 9921018, 9930070, 9935110, 9940065

Conform de vereisten van de **Europese richtlijnen**
2004/108/EG EMV
2006/42/EG Machineryrichtlijn

aangevond door het zich houden aan de volgende geharmoniseerde normen:

EN 55014-1:2006 + A1:2009 + A2:2011 Elektronische tolerantie – Eien voor huishoudelijke apparaten, elektrotechnisch en vergelijkbare elektro-apparaten – Deel 1: Elektromagnetische compatibiliteit EN 55014-2:1997 + Rectificatie 1997 + A1:2001 + A2:2008 2011 2013 Elektronische tolerantie – Eien voor huishoudelijke apparaten, elektrotechnisch en vergelijkbare elektro-apparaten – Deel 2: Storingsoverbrenging – Productiecoëfficiënt

1. De veiligheidsinstructies beschreven in de meegeleverde productdocumentatie (bijvoorbeeld de handleiding) dienen nagevolgd te worden.
2. Deze verklaring bevestigt het overerekenen van het product in de originele toestand met de genoemde richtlijn, het behelst echter niet de extra hieraan toegevoegde eigenschappen.

Cvikiént:
Tonselt, 10 augustus 2018

Silvano Pardiacci
(Beleidsleider)
Zebco Europe GmbH
Eibersbogen 12-14
2125 Tonselt
Duitsland



EU – Prohlášení o konformitě
podle směrnice 2004/108/EC, jakéi směrnice 2014/30/EU

Výrobce:
Zebco Europe GmbH
Eibersbogen 12-14
D-21255 Tonselt
HRB 115690
Tel.: +41 82 / 29 43 0
Fax: +41 82 / 29 43 22
E-mail: info.de@zebcos-empire.com
www.zebcos-empire.com

prohlášíte vyládní zodpovědnost za shodu a následujících výrobků: zářivé elektronometry modelových řad
Rhino VX28, VX34, VX44, VX50, VX54, VX65, Rhino Cobold, BLX, BMR
Katalogové označení:
9925028 až 9925065, 9921018, 9930070, 9935110, 9940065
odpovídají požadavkům
evropských směrnic
2004/108/EC EMV
2006/42/EC směrnice pro provoz motorů

dokladovaní dodržování následujících harmonizovaných norem:

EN 55014-1:2006 + A1:2009 + A2:2011 elektronická kompatibilita – požadavky na spotřebiče do domácnosti, elektrovánová a podobné elektrické spotřebiče – část 1: poměchy
EN 55014-2:1997 + oprava 1997 + A1:2001 + A2:2008 2011, 2013 elektronická kompatibilita – požadavky na spotřebiče do domácnosti, elektrovánová a podobné elektrické spotřebiče – část 2: odolnost proti poruchám – norma pro kategori produktů

EN ISO 12100 bezpečnost provozu strojů

Upozornění:

1. Dbejte na bezpečnostní pokyny, které jsou součástí dodané dokumentace k výrobku (např. návod k obsluze).
2. Toto prohlášení staví za součást výrobku v originálním stavu a uvedenými směrnice, nevylučuje však žádný další vylázení.

Označení
Tonselt, 10. srpna 2018

Silvano Pardiacci
(obecní společnost)
Zebco Europe GmbH
Eibersbogen 12-14
D-21255 Tonselt



EC Vyhlašení o zhode
podľa Nariadenia 2004/108/EC ako aj nariadenia 2014/30/EU

Výrobca:
ZEBCO EUROPE GmbH
Eibersbogen 12-14
D-21255 Tonselt
HRB 115690
Telefon: +49 41 82 / 29 43 0
Telefax: +49 41 82 / 29 43 22
E-mail: info.de@zebcos-empire.com
www.zebcos-empire.com

a plnou zodpovednosťou za zhodu a následujících výrobků: zářivé elektronometry modelových řad
Rhino VX28, VX34, VX44, VX50, VX54, VX65, Rhino Cobold, BLX, BMR
Identifikační pořadí 9925028 do 9925065, 9921018, 9930070, 9935110, 9940065

Výstie uvedené produkty sú zhodné s požiadavkami
Európskych nariadení
2004/108/EC EMC
2006/42/EC Machinery Directive

Vyhlašení je preukázané zhodnosťou s nasledovnými zharmonizovanými štandardmi:

EN 55014-1:2006 + A1:2009 + A2:2011 Elektronická kompatibilita – Požadavky týkajúce sa nariadenia na domáce potreby, elektrovánová a podobné aparatúry – Časť 1: Elektromagnetická interferencia
EN 55014-2:1997 + oprava 1997 + A1:2001 + A2:2008 2011 Elektronická kompatibilita – Požadavky týkajúce sa nariadenia na domáce potreby, elektrovánová a podobné aparatúry – Časť 2: Elektromagnetická odolnosť – Normy pre kategórie produktov

EN ISO 12100 Bezpečnosť stroja

1. Bezpečnostní návod hodný součástí s dokumentací produktu, (např. Návod na obsluhu) a musí být dodržován.
2. Toto vyhlášení zabezpečuje, že výrobky sú zhodné s štandardmi a cievovými nariadeniami, ale nie je žiadnou zárukou na určenie funkcie.

Znak zhodnosti:
Tonselt, 10. augusta 2018

Silvano Pardiacci
(obecní manažer)
ZEBCO EUROPE GmbH
Eibersbogen 12-14
D-2125 Tonselt



Rhino VX Accessories

Code	Model	Motor
9925 601	Part 1 Top Cover Assembly with display	VX28/34/44/54/65
9925 701	Part 1 Top Cover Assembly	VX80
9925 602	Part 2 Screw, 2pcs, all sizes	VX28/34/44/54/80
9925 603	Part 3 Handle Retainer Clamp (top)	VX28/34/44/54/65/80
9925 604	Part 4 Switch 5-Speed	VX28
9925 704	Part 4 Switch 5 Speed	VX28/34/44/54/65
9925 605	Part 5 Handle Retainer Clamp (Bottom)	VX28/34/44/54/80
9925 606	Part 6 Fixing Wire Retainer	VX28/34/44/54/80
9925 607	Part 7 Bottom Cover	VX28/34/44/54
9925 707	Part 7 Bottom Cover	VX80
9925 608	Part 8 Screw	VX28/34/44/54/65/80
9925 609	Part 9 Lock Nut	VX28/34/44/54/65/80
9925 610	Part 10 Screw, 5pcs	VX28/34/44/54/65/80
9925 611	Part 11 Depth Collar Assy	VX28/34/44/54
9925 711	Part 11 Depth Collar Assy	VX80
9925 612	Part 12 Mount Assembly	VX28/34
9925 712	Part 12 Mount Assembly	VX44/54
9925 812	Part 12 Mount Assembly	VX80
9925 912	Part 12 Mount Assembly	VX65
9925 613	Part 13 Tension Block Screw	28/34/44/54/65
9925 713	Part 13 Tension Block Screw	VX80
9925 614	Part 14 Pin, 5pcs	VX28/34/44/54/65
9925 714	Part 14 Pin	VX80
9925 615	Part 15 Prop Nut	VX28/34/44/54/80
9925 616	Part 16 Prop, 2 blades	VX28/34
9925 716	Part 16 Prop, 3 blades	VX44/54/65
9925 816	Part 16 Prop, 3 blades	VX80
9925 618	Part 18 Faucet disc	VX28/34/44/54/65/80
9925 619	Part 19 Screw	VX28/34/44/54/65/80
9925 620	Part 20 Key washer	VX28/34/44/54/65/80
9925 621	Part 21 Insulating Sleeve	VX28/34/44/54/65/80
9925 622	Part 22 Battery Cable Assy	VX28/34
9925 722	Part 22 Battery Cable Assy	VX44/54
9925 822	Part 22 Battery Cable Assy	VX80
9925 922	Part 22 Battery Cable Assy	VX65
9925 623	Part 23 Battery Cable Clip	VX28/34/44/54/65/80
9925 624	Part 24 Carbon Brushes, 2pcs	VX28
9925 724	Part 24 Carbon Brushes, 2pcs	VX28/34
9925 824	Part 24 Carbon Brushes, 2pcs	VX44/54
9925 924	Part 24 Carbon Brushes, 4pcs	VX80

The technical specs

Description	Ampere consumption per speed	Watt per speed	Thrust (lbs)	Thrust (kp)
VX-34	1st speed: 9 A	77	6.60 lbs	3.00 kp
	2nd speed: 11 A	101	7.40 lbs	3.40 kp
	3rd speed: 16 A	139	13.20 lbs	6.00 kp
	4th speed: 20 A	162	15.80 lbs	7.20 kp
	5th speed: 40 A	215	34.00 lbs	15.40 kp
VX-44	1st speed: 12 A	105	8.80 lbs	4.00 kp
	2nd speed: 14 A	126	11.00 lbs	5.00 kp
	3rd speed: 25 A	220	22.00 lbs	10.00 kp
	4th speed: 28 A	237	25.90 lbs	11.80 kp
	5th speed: 52 A	290	44.00 lbs	20.00 kp
VX-50	1st speed: 14 A	145	8.85 lbs	4.10 kp
	2nd speed: 16 A	165	11.20 lbs	5.10 kp
	3rd speed: 33 A	268	22.20 lbs	10.10 kp
	4th speed: 36 A	284	26.00 lbs	11.90 kp
	5th speed: 53 A	310	50.00 lbs	22.70 kp
VX-54	1st speed: 16 A	147	9.25 lbs	4.20 kp
	2nd speed: 18 A	167	11.45 lbs	5.20 kp
	3rd speed: 34 A	270	22.47 lbs	10.20 kp
	4th speed: 38 A	290	26.43 lbs	12.00 kp
	5th speed: 55 A	320	54.00 lbs	24.50 kp
VX-65	1st Stufe: 11 A	100	10.00 lbs	4.60 kp
	2nd Stufe: 16 A	138	14.00 lbs	6.40 kp
	3rd Stufe: 20 A	170	27.00 lbs	12.30 kp
	4th Stufe: 28 A	255	35.00 lbs	16.00 kp
	5th Stufe: 50 A	420	65.00 lbs	29.50 kp

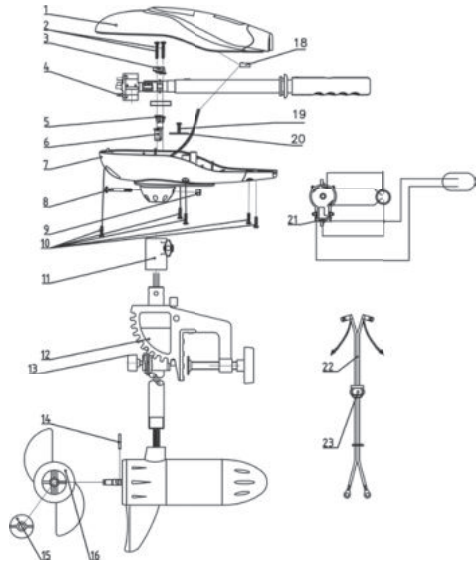

Zebco Europe GmbH · Elsterbogen 12-14 · D-21255 Tostedt · Germany
 Fax 0 41 82 / 29 43-22 · info-de@zebc0-europe.com · www.zebc0-europe.com