

Bedienungsanleitung / Instruction manual /  
Mode d'emploi / Navodila za uporabo /  
Istruzioni per l'uso / Manual de utilizare /  
Návod k obsluze / Upute za uporabu /  
Kezelési útmutató / Návod na použitie /  
Ръководство за експлоатация / Kullanim kılavuzu /  
Instrukcja obsługi / Manual de instrucciones



# Filteranlage Miganeo Speed Clean 7000

- en** Filter unit Miganeo Speed Clean 7000
- fr** Système de filtrage Miganeo Speed Clean 7000
- it** Impianto di filtrazione Miganeo Speed Clean 7000
- es** Sistema de filtro Miganeo Speed Clean 7000
- cs** Miganeo bazénová filtrace Speed Clean 7000
- hu** Szűrőberendezés Miganeo Speed Clean 7000
- sl** Filtrirna naprava Miganeo Speed Clean 7000
- sk** Filtračné zariadenie Miganeo Speed Clean 7000
- pl** System filtracyjny Miganeo Speed Clean 7000
- ro** Instalație de filtrare Miganeo Speed Clean 7000
- hr** Sustav za filtriranje Miganeo Speed Clean 7000
- bg** филтриращо съоръжение Miganeo Speed Clean 7000
- tr** Filtresli tertibatı Miganeo Speed Clean 7000



Abbildung 1 / Illustration 1



Abbildung 2 / Illustration 2



Abbildung 4 / Illustration 4

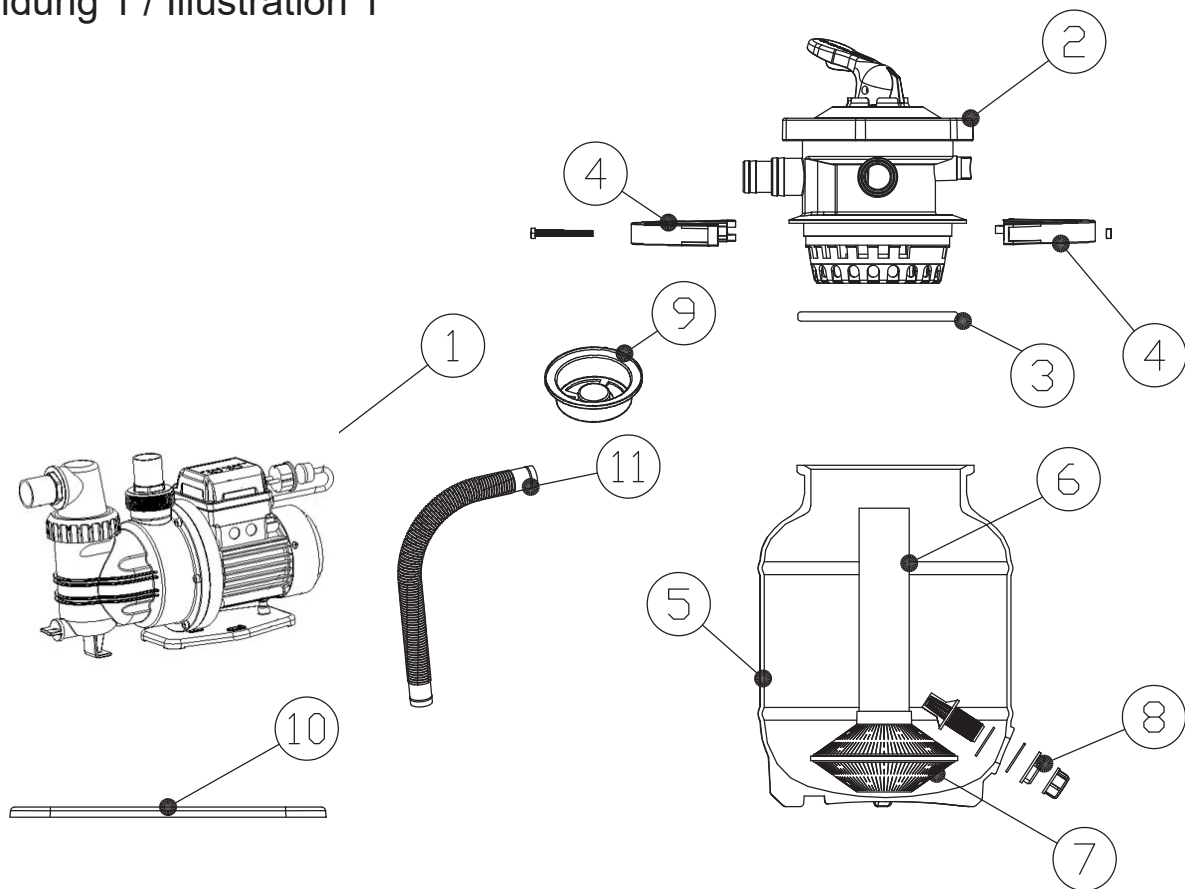

Abbildung 5 + 6 / Illustration 5 + 6

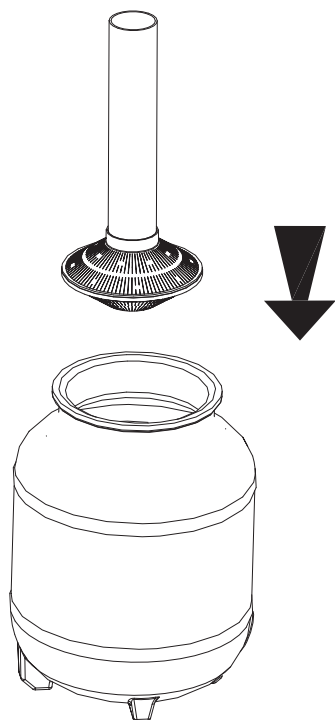

Abbildung 7 / Illustration 7

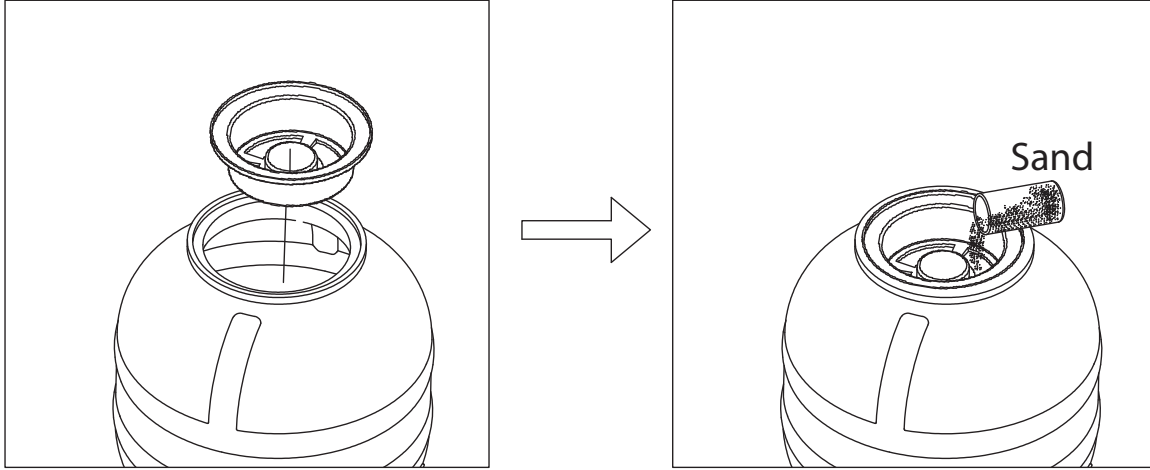

Abbildung 8 / Illustration 8

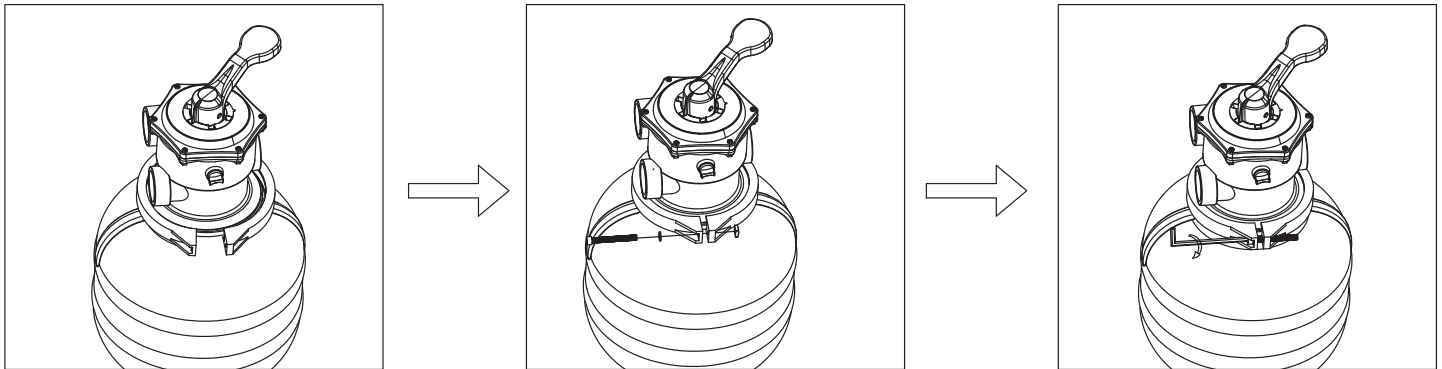

Abbildung 9 / Illustration 9

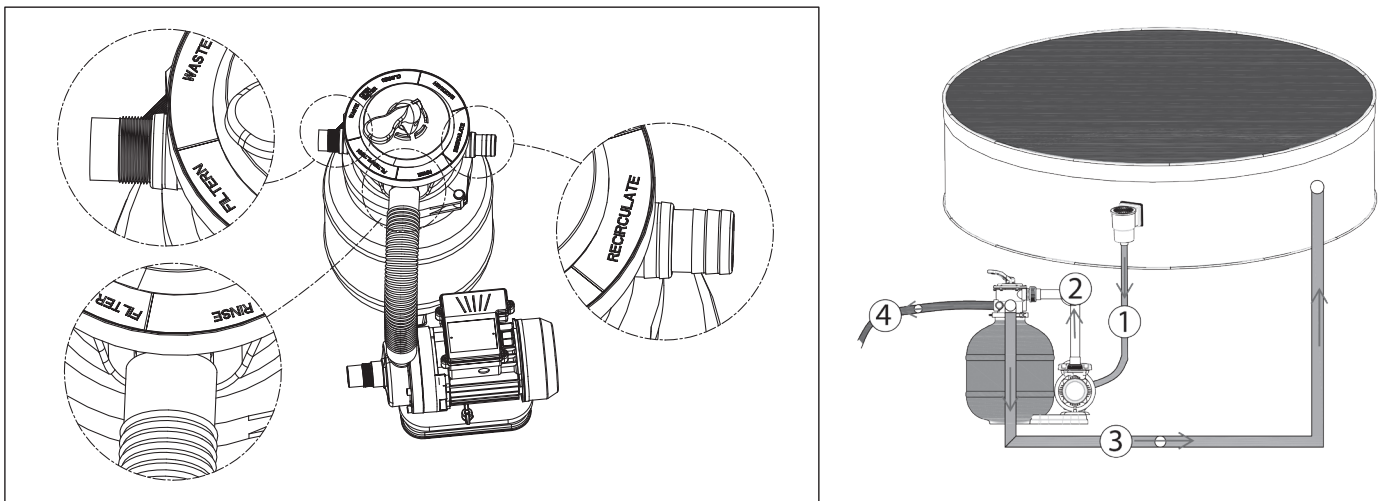

Ersatzteile (Abbildung E1 / L1) /  
Spare Parts (Illustration E1 / L1)

Position	Art. Nr.	Art. Nr.	Art. Nr.	Art. Nr.	Art. Nr.
	040390GH	040390GH1	040390GP	040390GM	040390GW
1	040866	040866	040866	040866GM	040866GW
2	040842	040842	040842	040842	040842
3	040843	040843	040843	040843	040843
4	040829	040829	040829	040829	040829
6	040845	040845	040845	040845GM	040845
8	040849	040849	040849	040849	040849
11	040852	040852	040852	040852	040852
12	040865	040865GH1	040865GP	040865GM	040865GW
13	040868	040868	040868	040868	040868
19	040867	040867	040867	040867	040867
14	040861	040861	040861	040861	040861
15	040946	040946	040946	040946	040946
16	040952	040952	040952	040952	040952
17	040949	040949	040949	040949	040949
07, 19	040867	040867	040867	040867	040867

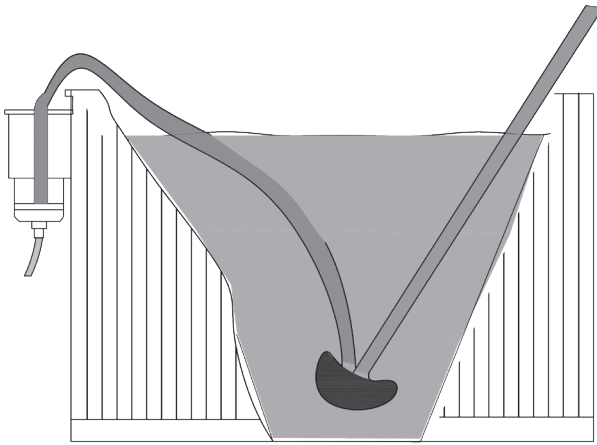
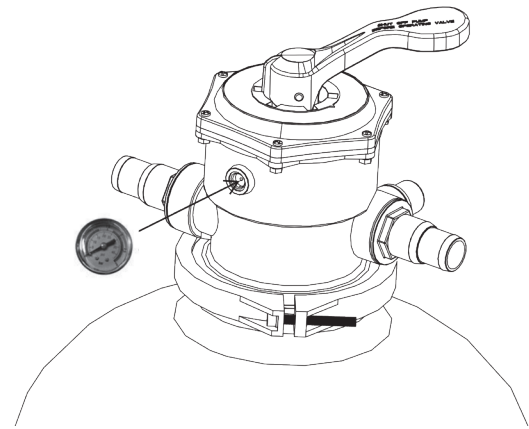
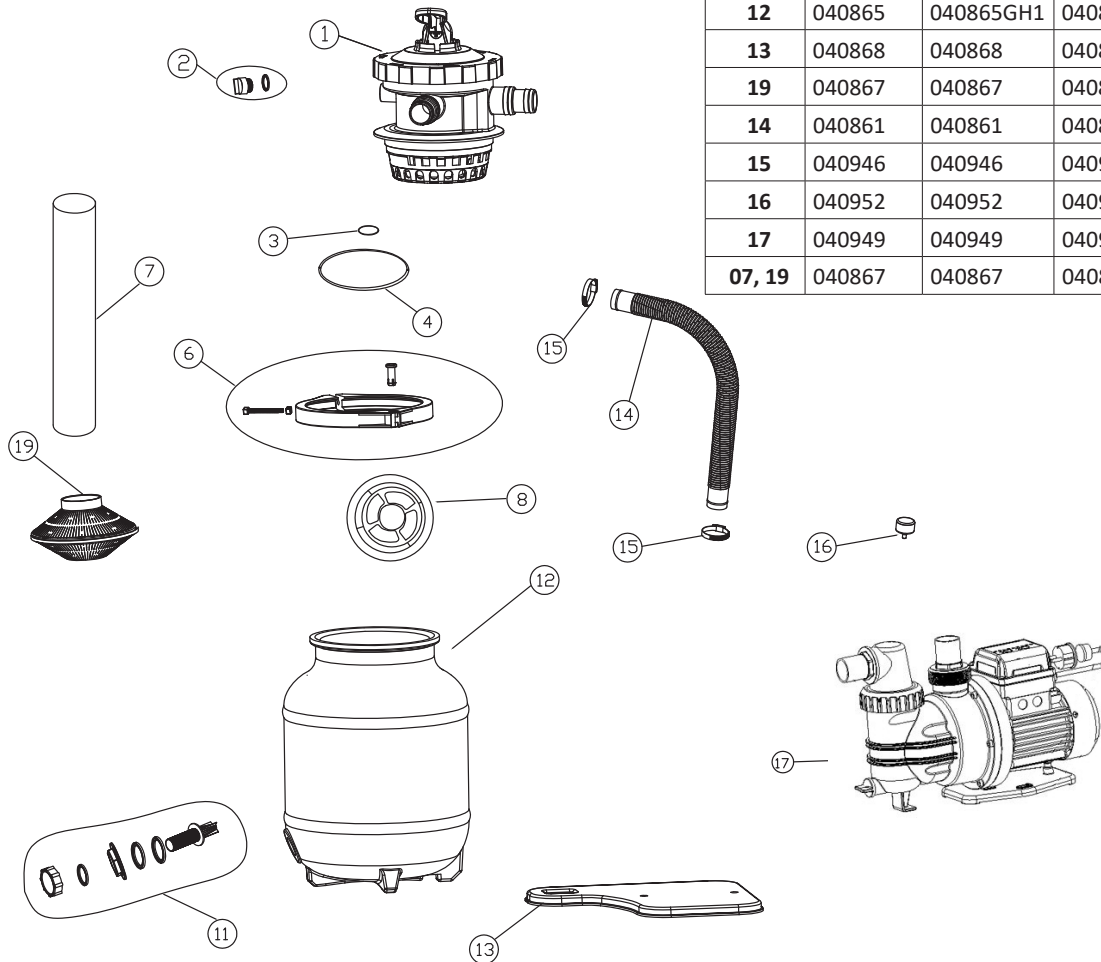



## Vorwort

Vielen Dank für den Kauf dieses Steinbach Produktes. Wir entwickeln unsere Artikel laufend weiter. Falls dieses Produkt dennoch Fehler aufweist, möchten wir uns entschuldigen und ersuchen Sie höflich mit unserem Servicecenter in Kontakt zu treten.

## Bedienungsanleitung lesen und aufbewahren

**Bedienungsanleitung für Filteranlage Miganeo Speed Clean 7000**  
Diese Bedienungsanleitung gehört zu oben angegebenem Produkt. Sie enthält wichtige Informationen zur Inbetriebnahme und Handhabung. Lesen Sie die Bedienungsanleitung, insbesondere die Sicherheitshinweise sorgfältig durch, bevor Sie dieses Produkt verwenden. Die Nichtbeachtung dieser Bedienungsanleitung kann zu schweren Verletzungen oder Schäden an Ihrem Produkt führen. Die Bedienungsanleitung basiert auf den in der Europäischen Union gültigen Normen und Regeln. Beachten Sie die im Ausland gültigen landesspezifischen Richtlinien und Gesetze. Bewahren Sie die Bedienungsanleitung für die weitere Nutzung auf und geben Sie diese bei Bedarf auch an Dritte weiter.

## Bestimmungsgemäßer Gebrauch

Das Produkt ist ausschließlich für den Privatgebrauch bestimmt und nicht für den gewerblichen Bereich geeignet. Die Filteranlage ist ausschließlich zum Reinigen von Pool-Badewasser konzipiert und entfernt sichtbare Verunreinigungen. Die Filteranlage ist für alle handelsüblichen Pools geeignet, die über einen Ø 32/38 mm Schlauchanschluss verfügen. Verwenden Sie Ihr Produkt nur wie in dieser Bedienungsanleitung beschrieben. Jede andere Verwendung gilt als nicht bestimmungsgemäß und kann zu Sachschäden oder sogar zu Personenschäden führen. Dieser Artikel ist kein Kinderspielzeug. Der Hersteller oder Händler übernimmt keine Haftung für Schäden, die durch nicht bestimmungsgemäßen oder falschen Gebrauch entstanden sind.



## Warn- und Sicherheitshinweise

**Alle Anweisungen lesen und befolgen. Bei Nichtbefolgen dieser Warnhinweise müssen Sie mit Schäden am Eigentum, anderen ernsthaften Verletzungen oder mit dem Tod rechnen. Diese Produktwarnungen, Anweisungen und Sicherheitsregeln umfassen viele, aber bei Weitem nicht alle möglichen Risiken und Gefahren. Bitte geben Sie Acht und beurteilen Sie mögliche Gefahren richtig. Fehlerhafter Umgang mit dem Produkt kann zu lebensgefährlichen Situationen führen.**

**Achtung! Überlassen Sie die Reparatur Fachkräften, um Gefährdungen zu vermeiden. Wenden Sie sich dazu an eine Fachwerkstatt. Bei eigenständig durchgeführten Reparaturen, unsachgemäßer Montage oder falscher Bedienung sind Haftungs- und Garantieansprüche ausgeschlossen. Bei Reparaturen dürfen nur Ersatzteile verwendet werden, die den ursprünglichen Produktdaten entsprechen.**

**WARNUNG! Gefahren für Kinder und Personen mit verringerten physischen, sensorischen oder mentalen Fähigkeiten (beispielsweise teilweise Behinderte, ältere Personen mit Einschränkung ihrer physischen und mentalen Fähigkeiten) oder Mangel an Erfahrung und Wissen. Kinder dürfen nicht mit diesem Produkt spielen. Die Reinigung darf nicht von Kindern oder Personen mit verringerten physischen, sensorischen oder mentalen Fähigkeiten durchgeführt werden.**

**HINWEIS! Beschädigungsgefahr! Durch unsachgemäßen Umgang kann dieses Produkt beschädigt werden.**

**Stromschlaggefahr! Fehlerhafte Elektroinstallation oder zu hohe Netzspannung können zu Stromschlag führen. Schließen Sie das Produkt nur an, wenn die Netzspannung der Steckdose mit der Angabe der technischen Daten übereinstimmen. Schließen Sie dieses Produkt nur an eine gut zugängliche Steckdose an, damit Sie dieses bei einem Störfall schnell vom Stromnetz trennen können. Betreiben Sie das Produkt nicht, wenn es sichtbare Schäden aufweist oder das Netzkabel bzw. der Netzstecker defekt ist. Als zusätzlicher Schutz wird die Installation einer Fehlerstrom-Schutzeinrichtung (FI/RCD) mit einem Bemessungsauslösestrom von nicht mehr als 30 mA empfohlen. Fragen Sie Ihren Elektrofachbetrieb um Rat.**

**Öffnen Sie das Produkt nur soweit, wie in dieser Anleitung beschrieben. Überlassen Sie die Reparatur Fachkräften, um Gefährdungen zu vermeiden. Wenden Sie sich dazu an eine Fachwerkstatt. Bei eigenständig durchgeführten Reparaturen, Veränderungen am Produkt, unsachgemäßem Anschluss oder falscher Bedienung sind Haftungs- und Garantieansprüche ausgeschlossen. In diesem Produkt befinden sich elektrische und mechanische Teile, die zum Schutz gegen Gefahrenquellen unerlässlich sind.**

**Fassen Sie den Netzstecker niemals mit feuchten Händen an. Ziehen Sie den Netzstecker nie am Netzkabel aus der Steckdose, sondern fassen Sie immer den Netzstecker an. Halten Sie das Produkt, den Netzstecker und alle Kabel von offenem Feuer und heißen Flächen fern. Verlegen Sie das Netzkabel so, dass es nicht zur Stolperfalle wird und graben Sie es nicht ein. Verlegen Sie alle Kabel so, dass sie nicht durch Rasenmäher u. ä. Geräte beschädigt werden können. Knicken Sie das Netzkabel nicht und legen Sie es nicht über scharfe Kanten. Verwenden Sie keine Verlängerungskabel, Mehrfachsteckdosen oder sonstige Adapter.**

**Filteranlagen dürfen nicht trocken (ohne Wasser) laufen! Das Wasser übernimmt die Kühlung – bei Trockenlauf kein Garantieersatz! Geben Sie die Pumpe oder den Filter niemals in den Pool. Vor jedem Umschaltvorgang beim 7-Wege-Ventil ist die Filterpumpe auszuschalten! Die Filteranlage darf nicht benutzt werden, wenn sich Personen im Wasser aufhalten! Installieren Sie die Filteranlage mit ausreichendem Sicherheitsabstand vom Pool entfernt, um zu vermeiden, dass Kinder die Anlage als Einstiegshilfe in das Pool verwenden. Tauchen Sie weder die Filteranlage noch Netzkabel oder Netzstecker in Wasser oder andere Flüssigkeiten. Die Filterpumpe der Filteranlage ist gut vor Fremdkörpern und Spritzwasser geschützt. Trotzdem ist es empfehlenswert, diese so aufzustellen, dass sie vor Witterungseinflüssen geschützt sind. Führen Sie niemals Arbeiten an der Filteranlage durch, während die Anlage noch an das Stromnetz angeschlossen ist. Gefahren durch die Saugwirkung der Pumpe, insofern sie nicht vermieden werden, können zu schweren oder tödlichen Unfällen führen. Blockieren Sie nicht die Ansaugleitung an der Pumpe oder im Pool, da dies zu schweren Verletzungen oder gar zum Tod führen kann.**



## Lieferumfang prüfen

**HINWEIS! Beschädigungsgefahr! Wenn Sie die Verpackung unvorsichtig mit einem scharfen Messer oder anderen spitzen Gegenständen öffnen, kann das Produkt beschädigt werden. Gehen Sie daher beim Öffnen sehr vorsichtig vor.**

- Nehmen Sie das Produkt aus der Verpackung.
- Prüfen Sie den Lieferumfang auf Vollständigkeit. Skizze/Foto L1.
- Kontrollieren Sie, ob der Artikel oder die Einzelteile Schäden aufweisen. Ist dies der Fall, benutzen Sie das Produkt nicht. Wenden Sie sich an die am Ende der Anleitung angegebenen Serviceadresse.



## Funktionsprinzip

Der Quarzsand im Filtertank dient bei der Filteranlage als dauerhafter Schmutz- und Schwemmgutfilter. Verunreinigtes Badewasser wird durch die Saugleitung vom Pool durch die Filterpumpe und dann durch das 7-Wege-Ventil direkt von oben in den Filtertank geführt. Wenn das Wasser durch den Quarzsand im Filtertank fließt, lagern sich Schmutzpartikel im Sand ab und werden so aus dem Badewasser gefiltert. Das gereinigte Wasser fließt durch das 7-Wege-Ventil und über die Rückleitung zum Pool zurück.

Zum Betrieb der Filteranlage benötigen Sie einen Skimmer (Oberflächenabsauger). Entweder einen Einbauskimmer (Einbau in die Poolwand) oder einen Einhängeskimmer (Befestigung an der Poolwand).

## Anforderungen an den Filtersand

- Verwenden Sie für diese Filteranlage nur Quarzsand. Der Quarzsand sollte der DIN 12904 entsprechen.



## Standortbestimmung

Den Aufstellungsplatz der Filteranlage legen Sie zwischen Skimmer und Einströmdüse derart fest, dass ein ausreichender Sicherheitsabstand zur Beckenwand besteht. Wir empfehlen Ihnen die Filteranlage zusätzlich auf Unterlagsplatten zu stellen (z.B. Waschbetonplatten o.ä.). Diese sind mit der Wasserwaage zu verlegen. Keinesfalls dürfen Sie Ihre Filteranlage in eine Mulde oder direkt ins Gras stellen (Überflutungsgefahr oder Gefahr des Heißlaufens der Filterpumpe).

Wenn Sie Ihr Schwimmbecken teilweise oder zur Gänze versenkt haben, so ist es sinnvoll die Filteranlage in einem Filterschacht, welcher direkt an das Becken anschließen sollte, unterzubringen. Wird Ihre Filteranlage in einem Filterschacht untergebracht, so muss gewährleistet sein, dass der Schacht nicht überflutet werden kann. Zu diesem Zweck wäre es ratsam, wenn Sie im Bereich des Filterschachtes eine Rollierung (Schotter) einbringen, damit das Umgebungs- und Regenwasser versickern kann. Optimal wäre es, wenn Sie im Pumpensumpf des Filterschachtes, einen direkten Anschluss in den Kanal (oder Tauchpumpe mit Schwimmschalter) hätten. Es ist darauf zu achten, dass der Filterschacht keinesfalls luftdicht abgeschlossen werden darf, da dies zu Schäden, aufgrund von Kondenswasserbildung, an der Filterpumpe führen kann. Die Größe des Filterschachtes sollte so gewählt werden, dass Arbeiten an der Filteranlage durchgeführt werden können.



## Montage

Zusammenbau der Filteranlage (Abbildung 1)

Bauen Sie die Filteranlage an der Stelle zusammen, wo diese endgültig stehen wird (der spätere Transport dorthin wäre zu beschwerlich!). Die Filterpumpe besteht aus folgenden Teilen:

1. Pumpe
2. Ventil
3. Dichtung (O-Ring)
4. Spanning
5. Kessel
6. Mittelrohr
7. Filtersieb
8. Entleerungsschraube
9. Zentrierer (Abdeckung für Standrohr)
10. Grundplatte
11. Druckschlauch

## Filterkessel

1. Das Standrohr samt Filtersieb in den Kessel (Abbildung 2) einführen.
2. Das Standrohr mit dem Filtersieb auf den Kesselboden abstellen. Vergewissern Sie sich, dass sich das Standrohr am Kesselboden in der Mitte befindet und dass die Entleerungsschraube eingeschraubt wurde.
3. Nun den Zentrierer auf die Kesselöffnung legen, dabei das Standrohr zentrieren. (Abbildung 4)
4. Füllen Sie den Filterquarzsand bis zu einer Füllhöhe von ca.  $\frac{3}{4}$  der Kesselhöhe ein. (Abbildung 4)
5. Montieren Sie nun den Kesseloberteil bzw. den Ventilkopf und die Kesseldichtung auf den oberen Rand des Filterkessels. Bevor Sie dies machen, unbedingt nochmals reinigen und etwaigen Sand oder Verschmutzungen abwaschen. Die Verbindung des Kesseloberteiles bzw. des Ventilkopfes mit dem Filterkessel erfolgt durch den Spanning. Der Spanning wird mit der Spannringschraube und der Spanningmutter verschraubt. (Abbildung 5 und 6)
6. Zum Schluss montieren Sie die Pumpenanschlussstücke am Ventilkopf. Dichten Sie die Pumpenanschlussstücke ausreichend mit Teflonband ein.
7. Das Manometer (sofern im Lieferumfang enthalten) wird seitlich in das 7-Wege-Ventil geschraubt und abgedichtet. Die bestehende Entlüftungsschraube wird vorher entfernt. (Abbildung 9)

## Schlauchanschlüsse Pumpe (Abbildung 7)

1. Skimmerleitung: Verbindung vom Skimmeranschluß zum vorderen Anschluß an der Filterpumpe.

2. Druckleitung: Verbindung vom oberen Anschluss der Filterpumpe zum Anschluss mit der Bezeichnung "RINSE" / "FILTER" oben am 7-Wege-Ventil.
3. Retourleitung: Verbindung vom Anschluss am 7-Wege-Ventil mit der Bezeichnung "RECIRCULATE" zum Anschluss an der Einströmdüse (Pool). Fixieren Sie alle Anschlüsse mit Schlauchklemmen.
4. Rückspüleleitung: Anschluss „FILTER“ / "WASTE" (Entleeren) in den Kanal. Die Anschlüsse erfolgen mit speziellen Schwimmbadschläuchen und Schlauchklemmen!



## Inbetriebnahme der Filteranlage

Wenn die Filteranlage fertig zusammengebaut ist, Sand in der Sandkammer eingefüllt wurde und sämtliche Schläuche verbunden sind, können Sie mit der Inbetriebnahme fortfahren. Auf jeden Fall empfehlen wir Ihnen neu aufgefüllten Sand als erstes zu reinigen. Das Reinigen des Sandes vor Filterung des Poolwassers entfernt den meisten Schmutz und kleinere Sandpartikel, welche evtl. im Sand enthalten sind. Wenn Sie allerdings sofort mit der Filterung beginnen, landen diese Partikel in Ihrem Pool. Um den Sand zu reinigen, befolgen Sie die folgenden Anweisungen:

Schalten Sie die Stromversorgung erst ein, wenn dies erwähnt wird.

- Stellen Sie sicher, dass das Netzkabel (Stromkabel) der Pumpe ausgesteckt ist.
- Bringen Sie den Ventilhebel in die Position „Geschlossen“.
- Bevor Sie mit der Filteranlage in Betrieb gehen, muss sichergestellt sein, dass die Filteranlage außerhalb des Beckens und im Niveau tiefer als der Wasserspiegel des Pools steht, sowie die Schlauchanschlüsse richtig angeschlossen und fixiert sind.
- Sollte Ihr Pool noch nicht gefüllt sein, füllen Sie es mit Wasser. Achten Sie darauf, dass der Wasserstand des Pools mindestens 2,5 bis 5 cm oberhalb der Öffnung der Einfülldüse (Skimmer) liegt.
- Öffnen Sie das Absperrventil an der Einfülldüse (Skimmer) des Pools. Wenn Sie die Einfülldüse (Skimmer) mit einem Stopfen verschlossen haben, entfernen Sie diesen nun.
- Da der Standort der Filteranlage niedriger als der Wasserstand des Pools ist, füllt sich die Filteranlage nun automatisch mit Wasser.
- Nun wird die Filteranlage entlüftet. Falls vorhanden, öffnen Sie leicht den Vorfilterdeckel der Filterpumpe bis Wasser aus dem Vorfiltertopf fließt (transparenter Deckel mit Verschraubung auf der Oberseite der Filterpumpe).
- Lassen Sie den Filterbehälter mit Wasser volllaufen.
- Überprüfen Sie Filteranlage und Anschlussschläuche auf undichte Stellen und beseitigen Sie diese gegebenenfalls. Aufgrund von produktionstechnischen Toleranzen kann es vorkommen, dass bei eventuellen undichten Stellen zusätzlich ein Teflonband über die Anschlüsse gewickelt werden muss, bevor der Anschlussschlauch aufgesteckt wird.
- Führen Sie den beschriebenen Rückspülvorgang durch.

## Rückspülvorgang

- Schalten Sie die Pumpe durch Ziehen des Netzsteckers aus.
- Schließen Sie den Rückspülschlauch (nicht im Lieferumfang enthalten) an den Rückspülausgang am Filterdeckel an.
- Stellen Sie das 7-Wege-Ventil auf die Rückspülstellung.
- Schließen Sie die Pumpe wieder an die Stromversorgung an (Netzstecker einstecken).
- Führen Sie den Rückspülvorgang solange durch, bis das Wasser, welches aus der Rückspüleleitung austritt, sauber ist.
- Schalten Sie die Pumpe durch Ziehen des Netzsteckers aus.
- Stellen Sie das 7-Wege-Ventil auf die Nachspülstellung.
- Schließen Sie die Pumpe wieder an die Stromversorgung an.
- Lassen Sie den Filter 60 Sekunden in dieser Betriebsart laufen, um sämtliche Rückstände in der Pumpe bzw. im Ventil zu entfernen.
- Schalten Sie die Pumpe durch Ziehen des Netzsteckers aus.
- Bringen Sie das 7-Wege-Ventil in die Filterstellung.
- Schließen Sie die Pumpe wieder an die Stromversorgung an.
- Ihre Filteranlage ist nun in Betrieb.

## Filterbetriebsarten

Einstellung	Vollständiger Wasserfluss bzw. Funktion
<b>Filtern</b>	Funktion: Ansaugen, normaler Filterbetrieb. Das ist die am meisten verwendete Einstellung. In dieser Stellung wird das angesaugte Poolwasser von oben in den Filterbehälter eingeleitet, wo es dann durch den Sand durchfließt. Während das Wasser durch den Sand bis zum Bodensieb fließt, werden Verunreinigungen herausgefiltert, danach wird das Wasser wieder in den Pool zurück geleitet.
<b>Nachspülen</b>	Funktion: Wird benützt, um das Filterbett (Sand) nach dem Rückspülen wieder zu reinigen. Dieser Vorgang sollte immer unmittelbar nach dem Rückspülen, nachfüllen von Sand oder der Erstinbetriebnahme erfolgen. In dieser Stellung wird das Wasser in den oberen Bereich des Filterbehälters geleitet, wobei das Ventil gespült wird, während das Wasser dann über die Schmutzleitung abfließt.
<b>Zirkulieren</b>	Funktion: Zirkulieren des Wassers nach einer chemischen Behandlung. Diese Stellung wird bei der Durchführung diverser chemischer Behandlungen des Poolwassers verwendet, wenn man nicht möchte, dass der Filtersand durch Chemikalien verunreinigt wird. In dieser Stellung wird das angesaugte Wasser direkt vom Ventil zum Pool zurückgeleitet, ohne den Sand zu durchfließen.
<b>Rückspülen</b>	Funktion: Reinigung des Filters von angesammeltem Schmutz. Diese Stellung wird benötigt, um den Filter bzw. den Sand zu reinigen. Sie merken, dass es Zeit wird den Filter zu reinigen, wenn der Druck am Manometer 0,3 bis 0,6 bar oberhalb des normalen Betriebsdruckes liegt. In dieser Stellung wird das Wasser am unteren Bodensieb eingeleitet, welches anschließend nach oben durch den Sand strömt. Dadurch löst sich der angesammelte Schmutz, steigt auf und fließt über die Schmutzleitung aus dem Filter.
<b>Geschlossen</b>	Funktion: Reinigung des Vorfilters. Diese Stellung stoppt den Wasserfluss in die Pumpe und den Filter. ACHTUNG: Schalten Sie die Pumpe niemals in dieser Stellung ein.
<b>Entleeren</b>	Funktion: Umgehung des Filters. Diese Funktion ist ideal, um Pools mit starker Verunreinigung bzw. nach einer Algenbehandlung zu entleeren. In dieser Stellung wird der Filter umgangen und das Wasser direkt über die Schmutzleitung abgeführt.
<b>Winter</b>	Funktion: Einwintern und Lagerung. In dieser Stellung befindet sich der Ventilhebel in einer Zwischenstellung, in der er die inneren Ventilkomponenten entlastet. Wenn die Filteranlage im Winter gelagert wird, drehen Sie das 7-Wege-Ventil in diese Position. ACHTUNG: Schalten Sie die Pumpe niemals in dieser Stellung ein.

## Filterzeit

Der Wasserinhalt des Schwimmbeckens sollte je nach Belastung und Größe der Anlage innerhalb 24 Stunden mindestens 3-5 mal umgewälzt und gefiltert werden. Die benötigte Zeit richtet sich nach der Leistung der Filteranlage und der Schwimmbeckengröße. Wir empfehlen jedoch eine Mindestlaufzeit von 12 Stunden pro Tag.



## Elektrischer Anschluss

Die von Ihnen erworbene Filteranlage ist mit einem Anschlusskabel ausgestattet, welches ausschließlich an einen Stromkreis mit Fehlerstromschutzschalter (FI) mit einem Bemessungsauslösestrom von nicht mehr als 30 mA angeschlossen werden darf.

## Technische Daten:

- Filterpumpe 040949
- Umwälzleistung 4.500 l/h

- selbstsaugende Pumpe mit Vorfilter
- maximale Wassertemperatur 35 °C
- 230 V / 250 W
- 7-Wege-Ventil mit Manometer
- Kessel Ø 250 mm
- Anschluss Ø 32/38 mm
- Grundplatte
- benötigte Sandmenge ca. 12 kg
- empfohlene Korngröße 0,7 - 1,2 mm
- für Pools bis 19.000 l Wasserinhalt
- Optional: Steinbach Container für Steinbach UV-Desinfektionssystem

## Betrieb mit einem Bodensauger (Abbildung 8)

- Sie können den Schlauch des Bodensaugers direkt an die Saugleitung der Filteranlage anschließen. Der Schlauch des Bodensaugers muss dabei komplett mit Wasser gefüllt sein.
- Bei Filteranlagen ohne Vorfilter ist ein Skimmer mit Siebkorb zu empfehlen.
- Beachten Sie die Bedienungsanleitung des Bodensaugers. Es darf keine Luft in die Filteranlage gelangen, um ein Trockenlaufen und damit ein Überhitzen der Filteranlage zu vermeiden.
- Wählen Sie am Ventilkopf die Stellung FILTERN.
- Alternativ können Sie auch die Stellung ENTLEREEN wählen, z.B. bei Algenbildung im Pool. Das schmutzige Badewasser läuft dann nicht wieder zurück in den Pool, sondern wird über die Abwasserleitung direkt ins Freie befördert. Bei dieser Einstellung müssen Sie nach dem Reinigen den Wasserstand Ihres Pools ggf. wieder auffüllen.



## Problembehandlung

Ursache von Störungen	Behebung
Sand verschmutzt	Rückspülen (Reinigen des Sandes)
Pumpe saugt Luft (Luftblasen an der Einströmseite)	Schläuche defekt, Schlauchschellen nachziehen
Skimmer oder Pumpe bekommt zu wenig Wasser	Wasserstand kontrollieren und gegebenenfalls erhöhen, Kontrolle der Ansaugleitung auf Verschmutzungen
Skimmerkorb verlegt	Reinigung des Skimmerkorbes
Vorfilterkorb der Filterpumpe verlegt	Reinigung des Vorfilterkorbes
Bei oben nicht angeführten Störungen fragen Sie bitte Ihren Händler!	



## Wichtige Hinweise

## Einwintern der Filteranlage

- Schalten Sie die Pumpe durch Ziehen des Netzsteckers aus.
- Schließen Sie die Absperrventile oder blockieren Sie den Wasserfluss zu den Verbindungsschläuchen des Pools.
- Schließen Sie die Verbindungsleitungen zum Pool ab und entleeren Sie den Filterbehälter und die Schläuche.
- Stellen Sie den Ventilhebel in Position „Winter“, um die inneren Komponenten des Ventils zu entlasten.

## Filtersand wechseln

Der Filtersand sollte, abhängig von der Betriebsdauer der Filteranlage, alle 2-3 Jahre gewechselt werden.

## Pflegehinweise

Sichtbare Verunreinigungen werden über die Filteranlage entfernt. Dies gilt allerdings nicht für Algen, Bakterien und andere Mikroorganismen, die ebenfalls eine ständige Gefahr für klares, sauberes und gesundes Schwimmbadwasser darstellen. Für deren Verhinderung oder Entfernung stehen spezielle Wasserpflegemittel zur Verfügung, die richtig und permanent dosiert, bei Badegästen keinerlei Belästigung hervorrufen und hygienisch einwandfreies Badewasser garantieren.

## Reinigung

Schalten Sie das Gerät vor dem Reinigen aus und ziehen Sie den Netzstecker. Verwenden Sie zur Reinigung handelsübliche Pflegemittel. Verwenden Sie keine Lösungsmittelhaltige sowie scheuernde Reinigungsmittel, bzw. harte Schwämme, Bürsten etc.

## Lagerung

Nach Abschluss der Reinigung muss das Produkt ausreichend getrocknet werden. Anschließend lagern Sie es an einem trockenen und frostfreien Ort (5-8°C).

## Entsorgung

**Verpackung entsorgen:** Die Verpackungsmaterialien sind nach umweltverträglichen und entsorgungstechnischen Gesichtspunkten ausgewählt und deshalb recyclebar. Geben Sie Pappe und Karton zum Altpapier, Folien in die Wertstoff-Sammlung.



**Produkt entsorgen:** Anwendbar in der Europäischen Union und anderen europäischen Staaten mit Systemen zur getrennten Sammlung von Wertstoffen. Entsorgen Sie das Produkt entsprechend den an Ihrem Wohnort geltenden Bestimmungen und Gesetzen.

**Altgeräte dürfen nicht in den Hausmüll!** Sollte der Roboter einmal nicht mehr benutzt werden können, so ist jeder Verbraucher **gesetzlich verpflichtet, Altgeräte getrennt vom Hausmüll**, z. B. bei einer Sammelstelle seiner Gemeinde/ seines Stadtteils, abzugeben. Damit wird gewährleistet, dass Altgeräte fachgerecht verwertet und negative Auswirkungen auf die Umwelt vermieden werden. Deswegen sind Elektrogeräte mit dem hier abgebildeten Symbol gekennzeichnet.

## Gewährleistung

Es gelten die in den jeweiligen Ländern gültigen gesetzlichen Bestimmungen für die Gewährleistung.

## Konformitätserklärung CE

Die EU-Konformitätserklärung kann in der am Ende dieser Anleitung angeführten Adresse angefordert werden.





## Preface

Many thanks for purchasing this Steinbach product. We continually develop and enhance our items, however, should this product be faulty, we apologise for any inconvenience and politely ask you to get in contact with our service centre.

## Read operating manual and store safely

### Instruction manual for Filter unit Miganeo Speed Clean 7000.

This instruction manual relates to the product stated above. It contains important information on starting your product for the first time and how to operate it. Carefully read through the instruction manual - particularly the safety instructions - before using this product. Non-compliance with this instruction manual may lead to major injuries or damage to your product. The instruction manual is based on standards and regulations applicable within the European Union. If the product is being used abroad, please follow any country-specific guidelines and laws. Store the instruction manual in a safe location for later consultation and submission to third parties, where applicable.

## Intended use

This product is solely intended for private use and is not suitable for commercial use.

The filter system has been designed exclusively to clean pool water and to remove visible impurities. The system is suitable for all standard swimming pools which have a 32/38 mm diameter hose connection. Only use the product as described in this instruction manual. Any other use is considered improper use and may lead to personal injury or damage to property. This item is not a toy. The manufacturer or retailer assumes no liability for damage resulting from improper or incorrect use.



## Warnings and safety instructions

**Read and observe all instructions. Non-compliance with these warnings and instructions may result in damage to property, severe personal injury or even death. These product warnings, instructions and safety regulations are extensive but cannot cover all potential risks and dangers and are thus not to be considered exhaustive. Please be cautious and assess potential dangers appropriately. Incorrect use/handling of the product can lead to life-threatening situations.**

**Caution! Leave repairs to experts in order to prevent hazards. Consult a specialist workshop. Liability is waived and warranty claims expire if repairs are carried out independently of if the product is improperly installed or used incorrectly. Only original parts corresponding to the original product specifications may be used during repairs.**

**WARNING! Hazardous for children and persons with reduced physical, sensory or mental abilities (such as the handicapped, elderly individuals with impaired physical and mental abilities), or those with a lack of experience and knowledge. Children must not be allowed to play with this product. Cleaning may not be performed by children and persons with reduced physical, sensory or mental abilities.**

**NOTE! Risk of damage! This product may be damaged through improper use.**

**Danger of electrocution! Faulty electrical installation or too high mains voltage can lead to electrocution. Only connect the product if the mains voltage on the socket corresponds to the technical specifications. Only connect this product using an easily accessible socket to ensure it can be rapidly disconnected from the mains in the event of a fault. Do not operate the product if it exhibits visible damage or the mains cable/plug is defective. As additional protection, it is recommended to install a residual current device (FI/RCD) with a tripping current of no more than 30 mA. Consult with an electrician for advice.**

**Only open the product as described in this manual. Leave repairs to experts in order to prevent hazards. Consult a specialist workshop. Liability is waived and warranty claims expire if repairs or changes to the product are carried out independently of if the product is improperly connected or operated incorrectly.**

**This product features electrical and mechanical parts which are indispensable for protecting against potential hazards.**

**Never touch the plug with wet hands. Never pull out the plug from the socket using the cable - always pull on the plug. Keep the product, plug and all cables away from open fires and hot surfaces. Lay the cable so that it does not pose a tripping risk and do not place it under the ground. Lay cables in such a way that they will not be damaged by lawn mowers and other similar devices. Do not kink the cable and do not lay it over sharp edges. Do not use an extension cable, multiple socket adapters or other adapters.**

**Filtration systems must not be operated dry (i.e. without any water)! The water has a cooling effect - if used without water, there is no warranty protection! Never place the pump or filter into the pool. The filter pump must be switched off before every switching operation using the 7-way valve! The filtration system must not be used if there are people in the water! Install the filtration system at a suitably safe distance from the pool to prevent children using the system as a means of entering the pool. Do not submerge the filtration system, mains cable or plug in water or other liquids. The filter pump of the filtration system is to be protected from foreign bodies and splashes of water. It is still worthwhile to install it in such a way that it is also protected from the weather. Never carry out any work on the filtration system while it is still connected to the mains. Hazards posed by the suction of the pump can lead to serious injury and death if adequate precautions are not taken. Do not block the suction openings on the pump or in the pool since this may lead to serious injury or even death.**



## Check scope of delivery

**NOTE! Risk of damage! The product may be damaged if you open the packaging with a sharp knife or other sharp objects without due care and attention. Please open the packaging very carefully.**

- Remove the product from the packaging.
- Check that all included items have been delivered in full. Sketch/photo L1.
- Check whether the item, or parts thereof, exhibit damage. If there is damage, do not use the product. Get in contact with the service address stated at the end of the manual.



## Operation

The quartz sand used in the filter system's tank provides long-lasting filtration of dirt particles and floating debris. Dirty water is drawn from the pool via the suction pipe through the filter pump and then fed directly from above through the 7-way valve into the filter tank. As the water flows through the quartz sand in the filter tank, dirt particles are deposited in the sand and thus filtered out of the pool water. The purified water flows through the 7-way valve back into the pool via the return pipe.

For the operation of the filter system, you need a skimmer (surface skimmer). Either an integrated skimmer (built into the pool wall) or a suspended skimmer (attachment to the poolwall).

## Filter sand requirements

- Only quartz sand can be used with this filter system. The quartz sand must comply with the DIN 12904 quality standard.



## Positioning

The installation area you set between the skimmer and the inlet nozzle so, that there is an adequate safety margin to the pelvic wall. We recommend putting the filter system in addition on base plates (for example: washed concrete slabs etc.). These have to be installed with the spirit level. Under no circumstances you may put your filter system in a trough or directly into the grass (flood danger or risk of overheating of the filter pump).

If you have sunk your pool partially or completely, so it makes sense to place the filter pump in a filter slot, which should connect directly to the

pelvis. Is your filter pump housed in a filter slot, so it has to be insured, that the filter slot can't be flooded. For this purpose you should bring in a roller-burnishing (crushed rock) in the range of the filter slot, so that the surrounding- and rainwater can seep away. It would be ideal if there is a direct connection to the drain in the sump of the filter shaft (or sludge pump, with automatic floating switch). It is important to ensure that the filter slot should never be airtight, because this may cause damage, due to condensation water, on the filter pump. The size of the filter shaft should be selected so that work can be performed on the filter system.



## Installation

Assembly of the filter system (Illustration 1)

Assemble the filter system at the location where the pump finally will be (the subsequent transport there would be too burdensome!). The filter pump consists of the following parts:

1. Pump
2. Valve
3. Seal (O-Ring)
4. Clamping ring
5. Vessel
6. Central pipe
7. Filter screen
8. Drain plug
9. Centralizer (cover for standpipe)
10. Base plate
11. Pressure hose

## Filter vessel

1. Insert stand pipe including filter screen into boiler. (Illustration 2)
2. Place the stand pipe with the filter screen on the floor of the boiler, make sure that the stand pipe is located in the middle of the boiler and that the drain plug is screwed in.
3. Now put the centralizer on the tank opening, while centering the standpipe. (Illustration 4)
4. Fill in the filter quartz sand up to a high of about ¾ of the bowlheight. (Illustration 4)
5. Then mount the top of the boiler or the valve head and the boiler seal on the tank top of the filter vessel. Before you do this, it is necessary to clean again and wash off any sand or accumulated debris. The connection of the top of the boiler or the head valve with the filter vessel is carried out by the clamping ring. The clamping ring is screwed with the clamping ring screw and the collet nut. (Illustration 5 & 6)
6. Finally, mount the pump fittings on the valve head. Seal the pump fittings sufficiently by using teflon tape.
7. The pressure gauge (if included) is screwed to the side of the 7-way valve and sealed. The existing vent plug should be removed first. (Illustration 9)

## Pump hose connections (Illustration 7)

1. **Skimmer pipe:** Connection from the skimmer connection to the front connection on the filter pump.
2. **Pressure pipe:** Connection from the top connection of the filter pump to the connection labelled "RINSE" / "FILTER" on the 7-way valve.
3. **Return pipe:** Connection from the connection on the 7-way valve labelled "RECIRCULATE" to the connection on the inlet nozzle (pool). Fix all the connections with hose clamps.
4. **Backwash pipe:** Connection "FILTER" / "WASTE" (emptying) into the channel. The connections are to be made with special swimming pool hoses and hose clamps!



## Filter system installation instructions

Once the filter system has been properly assembled, the sand chamber filled with sand and the hoses connected as described above, you may begin with filtration. However, we recommend that you clean and prepare the new sand that is in the sand chamber first. Cleaning the sand prior to filtering your pool will remove most of the dust and tiny sand particles that may exist in the sand. If you move straight to filtering, these particles will end up in your pool. To clean the sand, please follow the instructions below:

Do not plug the system in until advised to do so below.

- Make certain the pump is not plugged in to a power supply.
- Ensure that the valve lever is in the "closed" position.
- Before operating the filter system, it is important to ensure that the filter system is positioned outside the pool and is lower than the pool's water level. The hose connections must also be correctly connected and fastened.
- If you haven't done so already, fill your pool with water. Ensure that the water level is at least 2,5 – 5 cm above the top of the hose intake (Skimmer) and return ports in the pool.
- Release the shut off valve at the intake port (Skimmer) in the pool. If you plugged the intake port (Skimmer), remove the plug to allow the water to flow into the intake hose.
- With the filter-pump system installed in a location level lower than your pool's water level – water will automatically flow into the pump-filter system.
- The filter system is now vented. If applicable, ensure that the filter pump's pre-filter guard is slightly open until the water runs from the pre-filter container (transparent lid with screw fitting on the upper surface of the filter pump).
- Allow the filter tank to fill with water.
- Check the filter system and the connection hoses for leaks and resolve, if necessary. Leakage points may possibly arise due to manufacturing tolerances, which need to be resolved by wrapping teflon tape around the connections before the connection hose is attached.
- Follow the backwash process described below.

## Backwash Prozess

- S Disconnect the Motor/Pump from the Power Source.
- Attach backwash hose (not included) to backwash port.
- Place the Multi-Port Valve in the "Backwash" position.
- Reconnect to power source.
- Run filter in BACKWASH mode until discharge water is clear.
- Disconnect the Motor/Pump from the Power Source.
- Place the Multi-Port Valve in the "RINSE" position.
- Reconnect to power source.
- Allow filter to run for 60 seconds to remove any remaining residue from pump and valve.
- Disconnect the Motor/Pump from the Power Source.
- Place the Multi-Port Valve in the "Filtration" position.
- Reconnect to power source.
- Your filtration system is RUNNING and ready for further operation.

## Filter operations

Setting	Complete water flow/function
<b>Filters</b>	Function: Vacuum, regular pool filter action. This is the setting the filter will be set to most of the time. In this position, water is directed through the top of the filter where it compresses and flattens down the sand. Contaminants are trapped by the sand as water makes it way to the bottom strainer, out of the filter and back to the pool.
<b>Rinse</b>	Function: Use after backwashing to clean the filter bed. This should always be done immediately after backwashing, new sand addition or filter start-up. The water is channelled into the upper part of the filter container in this position, and the valve is rinsed whilst the water runs off via the waste pipe.
<b>Cirkulation</b>	Function: circulate water after chemical treatment. This position is used during certain pool cleanups and chemical treatments when you don't want the water contaminating the sand. In this position, water is only directed through the valve back to the pool and does not filter through the sand.

<b>Backwash</b>	Function: clean filter of captured debris. This is the position needed to clean the filter/the sand. You'll know it is time to backwash when the pressure gauge rises 0,3 to 0,6 bar above what it normally reads when the filter is clean. In this position, the water is fed in at the bottom soil filter and it then runs upwards through the sand. The collected dirt is loosened, sucked up and flows through the dirt pipe out of the filter.
<b>Closed</b>	Function: Cleaning the hair and lint strainer. This position stops the flow of water into the pump and filter. CAUTION: Do not run pump with valve in this position.
<b>Purge/ Drain</b>	Function: bypass the filter. This position is ideal for vacuuming pools with large amounts of debris or after an algae treatment. In this position, water bypasses the filter and sends all the water and contaminants out the waste line.
<b>Winterize</b>	Function: winterizing and storage. In this position, the valve lever is between positions which removes pressure from internal valve components for winter (off-season) storage. CAUTION: Do not run pump with valve in this position.

### Filtering time

The swimming pool's water should be circulated and filtered at least 3 to 5 times in a 24 hour period, depending on the load and the size of the filter system. The time required is based on the performance of the filter system and the size of the swimming pool. However, we recommend a minimum running time of 12 hours per day.



### Power source Instructions

The filter system you have purchased is equipped with a connection cable, which may only be connected to a circuit with a residual current circuit breaker (RCCB) with a rated residual current of no more than 30mA.

### Technical data:

- Filter pump 040949
- Circulation power 4.500 l/h
- self-priming pump with pre-filter
- maximum water temperature 35 °C
- 230 V / 250 W
- 7 way valve with pressure gauge
- Tank Ø 250 mm
- Connector Ø 32/38 mm
- Ground plate
- requires approx. 12 kg sand
- recommended grain size 0.7 - 1.2 mm
- for pools up to 19,000 l capacity
- Available separately: Steinbach container for Steinbach UV-disinfection system

### Operation with a pool vacuum cleaner (Illustration 8)

- The pool vacuum cleaner's hose can be connected directly to the filter system's suction pipe. In doing so, the pool vacuum cleaner's hose must be completely filled with water.
- The use of a skimmer with a strainer basket is recommended for filter systems without pre-filters.
- Please observe the pool vacuum cleaner's operating instructions. To prevent the filter from running dry and thus overheating, no air should be allowed to enter the filter system.
- Please select the "FILTERN" position on the valve head.
- Alternatively, you can also select the "ENTLEEREN (empty)" position, for example if algae forms in the pool. Dirty pool water will not then run

back into the pool, but will be directly channelled away via the waste pipe. When selecting this setting, it is necessary to re-fill your pool to the correct level after cleaning, if necessary.



### Problem treatment

Cause of Problems	Solution
Sand contaminated with dirt	Backwashing (cleaning of the sand)
Pump sucks air (Bubbles at the inlet)	defective hoses, tighten hose clamps
Skimmer or pump gets too little water	Check water level and increase if necessary, check the intake for dirt accumulation
Skimmer basket contaminated	Cleaning of the skimmer basket
Prefilter basket of the filter pump contaminated	Cleaning of the prefilter basket
For any errors not listed above, please contact your dealer!	



### Important Note

#### To winterize the system

- Unplug the pump from the power source.
- Close the shut off valves or block the flow of water at the pool inlet and return ports.
- Disconnect the filtration system from the pool, drain the tank and hoses.
- Place the handle on the central valve in position 'Winterize' to relieve the tension on the spring and internal valve components.

#### Changing the filter sand

The filter sand should be changed every 2-3 years, depending on how much the filter system is operated.

#### Care instructions

Visible contaminants are removed through the filtration system. This is not true for algae, bacteria and other microorganisms, which are also a constant threat to clear, clean and healthy pool water. For their prevention or removal, special water treatment is available, properly and permanently dosed, guarantee for swimmers any kind of harassment and ensure proper hygienic bath water.

#### Cleaning

Use conventional cleaning products. Do not use solvent-based or abrasive cleaning agents/tools, i.e. no hard sponges, brushes etc..

#### Storage

The product must be thoroughly dried after cleaning. When the pool cleaner is not being used, store it in a well ventilated place out of direct sunlight. Avoid direct sunlight. Make sure the room temperature is above 5°C in winter.

#### Disposal

**Disposing of packaging:** The packaging material has been selected in view of environmental concerns and disposability and is therefore recyclable. The paper and cardboard can be recycled, as can the plastic coverings.



**Disposing of the product:** Applicable in the European Union and other European states with systems in place for collecting and sorting recyclable materials. Dispose of the product in accordance with any laws and regulations applicable at your place of residence.

**Old devices must not be placed in the household waste!** Should the robot become unusable, each customer is **legally**

**obligated to separate old devices from the household waste**, e.g. take the device to your community/ area collection point. It is therefore ensured that old devices are professionally recycled and negative effects on the environments are mitigated. For this reason, electrical devices are marked with the symbol depicted here.

### Warranty conditions

The respective country's legal provisions for warranty conditions shall apply accordingly.

### Declaration of conformity (CE)

The EU declaration of conformity can be requested via the address shown at the end of this manual.



## Préface

Nous tenons à vous remercier d'avoir acheté ce produit de la marque Steinbach. Nous veillons à développer nos produits de manière continue. Nous tenons à nous excuser si le présent produit devait toutefois présenter des défauts, et vous invitons, dans ce cas, à vous mettre en relation avec notre centre de services.

## Lire attentivement le mode d'emploi et conserver ce dernier soigneusement.

### Mode d'emploi pour

#### Système de filtrage Miganeo Speed Clean 7000

Le présent mode d'emploi est valable pour le produit mentionné ci-dessus. Celui-ci rassemble un certain nombre d'informations essentielles, notamment pour la mise en service et l'utilisation dudit produit. Veuillez à lire attentivement ce mode d'emploi, et en particulier les consignes de sécurité qu'il contient, avant d'utiliser le produit. Le non-respect des préconisations figurant dans le présent mode d'emploi peut entraîner des blessures graves, voire des dommages sur votre produit. Ce mode d'emploi repose sur un ensemble de normes et de règles valables au sein de l'Union européenne. Veuillez à également respecter les directives et législations particulières en vigueur à l'étranger. Veuillez à conserver ce mode d'emploi pour consultation ultérieure et, en cas de besoin, à remettre celui-ci à des tiers.

## Utilisation conforme du produit

Ce produit est exclusivement destiné à un usage privé et non commercial.

Ce système de filtrage a été exclusivement conçu pour le nettoyage de l'eau de piscine et aide à éliminer les impuretés visibles. Le système de filtrage est adapté à toutes les piscines vendues dans le commerce et disposant d'un raccord de tuyau de Ø 32/38 mm. Veuillez à ce que votre utilisation du produit soit conforme aux préconisations contenues dans ce mode d'emploi. Toute autre utilisation est réputée non-conforme et peut entraîner des dommages matériels voire corporels. Cet article n'est pas un jouet. Le fabricant ou le distributeur décline toute responsabilité en cas de dommages causés par une utilisation non-conforme ou inadéquate du produit.



## Avertissements et consignes de sécurité

Il convient de lire et de respecter l'ensemble des présentes instructions. Le non-respect des présents avertissements vous expose au risque de survenance de dommages sur votre propriété, à d'autres blessures graves, voire à un danger de mort. Les présents avertissements relatifs aux produits, instructions et règles de sécurité rassemblent un nombre important de risques et de dangers potentiels, mais ne sauraient pour autant être exhaustifs. Restez, en tous les cas, vigilant et essayez d'évaluer au mieux les dangers potentiels. Toute manipulation non-conforme du produit peut conduire à des situations de danger de mort.

Attention ! Confiez la réparation de votre appareil à des techniciens spécialisés afin d'éviter tout danger. Dans ce cadre, veuillez à vous adresser à un atelier spécialisé. Dans le cas où vous auriez procédé vous-même aux réparations, en cas de montage non-conforme ou de maniement inapproprié de l'appareil, tous recours en responsabilité et en garantie deviennent caducs. En cas de réparation, seules des pièces de rechange conformes aux données des produits d'origine peuvent être utilisées.

**ATTENTION !** Il y a risque de danger pour les enfants ou les personnes dont les capacités physiques, sensorielles ou mentales sont réduites (par exemple, personnes partiellement handicapées, personnes âgées n'étant pas en pleine possession de leurs capacités physiques et mentales) ou qui manquent d'expérience et de connaissances. Il est interdit aux enfants de jouer avec ce produit. En aucun cas, le nettoyage du produit ne doit être effectué par des enfants ou des personnes dont les capacités physiques, sensorielles ou mentales sont réduites.

**REMARQUE !** Risque d'endommagement ! Ce produit est susceptible d'être endommagé en cas de manipulation inadéquate.

**Risque d'électrocution !** Toute installation électrique défectueuse ou toute tension d'alimentation trop élevée peut engendrer un

risque d'électrocution. Ainsi, veuillez ne brancher l'appareil que lorsque la tension d'alimentation de la prise secteur correspond à la valeur mentionnée dans les spécifications techniques. Veuillez ne raccorder l'appareil qu'à une prise secteur bien accessible, afin de pouvoir le débrancher rapidement en cas de dysfonctionnement. Ne mettez en aucun cas le produit en service si celui-ci présente des dommages visibles, ou si le câble d'alimentation ou la fiche secteur sont défectueux. À titre de protection complémentaire, il est recommandé d'installer un disjoncteur différentiel (FI/RCD) dont le courant de déclenchement ne dépasse pas 30 mA. Le cas échéant, demandez conseil à votre électricien spécialisé.

N'ouvrez le produit que dans les cas et conditions prévus par le présent mode d'emploi. Confiez la réparation de votre appareil à des techniciens spécialisés afin d'éviter tout danger. Dans ce cadre, veuillez à vous adresser à un atelier spécialisé. Dans le cas où vous auriez procédé vous-même à des réparations ou toute autre modification sur l'appareil, en cas de défaut de raccordement ou de maniement inapproprié de l'appareil, tous recours en responsabilité et en garantie deviennent caducs. Ce produit est composé de pièces électriques et mécaniques indispensables à la protection contre les sources potentielles de danger.

Veuillez à ne jamais toucher la fiche secteur avec les mains mouillées. Ne débranchez jamais la fiche de la prise secteur en tirant sur le câble d'alimentation, mais tenez plutôt la fiche fermement afin de la retirer. Veuillez à tenir le produit, la fiche secteur ainsi que l'intégralité des câbles à l'écart de toute source de flammes ou de toute surface chaude. Placez le câble d'alimentation de manière à éviter tout risque de trébuchement et n'enterrez celui-ci en aucun cas. Disposez l'intégralité des câbles de manière à éviter tout risque d'endommagement par une tondeuse à gazon, ou tout autre appareil assimilable. Ne pliez en aucun cas le câble d'alimentation et ne placez pas celui-ci au-dessus d'arêtes vives. N'utilisez pas de rallonges, de multiprises ou d'adaptateurs.

Les systèmes de filtrage ne doivent en aucun cas tourner à sec (sans eau) ! L'eau agit comme liquide de refroidissement – aucun remplacement sous garantie ne sera assuré en cas de fonctionnement à sec ! Ne placez en aucun cas la pompe ou le filtre à l'intérieur du bassin. Il convient de mettre la pompe filtrante hors tension avant toute commutation de la vanne 7 voies ! Le système de filtrage ne doit en aucun cas être utilisé tant que des personnes sont présentes dans l'eau ! Veuillez à installer le système de filtrage en observant une distance de sécurité suffisante par rapport au bassin, afin notamment d'éviter que les enfants n'utilisent cette installation comme rampe d'accès à la piscine. Ne plongez en aucun cas le système de filtrage ou le câble d'alimentation dans l'eau ou d'autres liquides. La pompe filtrante du système de filtrage est bien protégée contre les corps étrangers et les éclaboussures. Il est toutefois conseillé d'installer celles-ci de manière à les protéger des intempéries. N'intervenez en aucun cas sur le système de filtrage tant que celui-ci est encore branché sur le secteur. Les dangers liés à la force d'aspiration de la pompe, dans la mesure où ceux-ci ne peuvent être évités, peuvent être à l'origine d'accidents graves, voire mortels. Ne bloquez en aucun cas le tuyau d'aspiration raccordé à la pompe ou au bassin, ceci étant susceptible de causer des blessures graves, voire la mort.



## Vérifier le contenu de la livraison

**REMARQUE !** Risque d'endommagement ! Le produit est susceptible d'être endommagé si vous ouvrez son emballage sans précaution, à l'aide d'un couteau tranchant ou tout autre objet pointu. Soyez donc particulièrement vigilant lors de l'ouverture de l'emballage.

- Retirez le produit de l'emballage.
- Veuillez vérifier que le contenu de la livraison est complet. Croquis/photo L1.
- Vérifiez l'absence de dommages sur l'article et ses différents composants. Si vous veniez à constater la présence d'un dommage, n'utilisez le produit en aucun cas. Reportez-vous alors à l'adresse du service compétent indiqué à la fin du mode d'emploi.

## Principe de fonctionnement

Le sable de silice contenu dans le réservoir du filtre sert, au sein du système, de filtre durable contre les impuretés et autres matériaux flottants. L'eau de piscine souillée est directement ré-acheminée, par au-dessus, depuis le tuyau d'aspiration du bassin jusqu'au réservoir du filtre, en passant par la pompe filtrante, puis par la vanne 7 voies. Lorsque l'eau passe à travers le sable de silice contenu dans le réservoir du filtre, les particules d'impuretés se déposent dans le sable, ce qui permet de filtrer l'eau de la piscine. L'eau ainsi purifiée passe ensuite à travers la vanne 7 voies, avant d'être réintroduite dans le bassin par la conduite de retour.

Pour faire fonctionner le système de filtration vous avez besoin d'un skimmer (écumeur de surface) : soit un skimmer encastré (dans la paroi de la piscine), soit un skimmer avec accroche (fixation à la paroi de la piscine).

## Exigences techniques relatives au sable filtrant

- Veillez à utiliser exclusivement du sable de silice dans le système de filtrage. Ce sable doit être conforme aux exigences de la norme DIN 12904.

## Choix de l'emplacement

Vous déterminez le lieu d'installation du système de filtration entre le skimmer et les buses de refoulement, de telle manière qu'une distance de sécurité suffisante existe par rapport à la paroi du bassin. En plus, nous vous recommandons de placer le système de filtration sur des soubassements (p. ex. des dalles en béton lavé ou quelque chose de semblable). Ceux-ci doivent être posés avec un niveau à bulle. Vous ne devez en aucun cas placer votre système de filtration dans une cavité ou directement dans l'herbe (risque d'inondation ou de surchauffe de la pompe de filtration).

Si vous avez enterré votre piscine en partie ou entièrement, il est donc logique de caser le système de filtration dans un regard devant se raccorder directement au bassin. Si votre système de filtration doit être casé dans un regard, il faut alors vous assurer qu'il ne puisse pas être inondé. À cet effet, nous vous conseillons d'apporter une barrière anticapillaire (gravats) dans la zone du regard, afin que l'eau environnante et l'eau de pluie puissent s'infiltrer. L'idéal serait que vous ayez un raccordement direct au canal dans le puisard du regard pour filtre (ou une pompe immergée avec poire de niveau). Il faut faire attention que le regard pour filtre ne puisse en aucun cas être hermétiquement fermé, car cela pourrait causer des dommages sur la pompe de filtration en raison de la formation de condensation. La dimension du regard pour filtre doit être choisie de telle sorte que des travaux sur le système de filtration puissent être effectués.

## Montage

Assemblage du système de filtration (Figure 1)  
Assemblez le système de filtration à l'endroit où il sera placé définitivement (le transport ultérieur serait trop pénible !). La pompe de filtration se compose des éléments suivants :

1. Pompe
2. Vanne
3. Joint (joint torique)
4. Collier de serrage
5. Platine
6. Tube central
7. Tamis filtrant
8. Vis de vidange
9. Centreur (revêtement pour tube de fixation)
10. Plaque de montage
11. Tuyau de pression

## Platine de filtration

1. Introduire le tuyau vertical avec le tamis filtrant dans la cuve. (Figure 2)
2. Déposer le tuyau vertical avec le tamis filtrant sur le fond de cuve, s'assurer que le tuyau vertical se trouve au centre du fond de cuve et que la vis de purge a bien été vissée.
3. Mettre maintenant le centreur sur l'ouverture de la platine, centrer ainsi le tube de fixation. (Figure 4)
4. Remplissez le sable de quartz de filtration jusqu'au  $\frac{3}{4}$  de la hauteur de la platine environ. (Figure 4)
5. Installez maintenant la partie supérieure de la platine, ou bien la tête de la vanne, et le joint de la platine sur le bord supérieur de la platine de filtration. Avant de le faire, vous devez impérativement nettoyer à nouveau et enlever éventuellement le sable ou les saletés. Le raccord de la partie supérieure de la platine, ou bien de la tête de la vanne, avec la platine de filtration s'effectue avec le collier de serrage. Le collier de serrage sera vissé avec la vis et l'écrou du collier de serrage. (Figures 5 et 6)
6. Pour terminer, installez les pièces de raccordement pour pompe à la tête de la vanne. Rendez les pièces de raccordement pour pompe suffisamment étanches avec du ruban téflon.
7. Le manomètre (pour autant qu'il soit compris dans la livraison) sera vissé latéralement dans la vanne 7 voies et rendu étanche. La vis d'échappement existante sera d'abord retirée. (Figure 9)

## Raccords de tuyau pompe (Figure 7)

1. Câble d'écumoire : Raccordement de la connexion de l'écumoire au raccordement frontal de la pompe de filtration.
2. Conduite de pression: Raccordement du raccord supérieur de la pompe du filtre au raccord marqué « RINSE » / « FILTER » sur la vanne à 7 voies.
3. Ligne de retour : Raccordement du raccord à la vanne 7 voies marqué « RECIRCULATE » à la buse d'entrée (piscine). Fixez tous les raccords avec des colliers de serrage.
4. Ligne de retour : Raccordement « FILTER » / « DÉCHETS » (vidange) dans le conduit. Les raccords sont réalisés avec des tuyaux d'arrosage et des colliers de tuyau spéciaux !



## Mise en service du système de filtrage

Si le groupe de filtrage est entièrement assemblé, le sable a été versé dans la chambre à sable et tous les tuyaux ont été raccordés, vous pouvez procéder à l'installation. En tout cas, nous vous recommandons de nettoyer d'abord le sable. Le nettoyage du sable avant la filtration de l'eau piscine élimine la plupart des saletés et les petites particules de sable qui peuvent y être contenues. Si vous commencez immédiatement avec le processus de filtration, ces particules se retrouveront dans votre piscine. Pour nettoyer le sable, suivez les instructions ci-dessous.

Branchez le groupe de filtration au secteur seulement quand cela sera mentionné.

- Assurez-vous que le cordon d'alimentation de la pompe soit débranché du secteur.
- Placez le levier de la vanne sur la position « Fermé ».
- Avant de mettre le système de filtrage en fonctionnement, vous devez vérifier que le système se trouve bien en dehors du bassin et à un niveau inférieur à la ligne d'eau de la piscine, de même que contrôler que les différents tuyaux soient correctement raccordés et fixés.
- Si votre piscine n'est pas être remplie, remplissez-la avec de l'eau. Assurez-vous que le niveau d'eau de la piscine se trouve au moins 2,5 à 5 cm au-dessus de l'ouverture de la buse d'entrée (écumeur).
- Ouvrez le robinet d'arrêt de la buse d'entrée (écumeur) de la piscine. Si vous avez fermé la buse d'entrée (écumeur) avec un obturateur, enlevez-le.
- Puisque le groupe de filtration est situé plus bas que le niveau d'eau de la piscine, il se remplit automatiquement avec de l'eau.
- Il s'agit à présent d'évacuer l'air emprisonné dans le système de filtrage. Si celui-ci est disponible, ouvrez légèrement le couvercle de pré-filtre de la pompe filtrante jusqu'à ce que de l'eau coule du panier du pré-filtre. (couvercle transparent à visser présent sur la partie supérieure de la pompe filtrante).
- Laissez la cartouche du filtre se remplir avec de l'eau.

- Contrôlez la présence éventuelle de fuites au niveau du système de filtrage et des tuyaux de raccordement, et, le cas échéant, réparez celles-ci. Du fait des tolérances de production, il peut s'avérer nécessaire, dans le cas de fuites éventuelles, d'enrouler une bande de téflon supplémentaire autour des raccords avant de fixer le tuyau de raccordement.
- Effectuez le deuxième rinçage décrit sur la page suivante.

## Lavage

- Eteignez la pompe en débranchant la fiche du secteur.
- Raccordez le tuyau de rinçage (non inclus dans le volume de livraison) à la conduite de rinçage au couvercle du filtre.
- Placez la vanne 7 voies dans la position de rinçage.
- Rebranchez la fiche de la pompe au secteur.
- Effectuez le rinçage aussi longtemps que l'eau sortant de la conduite de rinçage soit propre.
- Eteignez la pompe en débranchant la fiche du secteur.
- Placez la vanne 7 voies dans la position du deuxième rinçage.
- Rebranchez la fiche de la pompe au secteur.
- Laissez le filtre fonctionner 60 secondes dans ce mode pour que tous les résidus contenus dans la pompe et la vanne soient éliminés.
- Arrêtez la pompe en débranchant la fiche du secteur.
- Placez la vanne 7 voies dans la position de filtration.
- Rebranchez la fiche de la pompe au secteur.
- Votre groupe de filtration est maintenant opérationnel.

## Modes de filtrage

Réglage	Flux d'eau complet /fonction
<b>FILTRAGE</b>	Fonction : aspiration, fonctionnement normal du filtre. C'est le paramètre le plus utilisé. Dans cette position, l'eau de la piscine aspirée est introduite par le haut dans la cartouche du filtre, d'où elle s'écoule ensuite à travers le sable. Pendant que l'eau s'écoule à travers le sable jusqu'au tamis au fond, les impuretés sont filtrées, puis l'eau est réinjectée dans la piscine.
<b>Rinçage</b>	Fonction : ce paramètre est utilisé pour nettoyer le lit filtrant (sable) après la le deuxième rinçage. Ce processus devrait toujours être effectué immédiatement après le deuxième rinçage, le remplissage avec du sable ou lors de la première mise en service. Dans cette position, l'eau est acheminée vers la partie supérieure de la cuve du filtre, ce qui permet de rincer la vanne, tandis que l'eau passe ensuite à travers le tuyau à eaux usées.
<b>Circulation</b>	Fonction : ce paramètre est utilisé pour faire circuler l'eau après un traitement chimique. Cette position est utilisée lors de différents traitements chimiques de l'eau de la piscine si vous ne voulez pas que le filtre à sable soit souillé par des produits chimiques. Dans cette position, l'eau aspirée est conduite directement à partir de la vanne à la piscine sans passer à travers le sable.
<b>Deuxième rinçage</b>	Fonction : ce paramètre est utilisé pour nettoyer le filtre des saletés accumulées. Cette position est requise pour nettoyer le filtre et / ou le sable. Vous saurez qu'il est temps de nettoyer le filtre lorsque la pression indiquée par le manomètre se situe de 0,3 à 0,6 bars au-dessus de la pression normale de fonctionnement. Dans cette position, l'eau est introduite au niveau du tamis de fond, avant de remonter vers la surface en passant à travers le sable. Cela dissout la saleté accumulée qui monte et s'écoule du filtre via la ligne d'évacuation.

<b>Fermeture</b>	Fonction : ce paramètre est utilisé pour nettoyer le filtre en amont. Cette position arrête le flux d'eau dans la pompe et le filtre. ATTENTION : Ne mettez jamais la pompe en service dans cette position !
<b>Vidange</b>	Fonction : ce paramètre est utilisé pour contourner le filtre. Cette fonctionnalité est idéale pour drainer des piscines fortement souillées ou après un traitement contre les algues. Dans cette position, le filtre est contourné et l'eau est drainée directement par la conduite des eaux usées.
<b>Hivernage</b>	Fonction : hivernage et stockage. Dans cette position, le levier de la vanne se trouve dans une position intermédiaire où il soulage les composants internes de la vanne. Si le groupe de filtration est stocké pendant l'hiver, placez la vanne 7 voies dans cette position. Attention: Ne mettez la pompe jamais dans cette position.

## Durée de filtrage

L'eau contenue dans le bassin de baignade doit, en fonction de la charge d'utilisation et de la taille de l'installation, être renouvelée et filtrée au moins 3 à 5 fois toutes les 24 heures. La durée de filtrage requise varie en fonction de la capacité de filtration du système de filtrage et de la taille de la piscine. Nous recommandons toutefois de maintenir le système en fonctionnement au moins 12 heures par jour.



## Raccordement électrique

Le système de filtrage dont vous avez fait l'acquisition est doté d'un câble de raccordement qui ne peut être branché que sur un circuit disposant d'un disjoncteur différentiel (FI) dont le courant de déclenchement ne dépasse pas 30 mA.

## Caractéristiques techniques:

- Pompe filtrante 040949
- Débit de recyclage 4.500 l/h
- Pompe auto-aspirante avec pré-filtre
- Température maximale de l'eau 35 °C
- 230 V / 250 W
- Vanne 7 voies avec manomètre
- Cuve Ø 250 mm
- Raccord Ø 32/38 mm
- Plaque de base
- Volume de sable nécessaire environ 12 kg
- Granulométrie recommandée 0,7 - 1,2 mm
- Pour les piscines d'une contenance jusqu'à 19 000 l
- En option : Steinbach Container pour le Steinbach système de désinfection par rayons UV

## Fonctionnement avec un aspirateur de fond (Figure 8)

- Vous pouvez directement raccorder le tuyau de l'aspirateur de fond à la conduite d'aspiration du système de filtrage. Pour cela, le tuyau de l'aspirateur de fond doit toutefois être entièrement rempli d'eau.
- Pour les systèmes de filtrage dépourvus de pré-filtres, nous recommandons l'utilisation d'un skimmer (écumoire) avec panier.
- Veillez à bien respecter les préconisations figurant sur le mode d'emploi de l'aspirateur de fond. Il convient de veiller à empêcher l'entrée d'air au niveau du système de filtrage, afin notamment d'éviter tout fonctionnement à sec, et ainsi, toute surchauffe du système de filtrage.
- Pour ce faire, placez la tête de la vanne sur la position FILTRAGE.
- À titre alternatif, vous pouvez également choisir la position VIDANGE, notamment en cas de formation d'algues. L'eau souillée du bassin n'est alors plus redirigée en direction de la piscine, mais est, en revanche, directement dirigée vers l'extérieur par l'intermédiaire du tuyau à eaux

usées. Avec ce réglage, vous devrez, le cas échéant, veiller à refaire le niveau d'eau du bassin après le nettoyage de votre piscine.

## ! Résolution des problèmes

Cause des pannes	Résolution
Sable sale	Contre lavage (nettoyage du sable)
La pompe aspire de l'air (bulles d'air du côté de l'arrivée du flux)	Tuyaux défectueux resserrer les colliers de serrage
Le skimmer ou la pompe ne reçoivent pas assez d'eau	Contrôler le niveau d'eau et l'augmenter éventuellement, contrôle de la saleté sur la conduite d'aspiration
Panier du skimmer gêné	Nettoyage du panier du skimmer
Panier du préfiltre de la pompe de filtration gêné	Nettoyage du panier du préfiltre
Lors de défauts non mentionnés ci-dessus, veuillez contactez votre revendeur !	

## i Informations importantes

### En hiver

- Eteignez la pompe en débranchant la fiche du secteur.
- Fermez les vannes d'arrêt ou bloquez le débit d'eau aux raccords des tuyaux de la piscine.
- Enlevez les raccords des tuyaux de la piscine et videz la cartouche et les tuyaux.
- Placez le levier de la vanne dans la position d'hivernation pour protéger les composants internes de la vanne.

### Renouveler le sable de filtrage

Il convient de changer le sable de filtrage, en fonction de la durée de fonctionnement du système de filtrage, tous les 2 à 3 ans.

### Consignes d'entretien

Les saletés visibles seront retirées par le système de filtration. Toutefois, ceci ne vaut pas pour les algues, les bactéries et les autres micro-organismes qui représentent également un risque constant pour une eau de piscine claire, propre et saine. Pour les empêcher et les éliminer, il existe des produits d'entretien spéciaux pour l'eau, qui bien dosés et utilisés en permanence, ne suscitent aucune gêne pour les baigneurs et garantissent une eau de piscine hygiénique et sans problèmes.

### Nettoyage

Avant de procéder au nettoyage de l'appareil, veillez à débrancher celui-ci et à retirer la fiche secteur. Pour toute opération de nettoyage, veillez à utiliser des produits d'entretien usuels. N'utilisez en aucun cas des produits de nettoyage à base de solvants ou abrasifs, voire des éponges, brosses dures, etc.

### Stockage

Une fois le nettoyage terminé, il convient de sécher le produit convenablement. Tant que le nettoyeur n'est pas utilisé, il doit être placé dans une pièce ombragée et bien aérée. La lumière directe du soleil doit être évitée. Respectez une température ambiante supérieure à 5 °C en hiver.

### Mise au rebut

**Mise au rebut de l'emballage :** Les matériaux qui composent nos emballages ont été sélectionnés en fonction de critères écologiques de même que pour leur facilité d'élimination et sont de ce fait recyclables. Jetez le papier et les cartons dans le bac de papiers usagés et les fi lms

plastiques dans le bac de recyclage.



**Mise au rebut du produit :** Les dispositions en vigueur au sein de l'Union européenne et dans les autres États européens dotés de systèmes de tri sélectif des matières recyclables sont applicables. Éliminez le produit conformément à la réglementation locale et à la législation en vigueur.

**Les appareils usagés ne doivent pas être jetés avec les ordures ménagères !** Si le robot n'est plus utilisable, le consommateur est dans l'obligation légale d'éliminer l'**appareil usagé séparément des ordures ménagères**, par exemple dans un point de collecte dans sa commune/ ville. Les vieux appareils peuvent ainsi être recyclés de manière appropriée et les effets négatifs sur l'environnement sont évités. C'est la raison pour laquelle les appareils électriques sont marqués du symbole représenté ici.

### Conditions d'application de la garantie

Les dispositions légales en matière de garantie en vigueur dans le pays concerné sont applicables.

### Déclaration de conformité CE

L'envoi de la déclaration de conformité UE peut être demandé à l'adresse mentionnée à la fin de la présente notice.





## Premessa

Grazie per aver acquistato questo prodotto Steinbach. Ci dedichiamo costantemente all'ulteriore sviluppo dei nostri prodotti. Se nonostante ciò questo prodotto dovesse presentare dei difetti, vi porghiamo le nostre scuse e vi preghiamo cortesemente di contattare il nostro servizio di assistenza.

## Leggere e conservare le istruzioni per l'uso

### Istruzioni per l'uso per l'impianto di filtrazione Miganeo Speed Clean 7000

Queste istruzioni per l'uso appartengono al prodotto indicato. Contengono informazioni importanti per la messa in funzione e l'utilizzo. Prima di utilizzare questo prodotto leggere attentamente le istruzioni per l'uso, in particolar modo le indicazioni per la sicurezza. La mancata osservanza di queste istruzioni per l'uso può avere come conseguenza gravi lesioni o danni al prodotto. Le istruzioni per l'uso si basano sulle norme e sulle regole dell'Unione europea. Osservare le disposizioni e le leggi specifiche per i paesi esteri. Conservare le istruzioni per l'uso la futura consultazione e all'occorrenza consegnarle anche a terzi.

## Utilizzo conforme all'uso

Il prodotto è stato concepito esclusivamente per l'uso privato e non per l'uso commerciale. Utilizzare questo prodotto solo secondo le modalità descritte nelle presenti istruzioni per l'uso. Qualsiasi altro utilizzo viene considerato come non conforme all'uso e può provocare danni materiali e addirittura lesioni a persone. Questo articolo non è un giocattolo. Il produttore o il rivenditore non si assume alcuna responsabilità per danni derivanti dall'utilizzo non conforme o scorretto.



## Avvertenze e indicazioni di sicurezza

**Leggere e seguire tutte le istruzioni. In caso di mancata osservanza di queste avvertenze bisogna attendersi danni alla proprietà, gravi lesioni o la morte. Le avvertenze sul prodotto, le istruzioni e le norme di sicurezza comprendono molti rischi e pericoli, ma non tutti quelli possibili. Si prega di fare attenzione e di valutare i possibili pericoli. L'utilizzo scorretto del prodotto può provocare situazioni che mettono a rischio la vita.**

**Attenzione! Al fine di evitare pericoli, lasciare che siano i professionisti qualificati a occuparsi delle riparazioni. Rivolgersi a un centro specializzato. I diritti di garanzia decadono nel caso di riparazioni eseguite autonomamente, montaggio improprio o utilizzo scorretto. Per le riparazioni possono essere utilizzati solo pezzi di ricambio che corrispondono ai dati di prodotto originali**

**AVVERTENZA! Pericoli per bambini e persone con ridotte capacità psichiche, sensoriali o mentali (per esempio persone parzialmente disabili, persone anziane con ridotte capacità psichiche e mentali) o ridotta esperienza e conoscenza. I bambini non possono giocare con questo prodotto. La pulizia non deve essere effettuata da bambini o persone con ridotte capacità psichiche, sensoriali o mentali.**

**AVVERTENZA! Pericolo di danneggiamento! L'uso improprio di questo prodotto lo può danneggiarlo.**

**Pericolo di scosse elettriche! La scorretta installazione elettrica o l'eccessiva tensione di rete possono provocare scosse elettriche. Collegare il prodotto solo se la tensione di rete della presa di corrente corrisponde ai dati tecnici indicati. Collegare il prodotto solo a una presa di corrente accessibile, in modo da poter staccare velocemente il prodotto dalla rete in caso di anomalie. Non usare il prodotto se presenta danni visibili o se il cavo di alimentazione o la spina sono difettosi. Come protezione aggiuntiva si consiglia l'installazione di un interruttore differenziale (FI/RCD) con una corrente applicata di misurazione non superiore a 30 mA. Consultare il proprio installatore di impianti elettrici specializzato. Aprire il prodotto soltanto solo in base a quanto indicato nelle presenti istruzioni. Al fine di evitare situazioni di pericolo far effettuare le riparazioni solo da personale specializzato. Rivolgersi a un centro specializzato. I diritti di garanzia decadono nel caso di riparazioni eseguite autonomamente, modifiche del prodotto, collegamento scorretto o utilizzo improprio. Questo prodotto contiene parti elettriche e meccaniche indispensabili per**

**protegersi contro le fonti di pericolo.**

**Non afferrare mai la spina con le mani umide. Non tirare mai la spina dalla presa afferrando il cavo di alimentazione, bensì afferrate sempre la spina di alimentazione. Tenere il prodotto, la spina e tutti i cavi al di fuori dalla portata da fiamme libere e superfici roventi. Posare il cavo di alimentazione in modo da non inciampare e non interrarlo. Posare il cavo in modo che non venga danneggiato da rasaerba e apparecchi simili. Non piegare il cavo di alimentazione e non farlo passare sospiglioli vivi. Non utilizzare prolunghie, prese multiple o altri adattatori.**

**I filtri non devono andare a vuoto (senza acqua)! L'acqua si raffredda e nel caso di funzionamento a secco decade la garanzia! Non mettere mai la pompa o il filtro nella piscina. Spegnerne sempre pompa filtro quando si interviene sulla valvola a 7 vie! Il filtro non deve essere utilizzato quando ci sono persone in acqua! Installare il filtro a una distanza di sicurezza dalla piscina al fine di evitare che i bambini lo possano utilizzare come supporto per entrare in piscina. Non immergere mai in acqua o altri liquidi il filtro, il cavo di alimentazione o la spina. La pompa del filtro è ben protetta da corpi estranei e spruzzi d'acqua. Tuttavia, si raccomanda di posizionarla in modo da essere protetta dalle intemperie. Non eseguire mai lavori sul filtro quando è ancora collegato alla rete elettrica. I pericoli causati dall'effetto aspirante della pompa, qualora non vengano evitati, possono provocare lesioni gravi o la morte. Non bloccare la condotta di aspirazione sulla pompa o nella piscina, perché ciò può provocare lesioni gravi o persino la morte.**



## Controllare il volume di fornitura

**AVVISO! Pericolo di danneggiamento! Se si apre incautamente la confezione con un coltello affilato o altri oggetti appuntiti, il prodotto potrebbe danneggiarsi. Fare quindi molta attenzione nell'aprire la confezione.**

- Estrarre il prodotto dall'imballaggio.
- Controllare che la fornitura sia completa. Schizzo/foto L.1.
- Controllare se l'articolo o le singole parti presentano danni. In tale eventualità non utilizzare il prodotto. Rivolgersi all'indirizzo del servizio assistenza clienti indicato nelle istruzioni.



## Principio di funzionamento

La sabbia al quarzo nel serbatoio del filtro serve da filtro permanente per impurità e materiale alluvionale. L'acqua sporca della piscina viene condotta attraverso il tubo di aspirazione dalla piscina dalla pompa filtro e poi dalla valvola a 7 vie direttamente da sopra nel serbatoio del filtro. Quando l'acqua attraversa la sabbia al quarzo nel serbatoio del filtro, le particelle di sporcizia si depositano nella sabbia e vengono così filtrate dall'acqua della piscina. L'acqua pulita ritorna nella valvola a 7 vie e attraverso il tubo di ritorno nella piscina.

Per il funzionamento del dispositivo di filtrazione è necessario uno skimmer (aspiratore superficiale). Skimmer a incasso (incasso nella parete della piscina) o skimmer a fissaggio (fissaggio alla parete della piscina).

## Requisiti della sabbia del filtro

- Per questo filtro utilizzare solo sabbia al quarzo. La sabbia al quarzo deve corrispondere alla DIN 12904.



## Determinazione della posizione

Fissare il punto di posizionamento del dispositivo di filtrazione tra lo skimmer e la bocchetta di entrata in modo che vi sia una sufficiente distanza di sicurezza con la parete della piscina. Consigliamo inoltre di posizionare il dispositivo di fissaggio su delle piastre su supporto (p. es. solette di calcestruzzo lavato o simili). Esse vanno posate utilizzando la livella ad acqua. Il dispositivo di filtrazione non va assolutamente posizionato su una conca o direttamente sull'erba (pericolo di inondazione o pericolo di surriscaldamento della pompa filtro).

Se la piscina è stata interrata in parte o completamente, è opportuno

collocare il dispositivo di filtrazione in un vano filtro che può essere collegato direttamente alla piscina. Se il dispositivo di filtrazione viene collocato in un vano filtro, bisogna garantire che il vano non venga inondato. A questo proposito è raccomandabile applicare del pietrisco in modo da disperdere l'acqua circostante e l'acqua piovana. Sarebbe ottimale se nel pozzetto-pompa del vano filtro ci fosse un collegamento diretto al canale (pompa sommersa con interruttore a galleggiante). Bisogna osservare che il vano filtro non deve assolutamente essere chiuso ermeticamente in quanto ciò causerebbe danni alla pompa filtro a causa della formazione di condensa. La dimensione del vano filtro dovrebbe essere selezionata in modo da consentire l'esecuzione dei lavori al dispositivo di filtrazione.



## Installazione

Assemblaggio del dispositivo di filtrazione (figura 1)  
Assemblare il dispositivo di filtrazione nel punto in cui dovrà essere collocato definitivamente (il successivo trasporto sarebbe infatti faticoso!). La pompa filtro è composta dalle seguenti parti:

1. Pompa
2. Valvola
3. Guarnizione (anello O)
4. Anello elastico
5. Bacino
6. Tubo centrale
7. Filtro
8. Vite di svuotamento
9. Dispositivo di centratura (copertura per tubo verticale)
10. Piastra base
11. Tubo della pressione

## Bacino del filtro

1. Inserire il tubo verticale assieme al filtro nella caldaia. (figura 2)
2. Posare il tubo verticale con il filtro sul fondo della caldaia, assicurandosi che il tubo verticale sul fondo della caldaia si trovi al centro e che la vite di scarico sia avvitata.
3. Ora posizionare il dispositivo di centratura sull'apertura del bacino in modo da centrare il tubo verticale. (figura 4)
4. Riempire il filtro con sabbia quarzosa fino a un'altezza di riempimento di ca. ¾ dell'altezza del bacino. (figura 4)
5. Montare la parte superiore del bacino ovvero la testa della valvola e la guarnizione del bacino sul bordo superiore del bacino del filtro. Prima di fare ciò bisogna assolutamente effettuare una pulizia e lavare via l'eventuale sabbia o sporcizia. Il collegamento della parte superiore del bacino ovvero della testa della valvola con il bacino del filtro viene effettuato tramite anello elastico. L'anello elastico viene avvitato tramite l'apposita vite e dado. (figura 5 e 6)
6. Infine montare gli elementi di giunzione della pompa alla testa della valvola. Chiudere ermeticamente gli elementi di giunzione della pompa tramite nastro teflon.
7. Il manometro (quando presente nel volume di consegna) viene avvitato e reso ermetico lateralmente nella valvola a 7 vie. La vite di spurgo esistente deve essere prima rimossa. (figura 9)

## Giunzioni per tubi flessibili della pompa (figura 7)

1. Collegamento dello skimmer: Collegamento dell'attacco dello skimmer alla connessione frontale sulla pompa del filtro.
2. Linea di pressione: Collegamento dell'attacco superiore della pompa del filtro all'attacco contrassegnato con "RINSE"/"FILTER" sulla valvola a 7 vie.
3. Linea di ritorno: Collegamento dell'attacco sulla valvola a 7 vie contrassegnato da "RECIRCULATE" all'attacco sull'ugello di ingresso (piscina). Fissare tutti i collegamenti con delle fascette stringitubo.
4. Linea di risciacquo: Collegamento "FILTER"/"WASTE" (scarico) nel canale. I collegamenti avvengono mediante tubi flessibili specifici per piscine e fascette stringitubo!



## Messa in funzione del filtro

Una volta terminato il montaggio dell'impianto di filtrazione, dopo aver versato sabbia nella relativa camera ed aver collegato tutti i tubi flessibili, è possibile procedere alla messa in funzione. In ogni caso, si raccomanda di pulire per prima la sabbia aggiunta. La pulizia della

sabbia prima della filtrazione dell'acqua della piscina, rimuove la maggior parte dello sporco e le particelle più piccole eventualmente contenute nella sabbia. Se però si comincia subito con la filtrazione, queste particelle andranno a finire nella piscina. Per la pulizia della sabbia, seguire le istruzioni riportate sotto.

Attivare l'alimentazione elettrica solo quando viene espressamente indicato:

- Assicurarsi che il cavo di allacciamento (cavo elettrico) della pompa sia staccato.
- Portare la leva della valvola nella posizione "Chiuso".
- Prima di mettere il filtro in funzione accertarsi che il filtro si trovi fuori dalla vasca e al livello più basso di quello dell'acqua della piscina e che i raccordi dei tubi siano collegati e fissati correttamente.
- Nel caso in cui la piscina non sia ancora piena, riempirla con acqua. Assicurarsi che il livello dell'acqua della piscina superi di almeno 2, 5 – 5 cm l'apertura dell'ugello di riempimento (skimmer).
- Aprire la valvola di blocco dell'ugello di riempimento (skimmer) della piscina. Se l'ugello di riempimento (skimmer) è stato chiuso con un tappo, a questo punto è necessario rimuoverlo.
- Poiché l'ubicazione dell'impianto di filtrazione è più bassa rispetto al livello dell'acqua della piscina, l'impianto di filtrazione si riempirà automaticamente con acqua.
- A questo punto il filtro viene ventilato. Se presente, scoprire leggermente il prefiltro della pompa filtro fino a quando esce dell'acqua dalla tazza del prefiltro (coperchio trasparente con chiusura a vite sul lato superiore della pompa filtro).
- Lasciar che il contenitore del filtro si riempia completamente di acqua.
- Controllare il filtro e i tubi di collegamento per verificare l'eventuale presenza di perdite e, all'occorrenza, eliminarle. A causa di tolleranze tecniche di produzione può succedere che in presenza di eventuali perdite sia necessario avvolgere un nastro teflon intorno ai raccordi prima di applicare il tubo di collegamento.
- Eseguire la procedura di lavaggio in controcorrente descritta nella pagina seguente.

## Processo di lavaggio in controcorrente

- Disattivare la pompa estraendo la spina di alimentazione.
- Collegare il tubo flessibile di lavaggio in controcorrente (non contenuto nel volume di fornitura) all'uscita del lavaggio in controcorrente sul coperchio del filtro.
- Posizionare la valvola a 7 vie in posizione di controlavaggio.
- Ricollegare la pompa all'alimentazione elettrica (inserire spina di alimentazione).
- Eseguire la procedura di lavaggio in controcorrente finché l'acqua che fuoriesce dalla relativa condotta non è pulita.
- Disattivare la pompa, staccando la spina di alimentazione.
- Posizionare la valvola a 7 vie in posizione di postlavaggio.
- Ricollegare la pompa all'alimentazione elettrica.
- Far funzionare il filtro per 60 secondi in questa modalità operativa, per rimuovere eventuali residui nella pompa o nella valvola.
- Disattivare la pompa staccando la spina di alimentazione.
- Portare la valvola a 7 vie in posizione filtrazione.
- Ricollegare la pompa all'alimentazione elettrica.
- A questo punto l'impianto di filtrazione è in funzione.

## Modalità operative del filtro

Regolazione	Flusso acqua completo e funzione
<b>Filtrazione</b>	Funzione: Aspirazione, funzionamento filtro normale. Si tratta dell'impostazione utilizzata più frequentemente. In questa posizione, l'acqua aspirata della piscina viene veicolata dall'alto nel contenitore del filtro, dove poi attraversa la sabbia. Mentre l'acqua fluisce attraverso la sabbia fino al fondo a setaccio, le impurità vengono filtrate, quindi l'acqua viene reimpressa nella piscina.

<b>Postlavaggio</b>	Funzione: Serve a ripulire il letto del filtro (sabbia) dopo il controlavaggio. Tale processo dovrebbe sempre aver luogo subito dopo il controlavaggio, dopo aver ricaricato la sabbia o dopo l'entrata in servizio iniziale. In questa posizione l'acqua viene veicolata nella parte superiore del portafiltro, risciacquando in tal modo la valvola, mentre l'acqua defluisce successivamente attraverso la condotta per lo sporco.
<b>Circolazione</b>	Funzione: Circolazione dell'acqua dopo un trattamento chimico. Questa posizione viene impiegata durante svariati trattamenti chimici dell'acqua della piscina, se non si desidera che la sabbia del filtro venga sporcata da sostanze chimiche. In questa posizione l'acqua aspirata viene reimpressa direttamente dalla valvola alla piscina, senza che passi attraverso la sabbia.
<b>Lavaggio in controcorrente</b>	Funzione: Pulizia del filtro dalle impurità accumulate. Questa posizione serve per pulire il filtro o la sabbia. La necessità di pulire il filtro è segnalata dal fatto che la pressione del manometro supera di 0,3 – 0,6 bar la pressione di esercizio normale. In questa posizione, l'acqua viene veicolata nel fondo a setaccio inferiore, da dove poi scorre verso l'alto attraverso la sabbia. In tal modo le impurità accumulate risalgono e fluiscono attraverso la condotta per lo sporco fuori dal filtro.
<b>Chiuso</b>	Funzione: Pulizia del prefiltro. Questa posizione arresta il flusso dell'acqua nella pompa e nel filtro. <b>ATTENZIONE:</b> Mai attivare la pompa in questa posizione.
<b>Svuotamento</b>	Funzione: Aggiramento del filtro. Questa funzione è ideale per svuotare piscine fortemente imbrattate o dopo un trattamento con alghe. In questa posizione il filtro viene aggirato e l'acqua viene scaricata direttamente attraverso la condotta per lo sporco.
<b>Deposito durante l'inverno</b>	Funzione: Deposito durante l'inverno e stoccaggio. In questa posizione, la leva della valvola si trova in una posizione intermedia, in cui sgrava i componenti interni della valvola. Se in inverno l'impianto di filtrazione viene lasciato a riposo, ruotare la valvola a 7 vie in questa posizione. <b>Attenzione:</b> Accendere la pompa quando in questa posizione.

- In via opzionale: Steinbach Container per Steinbach sistema di disinfezione UV

### Uso con un aspiratore per fondo piscina (figura 8)

- E' possibile collegare il tubo dell'aspiratore per fondo piscina direttamente al tubo aspirante dell'impianto filtrante. Il tubo dell'aspiratore per fondo piscina deve essere completamente riempito d'acqua.
- Per i filtri senza prefiltro si raccomanda l'uso di uno skimmer con cestello.
- Rispettare le istruzioni per l'uso dell'aspiratore per fondo piscina. L'aria non deve giungere nel filtro per evitare il funzionamento a secco e il surriscaldamento del filtro.
- Sulla testa della valvola selezionare la posizione FILTRAZIONE.
- In alternativa è possibile selezionare la posizione SVUOTAMENTO, ad es. in caso di formazione di alghe nella piscina. In questo modo l'acqua sporca non ritorna nella piscina, ma viene trasportata all'aperto attraverso il tubo di scarico. Con questa impostazione può rendersi necessario il ripristino del livello dell'acqua nella piscina.



### Risoluzione dei problemi

Causa dei problemi	Rimedio
Sabbia sporca	Controlavaggio (pulizia della sabbia)
La pompa aspira aria (bolle d'aria sul lato di entrata)	Tubi difettosi Stringere ulteriormente le connessioni per tubi flessibili
Lo skimmer o la pompa riceve troppa poca acqua	Controllare il livello dell'acqua e se necessario aumentarlo e verificare la presenza d'impurità nel tubo di aspirazione
Cestino dello skimmer otturato	Pulire il cestino dello skimmer
Cestino del prefiltro della pompa di filtrazione otturato di filtrazione	Pulire il cestino del prefiltro
Rivolgersi al proprio rivenditore in caso di guasti non citati sopra!	

### Tempo di filtrazione

A seconda del carico e delle dimensioni dell'impianto, nell'arco di 24 ore il contenuto d'acqua della piscina dovrebbe essere fatto circolare e filtrato almeno da 3 a 5 volte. Il tempo richiesto si orienta all'efficacia del filtro e delle dimensioni della piscina. Consigliamo, tuttavia, una durata minima di 12 ore al giorno.



### Collegamento elettrico

Il filtro acquistato è dotato di un cavo di collegamento che può essere collegato esclusivamente a un circuito elettrico tramite un interruttore di sicurezza per correnti di guasto (FI) con una corrente di intervento non superiore a 30 mA.

### Specifiche tecniche:

- Pompa filtrante 040949
- Ricircolo 4.500 l/h
- Pompa autoaspirante con prefiltro
- Massima temperatura dell'acqua 35 °C
- 230 V / 250 W
- Valvola a 7 vie con manometro
- Caldaia Ø 250 mm
- Attacco Ø 32/38 mm
- Piastra di base
- Quantità di sabbia necessaria circa 12 kg
- Granulazione consigliata 0,7 - 1,2 mm
- per piscine con una portata massima di 19.000 l



### Informazioni importanti

#### Deposito durante l'inverno dell'impianto di filtrazione

- Disattivare la pompa, staccando la spina di alimentazione.
- Chiudere le valvole di blocco o bloccare il flusso dell'acqua alle tubazioni di raccordo della piscina.
- Collegare le condutture di collegamento alla piscina e svuotare il contenitore del filtro e i tubi flessibili.
- Collocare la leva della valvola in posizione "inverno", per scaricare i componenti interni della valvola.

#### Cambiare la sabbia del filtro

La sabbia del filtro deve essere cambiata in base alla durata d'esercizio dell'impianto filtrante, ogni 2-3 anni.

#### Istruzioni per la cura

Le impurità visibili vengono rimosse tramite il dispositivo di filtrazione. Tuttavia ciò non vale per alghe, batteri e altri microorganismi che rappresentano un costante pericolo per un'acqua della piscina limpida, pulita e sana. Per impedire la loro formazione o per consentire la loro rimozione esistono degli speciali prodotti che devono essere usati regolarmente e dosati opportunamente che non causano nessun

problema ai bagnanti e che garantiscono un'acqua impeccabile dal punto di vista igienico.

## Pulizia

Spegnere l'apparecchio prima della pulizia e staccare la spina. Per la pulizia utilizzata detergenti disponibili in commercio. Non utilizzate detergenti a base di solvente o strumenti di pulizia abrasivi come spugne dure spazzole, ecc.

## Conservazione

Al termine della pulizia il prodotto deve essere asciugato adeguatamente. Quando il pulitore non viene utilizzato deve essere riposto in un luogo ombroso e ben areato. Evitare la luce solare diretta. In inverno deve esserci una temperatura ambiente superiore ai 5°C.

## Smaltimento

**Smaltimento dell'imballaggio:** i materiali dell'imballaggio sono stati selezionati in base a criteri di eco-compatibilità e di smaltimento e per questo motivo sono riciclabili. Gettare il cartone insieme alla carta straccia e i fogli di alluminio nella raccolta per il riciclaggio.



**Smaltimento del prodotto:** applicabile nell'Unione europea e altri stati con sistemi di raccolta differenziata. Smaltire il prodotto in conformità con le disposizioni e le leggi in vigore nel vostro luogo di residenza.

**I dispositivi vecchi non devono finire nei rifiuti domestici!** Nel caso in cui il robot non venisse più utilizzato, ogni consumatore è **obbligato a consegnare i dispositivi vecchi separati dai rifiuti domestici**, per es. presso un punto di raccolta comunale. In questo modo viene garantito che i rifiuti vengano riciclati correttamente e che vengano evitati effetti negativi sull'ambiente. Per questo motivo i dispositivi elettrici sono contrassegnati con il simbolo qui in alto.

## Condizioni di garanzia

Per la garanzia valgono le disposizioni di legge in vigore nei rispettivi paesi.

## Dichiarazione di conformità CE

La dichiarazione di conformità CE può essere richiesta all'indirizzo riportato alla fine delle presenti istruzioni.



## Predgovor

Zahvaljujemo se vam za nakup izdelka Steinbach. Naše izdelke ves čas razvijamo. Če bi se na izdelku vendarle pokazala napaka, se za to opravičujemo in vas prijazno prosimo, da stopite v stik z našim servisnim centrom.

## Navodila za uporabo preberite in shranite

### Navodila za uporabo za Filtrirna naprava Miganeo Speed Clean 7000

Navodila za uporabo sodijo k zgoraj navedenemu izdelku. Vsebujejo pomembne informacije o uporabi in ravnanju. Navodila, posebej varnostna opozorila, skrbno preberite pred uporabo izdelka. Neupoštevanje navodil lahko vodi do hudih poškodb ali okvar na vašem izdelku. Navodila za uporabo temeljijo na standardih in predpisih, ki veljajo v Evropski uniji. V tujini upoštevajte smernice in zakone, ki veljajo v vaši državi. Navodila shranite za kasnejšo uporabo in jih po potrebi posredujte drugim uporabnikom.

## Predvideni pogoji uporabe

Izdelek je namenjen izključno za osebno uporabo in ni primeren za komercialno uporabo. Izdelek uporabljajte izključno v skladu z opisom v navodilih. Kakršnakoli druga uporaba ni predvidena in lahko povzroči materialno škodo ali celo telesne poškodbe. Izdelek ni otroška igračka. Proizvajalec ali trgovec ne prevzema odgovornosti za škodo, ki nastane zaradi nepredvidene ali nepravilne uporabe.



## Opozorila in varnostni napotki

Vse napotke preberite in jih upoštevajte. Ob neupoštevanju varnostnih napotkov je treba računati na škodo na lastnini, druge resne poškodbe ali smrt. Opozorila, navodila in varnostna pravila zajemajo veliko tveganj, vendar pa ne vključujejo vseh možnih tveganj in nevarnosti. Prosimo, bodite pozorni in pravilno ocenite možna tveganja. Napačno rokovanje z izdelkom lahko vodi do smrtno nevarnih situacij.

**Pozor!** Popravila prepustite strokovnjakom, zato da se izognete nevarnostim. Pri tem sem obrnite na pooblaščen servis. V primeru samostojno izvedenih popravil, neustrezne montaže ali nepravilne uporabe bodo jamstveni in garancijski zahtevki zavrnjeni. Pri popravilih se smejo uporabljati le nadomestni deli, ki ustrezajo prvotnim podatkom o napravi.

**OPOZORILO!** Nevarnosti za otroke in osebe z zmanjšanimi fizičnimi, senzoričnimi ali mentalnimi sposobnostmi (na primer delnih invalidih, starejših osebah z omejenimi fizičnimi in mentalnimi sposobnostmi) ali pomanjkanju izkušenj in znanj. Otroci se z izdelkom ne smejo igrati. Čiščenja ne smejo izvajati otroci ali osebe z zmanjšanimi fizičnimi, senzoričnimi ali mentalnimi sposobnostmi. **NAPOTEK!** Možnost okvare! Zaradi nepravilnega ravnanja lahko pride do okvare izdelka.

**Nevarnost električnega udara!** Nepravilna električna instalacija ali previsoka omrežna napetost lahko povzročita električni udar. Izdelek priključite le v primeru, da je omrežna napetost v vtičnici skladna z navedenimi tehničnimi podatki. Izdelek priključite le v dobro dostopno vtičnico, zato da ga lahko v primeru motenj hitro izključite iz električnega omrežja. Izdelka ne uporabljajte, če izkazuje vidne poškodbe ali če je kabel ali vtičač poškodovan. Kot dodatna zaščita je priporočljiva instalacija zaščitnega stikala (FI/RCD) z največjim prožilnim tokom 30mA. Za nasvet povprašajte strokovnjaka.

Izdelek odprite samo skladno z navodili. Popravila prepustite strokovnjakom, zato da se izognete nevarnostim. Za to se obrnite na pooblaščen servis. V primeru samostojno izvedenih popravil, neustrezne montaže ali nepravilne uporabe bodo jamstveni in garancijski zahtevki zavrnjeni. V izdelku so električni in mehanični deli, ki so nujno potrebni za zaščito pred viri nevarnosti.

Vtičača nikoli ne prijemajte z vlažnimi rokami. Vtičača iz vtičnice nikoli ne povlecite za kabel, ampak vedno primite vtičač. Izdelek, vtičač in vsi kabli naj bodo zavarovani pred odprtim ognjem in vročimi površinami. Kabel položite tako, da ne bo prišlo do spotikanja, in ga ne zakopavajte. Vse kable položite tako, da jih kosilnica in druge naprave ne bodo mogle poškodovati. Kabla ne

prepegibajte in ga ne polagajte okoli ostrih vogalov. Ne uporabljajte podaljškov, razdelilcev ali drugih adapterjev.

**Filtri ne smejo delovati na suho (brez vode)! Voda ima funkcijo hlajenja – pri delovanju na suho garancija ne velja! Črpalke ali filtra nikoli ne dajajte v bazen. Pred vsakim preklopom sedemstopenjskega ventila je treba filtrirno črpalko izključiti. Filtrirne naprave ni dovoljeno uporabljati, ko so v vodi osebe! Filtrirno napravo namestite dovolj daleč od bazena in tako preprečite, da bi otroci napravo uporabljali kot pomoč pri vstopanju v bazen. Filtrirne naprave, napajalnega kabla in vtičača nikoli ne potaplajte v vodo ali druge tekočine. Filtrirna črpalka filtrirne naprave je dobro zaščitena pred tuji in škropljenjem. Kljub temu jih je priporočljivo namestiti tako, da so zaščiteni pred vremenskimi vplivi. Na filtrirni napravi nikoli ne izvajajte del v času, ko je še vedno priključena na električno omrežje. Nevarnosti, povezane s sesalnim učinkom črpalke, lahko vodijo do hudih nesreč ali smrti. Ne ovirajte sesalnega učinka na črpalki ali v bazenu, saj lahko to vodi do hudih poškodb in celo do smrti.**



## Preverite vsebino kompleta

**NAPOTEK!** Možnost okvare! Če boste embalažo neprevidno odprli z ostrim nožem ali drugim ostrim predmetom, lahko pride do okvare izdelka. Zato morate biti pri odpiranju previdni.

- Izdelek vzemite iz embalaže.
- Preverite, ali je vsebina popolna. Skica/Slika L1.
- Preverite, ali je izdelek ali posamezni deli poškodovani. V primeru poškodbe izdelka ne uporabljajte. Obrnite se na naslov servisnega centra, ki je naveden na koncu navodil.



## Princip delovanja

Kremenčev pesek v rezervoarju filtra ima pri filtrirni napravi funkcijo trajnega filtra umazanije in plavajočih delcev. Onesnažena kopalna voda teče skozi sesalno cev iz bazena skozi filtrirno črpalko in nato skozi 7-potni ventil, neposredno od zgoraj v rezervoar filtra. Ko voda teče skozi kremenčev pesek v rezervoarju filtra, se delci umazanije odlagajo v pesek in se tako filtrirajo iz kopalne vode. Očiščena voda teče skozi 7-potni ventil in nato preko povratnega voda nazaj v bazen.

Da bi ta naprava obratovala, potrebujete skimer (sesalnik z vodne gladine). Lahko izbirate med skimerjem, ki se ga vgradi v steno bazena ali med skimerjem, ki ga pritrdite na rob bazena.

## Zahteve za filtrirni pesek

- Za filtrirno napravo uporabljajte samo kremenčev pesek. Kremenčev pesek bi moral ustrezati kakovosti po DIN 12904.



## Določitev mesta postavitve

Prostor, kjer boste postavili filtrirno napravo, določite nekje med skimerjem in šobo, ki dovaja vodo v bazen. Iz varnostnih razlogov mora biti dovolj prostora med filtrirno napravo in steno bazena. Priporočamo vam, da filtrirno napravo pritrdite na podložne plošče, na primer, iz prane kamna. Plošče položite vodoravno. Nikakor ne smete filtrirne naprave postaviti v kakšno kotanjo ali naravnost na travo (velika nevarnost poplavitve ali nevarnost vročega teka filtrirne črpalke).

Če ste vaš bazen delno ali popolnoma vkopali v zemljo, je smotno, da postavite filtrirno črpalko v jašek, ki je direktno priključen na bazen. Če stoji filtrirna črpalka v posebnem jašku, morate na vsak način preprečiti, da bi jo poplavilo. Za vsak primer bi bilo priporočljivo, da bi okolico jaška s filtrirno napravo nasuli s kamenjem, da bi voda iz okolice in deževnica lahko poniknila. Najboljše bi bilo, če bi bil jašek direktno priključen na kanalizacijo ali pa vgradite vodno črpalko s plavajočim stikalom. Paziti je treba na to, da jašek za filtrirno napravo ne bi bil pretesno zaprt, saj bi se lahko tvoril kondenz, ki bi lahko poškodoval filtrirno črpalko. Velikost jaška za filtrirno črpalko naj bo taka, da boste v njem lahko izvajali popravila.



## Montaža

Kako sestavite filtrirno napravo (slika 1)

Filtrirno napravo sestavite tam, kjer bo stala (kasnejša premestitev bi bila lahko pretežavna). Filtrirna črpalka se sestoji iz naslednjih delov:

1. črpalka
2. glava z ventilom
3. O- tesnilo
4. napenjalni obroč
5. kotel
6. srednja cev
7. filtrsko sito
8. vijak za praznjenje
9. pokrov za centriranje pokončne cevi
10. osnovna plošča
11. tlačna cev

## Kotel filtra

1. Stoječo cev vpeljite skupaj s filtrskim sitom v kotel. (slika 2)
2. Stoječo cev odložite s filtrskim sitom na dno kotla, prepričajte se, da se stoječa cev nahaja na sredini dna kotla in, da je izpraznjevalni vijak privit.
3. Sedaj položite pokrov za centriranje v gornjo odprtino kotla, da s tem centrirate pokončno cev. (slika 4)
4. Napolnite kremenčev filtrirni pesek približno do  $\frac{3}{4}$  višine kotla. (slika 4)
5. Sedaj vstavite glavo z ventilom, skupaj s tesnilom, v gornjo odprtino kotla. Preden to storite, rob obvezno še enkrat očistite in splaknite ostanke peska in umazanije. Zgornji del kotla in glavo z ventilom povežite in pritrdite z napenjalnim obročem, ki ga privijete z vijakom in matico napenjalnega obroča. (slika 5 in 6)
6. Na glavo s 7-potnim ventilom pritrdite priključke. Dobro jih zatesnite s teflonskim trakom.
7. Manometer (v kolikor je priložen), privijte s strani v 7-potni ventil in ga zatesnite. Odstranite obstoječi vijak za odzračevanje. (slika 9)

## Priključki cevi na črpalki (slika 7)

1. Vod skimmerja: Povezava priključka skimmerja s sprednjim priključkom na filtrirni črpalki.
2. Tlačni vod: Povezava od zgornjega priključka filtrirne črpalke k priključku z oznako "RINSE" / "FILTER" na 7-potnem ventilu.
3. Povratni vod: Povezava priključka 7-potnega ventila z oznako "RECIRCULATE" k priključku na dovodni šobi (pool). Vse priključke pričvrstite s cevnimi objemkami.
4. Vod za povratno splakovanje: Priključek "FILTER" / "WASTE" (izpraznjevanje) v kanal. Priključitev izvedite s posebnimi bazenskiimi cevmi in cevniimi objemkami!



## Prvi zagon filtrirne naprave

Ko boste sestavili filtrirno napravo, napolnili pesek v prekat za pesek in priključili vse cevi, lahko nadaljujete z zagonom. Na vsak način vam priporočamo, da novi pesek najprej očistite. Čiščenje peska, preden začnete s filtriranjem, odstrani večino umazanije, kakor tudi drobne delce, ki so v pesku. Če bi vseeno najprej začeli s filtriranjem, bi vse to lahko prišlo v vaš bazen. Če želite očistiti pesek, sledite naslednjim navodilom.

Električni tok vključite šele, ko bo to v nadaljevanju omenjeno.

- Prepričajte se, da je priključni kabel (električni kabel) črpalke iztaknjen.
- Ročice ventilov namestite v položaj „zaprto“.
- Pred uporabo filtrirne naprave je treba najprej zagotoviti, da stoji filtrirna naprava izven bazena in nižje od vodne gladine v bazenu in, da so cevni priključki pravilno priključeni in fiksirani.
- Če vaš bazen še ni napolnjen, ga napolnite z vodo. Pri tem pazite, da bo nivo vode 2,5 do 5 cm nad odprtino dovodne šobe (skimerja).
- Odprite zaporni ventil na dovodni šobi (skimerju). Če ste dovodno šobo zamašili s čepom, ga sedaj odstranite.
- Ker je filtrirna naprava postavljena pod nivojem vode v bazenu, se bo filtrirna naprava avtomatsko napolnila z vodo.
- Sedaj je treba filtrirno napravo odzračiti. Če je na voljo potem na rahlo odprite pokrov predfiltra na filtrirni črpalki, dokler voda ne teče iz posode

predfiltra (prosojen pokrov z navojem na zgornji strani filtrirne črpalke).

- Pustite, da se filtrirna posoda v celoti napolni z vodo.
- Preverite filtrirno napravo in priključne cevi, da ne puščajo in jih po potrebi odstranite. Zaradi proizvodno tehničnih toleranc je pri morebitnih netesnih mestih treba na priključke naviti teflonski trak, preden nadenete priključno cev.
- Začnite s povratnim izpiranjem, tako kot je opisano.

## Povratno izpiranje

- Črpalko izključite tako, da izvlečete vtikač.
- Priključite cev povratnega čiščenja (ni priložena kompletu) na priključek iztoka povratnega čiščenja na pokrovu filtra.
- Ročico 7-potnega ventila nastavite na pozicijo „povratno izpiranje“.
- Ponovno vključite črpalko tako, da vtaknete vtikač v vtičnico.
- Postopek povratnega izpiranja naj traja toliko časa, da je voda, ki teče iz napeljav povratnega izpiranja, čista.
- Črpalko izključite. Tako, da izvlečete vtikač.
- Nastavite 7-potni ventil na pozicijo „splakovanje“.
- Črpalko spet priključite na električni tok.
- Pustite, da filter v tem načinu deluje 60 sekund, da bi s tem odstranili nekatere ostanke iz črpalke oziroma iz ventila.
- Črpalko izključite. Tako, da izvlečete vtikač.
- Nastavite 7-potni ventil na pozicijo „filtriranje“.
- Črpalko spet priključite na električni tok.
- Vaša filtrirna naprava sedaj normalno obratuje.

## Načini filtriranja

nastavitev	Popoln pretok vode, oziroma funkcija
<b>Filtriranje</b>	Funkcija: Sesanje, normalen filtrirni proces. To je pozicija, ki se največkrat uporablja. V tej poziciji se pelje voda s sesanjem od zgoraj v filtrirno posodo, kjer potem teče skozi pesek. Ko teče skozi pesek to talnega sita, se prečisti umazanije in potem teče voda ponovno nazaj v bazen.
<b>Splakovanje</b>	Funkcija: Se uporablja za to, da filtrirno posteljico očistite po povratnem izpiranju. Ta postopek je treba vedno narediti takoj po povratnem izpiranju, dodajanju peska ali pri prvem zagonu. V tem položaju bo voda napeljana v zgornje območje filtrirne posode, pri čemer se ventil spira, voda pa nato odteka čez vod za onesnaženo vodo
<b>Cirkulacija</b>	Funkcija: Cirkulacija vode po kemični obdelavi. Ta nastavitev se uporablja pri izvajanju različnih kemičnih obdelav vode, kadar ne želimo, da bi se filtrirni pesek navzel kemikalij. Pri tej nastavitvi se vsesano vodo pelje iz ventila naravnost v bazen, ne da bi voda tekla skozi pesek.
<b>Povratno izpiranje</b>	Funkcija: Čiščenje filtra z nakopičeno umazanijo. Ta nastavitev se uporablja za čiščenje filtra oziroma peska. Filter je treba očistiti takrat, ko je pritisk na manometru za 0,3 do 0,6 bara nad normalnim obratovalnim pritiskom. V tem položaju se voda dovaja v spodnje talno sito, nato pa teče navzgor skozi pesek. S tem se nabrana umazanija odpusti, splava na površje in odteče iz filtra preko cevi za umazanijo.
<b>Zaprto</b>	Funkcija: Čiščenje predfiltra. Ta nastavitev zaustavi pretok vode v črpalko in filter. POZOR: nikoli ne vključite črpalke, kadar je ventil v tej poziciji.
<b>Praznjenje</b>	Funkcija: Obvod filtra. Ta funkcija je idealna za praznjenje bazena, kadar je preveč umazanije ali zaradi čiščenja alg. V tej nastavitvi voda ne teče skozi filter, temveč teče naravnost skozi cev za umazanijo iz bazena na prosto.

<b>Prezimovanje</b>	Funkcija: Prezimovanje in spravljanje preko zime. V tej nastavitvi se ročica ventila nahaja v vmesni poziciji in s tem razbremeni dele ventila v notranjosti. Kadar boste preko zime spravili filtrirno napravo, pustite ventil v tej poziciji. <b>POZOR:</b> nikoli ne vključite črpalke, kadar je ventil v tej poziciji.
---------------------	---

Pri motnjah, ki zgoraj niso navedene, se prosimo obrnite na vašega trgovca!

## Pomembni napotki

### Prezimovanje filtrirne naprave

- Zaprite zaporne ventile ali na nek drug način blokirajte pretok vode v bazenske cevi.
- Zaprite povezovalne cevi, ki vodijo k bazenu, izpraznite posodo filtra in cevi.
- Ročico 7-potnega ventila postavite v pozicijo »prezimovanje« (pozicija 7), da s tem razbremenite dele v notranjosti ventila.
- Filtrirno napravo skladiščite v prostoru, kjer ne zmrzuje. Priporočamo skladiščenje v garaži ali drugem toplotno izoliranem prostoru.

### Čas filtriranja

V bazenu vsebovano vodo bi bilo treba glede na obremenitev in velikost naprave vsaj 3 do 5-krat premešati in filtrirati v roku 24 ur. Potreben čas je odvisen od zmogljivosti filtrirne naprave in velikosti bazena. Vsekakor priporočamo minimalen čas delovanja 12 ur na dan.

## Električni priključek

Filtrirna naprava, ki ste jo kupili, je opremljena s priključnim kablom, tega pa je dovoljeno priključiti izključno na električni tokokrog s stikalom za zaščito pred okvarnim tokom (FI) z dovoljeno napetostjo največ 30 mA.

### Tehnični podatki:

- Filtrirna črpalka 040949
- Obtočna zmogljivost 4.500 l/h
- samosesalna črpalka s predfiltrom
- maksimalna temperatura vode 35 °C
- 230 V / 250 W
- 7-potni ventil z manometrom
- Kotel Ø 250 mm
- Priključek Ø 32/38 mm
- Osnovna plošča
- potrebna količina peska pribl. 12 kg
- priporočena zrnatost 0,7 do 1,2 mm
- za bazene z vsebnostjo vode do 19.000 l
- Steinbach Container za Steinbach UV-sistem za dezinfekcijo

### Delovanje s talnim sesalcem (slika 8)

- Cev talnega sesalca lahko priključite neposredno na sesalni vod filtrirne naprave. Cev talnega sesalca mora biti pri tem v celoti napolnjena z vodo.
- Pri filtrirnih napravah brez pred filtra priporočamo penilnik s sitom.
- Upoštevajte navodila za obratovanje talnega sesalca. V filtrirno napravo ne sme priti zrak, da ne bi prišlo do delovanja na suho in s tem do pregretja filtrirne naprave.
- Na glavi ventila izberite položaj FILTRIRANJE.
- Alternativno lahko izberete tudi položaj IZPRAZNJEVANJE, npr. pri nastanku alg v bazenu. Umazana kopalna voda v tem primeru ne teče nazaj v bazen, temveč se preko odvodne cevi odvede neposredno na prosto. Pri tej nastavitvi je treba po čiščenju ponovno dopolniti vodo v vaš bazen.

## Odpravljanje napak

Vzrok motnje	Odprava motnje
Umazan pesek	Povratno izprati (čistiti pesek)
Črpalka sesa zrak (zračni mehurji na dotočni strani)	Poškodovane cevi, ponovno pritegniti objemke na ceveh.
Skimer ali črpalka dobivata premalo vode	Preveriti količino vode in vodo po potrebi doliti, preveriti ali je sesalna cev čista.
Košarica skimerja je zamašena	Čiščenje košarice skimerja.
Košarica pred filtra je zamašena	Čiščenje košarice pred filtra

### Menjava filtrirnega peska

Filtrirni pesek bi bilo treba menjati na vsaki 2 do 3 leta, odvisno od življenjske dobe filtrirne naprave.

### Napotki za nego

Umazanijo, ki jo lahko vidite, odstrani filtrirna naprava. To pa ne velja za alge, bakterije in druge mikroorganizme, ki tudi predstavljajo stalno nevarnost za čisto, bistro in zdravo bazensko vodo. Za njihovo preprečevanje ali odstranjevanje so na razpolago sredstva za čiščenje vode, ki ob pravilnem in stalnem doziranju ne predstavljajo obremenitve za kopalce in zagotavljajo higijensko neoporečno vodo.

### Čiščenje

Izdelek pred čiščenjem izklopite in izvlecite vtikač. Za čiščenje uporabljajte običajna sredstva za čiščenje. Ne uporabljajte sredstev, ki vsebujejo topila ali so abrazivna, npr. trdih gob, krtač itd.

### Skladiščenje

Po končanem čiščenju se mora izdelek dovolj osušiti. Dokler čistilnika ne uporabljate, naj bo shranjen v senčnem in dobro prezračenem prostoru. Preprečite neposredno sončno svetlobo. Pozimi pazite na sobno temperaturo nad 5°C.

### Odstranitev

**Odlaganje embalaže:** Materiali, iz katerih je izdelana embalaža, so izbrani v skladu z okoljsko odgovornostjo in smernicami za odstranitev odpadkov in jih je zato mogoče reciklirati. Lepenko in karton odvrzite v zabojnik za papir, folije pa v zabojnik za sekundarne surovine.



**Odstranitev izdelka:** Velja v Evropski uniji in v drugih evropskih državah s sistemi za ločeno zbiranje sekundarnih surovin. Izdelek odvrzite v skladu z določili in zakoni, ki veljajo v vašem kraju bivanja.

**Stare naprave ne sodijo med gospodinjske odpadke!** Če robota ne bi več uporabljali, potem je vsak potrošnik **zakonsko dolžan, da stare naprave odloži ločeno od gospodinjskih odpadkov**, npr. pri zbirnem mestu svoje skupnosti/svojega mestnega predela. S tem se zagotovi, da so stare naprave ustrezno reciklirane in tako preprečimo negativne učinke na okolje. Zaradi tega so električne naprave označene s tukaj prikazanim simbolom.

### Garancija

Za garancijo veljajo zakonska določila, ki so veljavna v posamezni državi.

### Izjava o ustreznosti CE

Do izjave EU o skladnosti lahko dostopate na naslovu, ki je naveden na koncu navodil.



## Prefață

Vă mulțumim pentru cumpărarea acestui produs Steinbach. Noi perfecționăm permanent articolele noastre. Dacă totuși acest produs prezintă defecțiuni, am dori să ne cerem scuze, iar dvs. să încercați să luați legătura cu centrul nostru de service.

## Citiți și păstrați manualul de utilizare.

### Manual de utilizare pentru Instalație de filtrare Miganeo Speed Clean 7000

Acest manual de utilizare face parte din produsul numit mai sus. El conține informații importante despre punerea în funcțiune și manipulare. Citiți cu atenție tot manualul de utilizare, în special indicațiile de siguranță, înainte de a folosi acest produs. Nerespectarea acestui manual de utilizare poate duce la răni grave sau la deteriorări ale produsului dvs. Manualul de utilizare se bazează pe normele și regulile valabile în Uniunea Europeană. În străinătate respectați directivele și legile valabile specifice țării. Păstrați manualul de utilizare pentru folosire ulterioară și, la nevoie, dați-l mai departe unui terț.

## Utilizarea conform destinației

Produsul este destinat exclusiv utilizării private și nu este potrivit pentru domeniul profesional. Folosiți produsul numai așa cum este descris în acest manual de utilizare. Orice altă utilizare este considerată ca fiind neconformă cu destinația și poate duce la pagube materiale și chiar la vătămări ale persoanelor. Acest articol nu este o jucărie. Producătorul sau comerciantul nu își asumă nicio răspundere pentru pagube care au rezultat prin utilizarea neconformă cu destinația sau prin utilizare greșită.



## Indicații de avertizare și de siguranță.

**Citiți și respectați toate indicațiile.** În cazul în care indicațiile de avertizare nu sunt respectate, trebuie să luați în considerare că pot să apară pagube ale proprietății, alte răni grave sau chiar moartea. Aceste avertizări de produs, instrucțiuni și reguli de siguranță conțin multe riscuri și pericole, însă nici pe departe pe toate cele posibile. Vă rugăm să dați atenție și să apreciați corect posibilele pericole. Lucrul greșit cu produsul poate duce la situații cu pericol de moarte.

**Atenție! Lăsați reparațiile în seama specialiștilor pentru a evita pericolele.** Pentru aceasta, adresați-vă unui atelier specializat. În cazul reparațiilor pe care le faceți singuri, a montajului incorect sau a operării greșite, sunt excluse drepturile de răspundere și garanție. La reparații, pot fi folosite numai piese de schimb care corespund datelor produsului original.

**AVERTISMENT! Pericol pentru copii și persoane cu capacități psihice, senzoriale sau mentale scăzute (de exemplu persoane cu handicap parțial, persoane în vârstă cu limitări ale capacităților fizice și mentale) sau lipsă de experiență și cunoștințe. copiii nu au voie să se joace cu produsul. Curățarea nu trebuie făcută de către copii sau de către persoane cu capacități psihice, senzoriale sau mentale scăzute.**

**INDICAȚIE! Pericol de deteriorare! Prin lucrul incorect cu acest produs, el poate fi deteriorat.**

**Pericol de electrocutare! Instalațiile electrice incorecte sau tensiunea prea mare a rețelei pot duce la electrocutare. Conectați produsul numai dacă tensiunea de rețea a prizei corespunde cu informațiile din datele tehnice. Conectați produsul numai la o priză ușor accesibilă, pentru ca, în caz de defecțiune, să îl puteți scoate rapid din priză. Nu folosiți produsul dacă el prezintă deteriorări vizibile sau dacă există defecțiuni la cablul de alimentare sau la ștecher. Ca protecție suplimentară, recomandăm instalarea unui dispozitiv de protecție pentru curenți vagabonzi (FI/RCD) cu un curent de dimensionare și de declanșare nu mai mare de 30 mA. Cereți sfatul firmei electrice specializate.**

**Deschideți produsul numai atât cât este descris în aceste instrucțiuni. Lăsați reparațiile în seama specialiștilor pentru a evita pericolele. Pentru aceasta, adresați-vă unui atelier specializat. În cazul reparațiilor pe care le faceți singuri, a modificărilor produsului, a recordării incorecte sau a operării greșite, sunt excluse drepturile de răspundere și garanție. În acest produs se găsesc piese elec-**

**trice și mecanice care sunt indispensabile pentru protecția contra surselor de pericol.**

**Nu apucați niciodată ștecherul cu mâinile umede. Nu scoateți niciodată ștecherul din priză trăgând de cablu, ci apucați întotdeauna de ștecher. Țineți produsul, ștecherul și toate cablurile departe de foc și de suprafețe fierbinți. Pozați cablul de rețea în așa fel încât să nu vă împiedicați de el și nu îl îngropați. Pozați toate cablurile în așa fel încât ele să nu poată fi deteriorate de mașini de tuns iarba și de alte aparate. Nu flambați cablul de alimentare și nu îl așezați peste muchii tăioase. Nu folosiți prelungitoare, prize multiple sau alte adaptoare.**

**Instalațiile de filtrare nu trebuie să funcționeze pe uscat (fără apă)! Apa preia răcirea – în cazul funcționării pe uscat nu există o înlocuire în garanție! Nu puneți pompa sau filtrul niciodată în piscină. Înainte de fiecare proces de comutare la ventilul cu 7 căi, pompa de filtrare trebuie oprită! Instalația de filtrare nu trebuie folosită dacă în apă se află persoane! Montați instalația de filtrare la o distanță de siguranță suficientă față de piscină, pentru a împiedica utilizarea acesteia de către copii ca mijloc de intrare în piscină. Nu scufundați nici instalația de filtrare și nici cablul de alimentare sau ștecherul în apă sau în alte lichide. Pompa de filtrare a instalației de filtrare este bine protejată de corpuri străine și de stropire cu apă. Totuși este recomandat să le așezați în așa fel încât să fie protejate de influențele vremii rele. Nu efectuați niciodată lucrări la instalația de filtrare cât timp aceasta mai este conectată la rețeaua de curent. Dacă pericolele cauzate de efectul de aspirare al pompei nu pot fi împiedicate, acestea pot cauza accidente grave sau mortale. Nu blocați conducta de aspirare la pompă sau din piscină, deoarece aceasta poate cauza accidente grave sau chiar moartea.**



## Verificarea volumului livrării

**INDICAȚIE! Pericol de deteriorare! Dacă nu sunteți atent și deschideți ambalajul cu un cuțit tăios sau cu un alt obiect ascuțit, produsul poate fi deteriorat. De aceea, procedați foarte atent la deschidere.**

- Scoateți produsul din ambalaj.
- Verificați volumul livrării în ceea ce privește caracterul complet. Schiță/foto L1.
- Verificați dacă produsul sau piesele separate prezintă deteriorări. În acest caz, nu folosiți produsul. Adresați-vă service-ului de la adresa dată la sfârșitul manualului.



## Principiu de funcționare

La instalația de filtrare nisipul cuarțos din rezervorul de filtrare funcționează ca un filtru permanent de murdărie și impurități plutitoare. Apa murdară din piscină este condusă prin furtunul de aspirare de la piscină prin pompa de filtrare și apoi prin supapa cu 7 căi direct de sus în rezervorul de filtrare. Atunci când apa curge prin nisipul cuarțos în rezervorul de filtrare, se depun particulele de murdărie în nisip și astfel acestea sunt filtrate din apa de baie. Apa curată curge prin supapa cu 7 căi și furtunul de retur înapoi în piscină.

Pentru funcționarea instalației de filtrare aveți nevoie de un skimmer (aspirator de suprafață). Se poate utiliza un skimmer încorporat (încorporat în peretele piscinei) sau un skimmer de agățat (care se fixează de peretele piscinei).

## Cerințe pentru nisipul de filtrare

- Pentru această instalație de filtrare folosiți numai nisip cuarțos. Nisipul cuarțos trebuie să corespundă Directivei DIN 12904.



## Specificațiile de amplasare

Locul de amplasare al instalației de filtrare se află între skimmer și duza de admisie astfel încât să există o distanță de siguranță suficientă față de peretele piscinei. Vă recomandăm să așezați instalația de filtrare pe plăcile de suport (de ex. plăci din beton, sau ceva similar). Acestea se montează cu ajutorul unei nivele cu bulă. Nu aveți voie sub nici o formă să introduceți instalația de filtrare într-un recipient sau direct pe iarbă (pericol de inundație sau pericol de supraîncălzire a pompei de filtrare).



Dacă ați îngropat parțial sau total piscina, este important să introduceți instalația de filtrare într-o carcasă pentru filtru, care ar trebui montată direct pe piscină. Dacă instalația de filtrare nu este introdusă direct într-o cutie pentru filtru atunci trebuie să vă asigurați că această cutie nu se poate inunda. Pentru acest lucru ar fi indicat dacă ați montat în zona cutiei filtrului o cămașă izolatoare (balast) pentru ca apa din mediul înconjurător și apa de ploaie să se poată scurge. Ar fi optim dacă în bazinul de pompă al cutiei filtrului ați avea o conexiune directă în canal (sau o pompă de scufundare cu flotor). Trebuie să aveți grijă ca cutia filtrului ist să nu fie închisă sub nici o formă în mod etanș deoarece acest lucru ar putea duce la daunele pompei de filtrare cauzate de formarea condensului. Dimensiunea cutiei de filtrare trebuie aleasă pentru a putea efectua operațiuni la instalația de filtrare.



## Montaj

Montarea instalației de filtrare (figura 1)

Montați instalația de filtrare într-un loc unde va rămâne permanent (transportul ulterior către acel loc ar fi foarte greu!). Pompa de filtrare este formată din următoarele elemente:

1. Pompa
2. Supapă
3. Garnitură de etanșare (garnitură O)
4. Inel de tensionare
5. Recipient
6. Țeavă centrală
7. Sita filtrantă
8. Șurub pentru golire
9. Element de centrare (Carcasă pentru țeava suport)
10. Placa de bază
11. Furtun de presiune

## Recipient filtru

1. Introduceți țeava de legătură împreună cu sita filtrantă în recipient. (figura 2)
2. Introduceți țeava de legătură cu sita filtrantă până la fundul recipientului, apoi asigurați-vă că țeava de legătură este centrată și supapa de evacuare este fixată și strânsă.
3. Acum așezați elementul de centrare pe orificiul recipientului, centrând țeava de susținere. (figura 4)
4. Umpleți cu filtru de nisip cuarț până la o înălțime de umplere de cca. ¾ din înălțimea recipientului. (figura 4)
5. Montați acum partea superioară a recipientului respectiv capul ventilului și garnitura de etanșare a recipientului pe marginea superioară a recipientului filtrului. Înainte de a face acest lucru, trebuie să curățați încă o dată și să ștergeți nisipul rămas sau murdăriile. Această conexiune a părții superioare a recipientului respectiv a capului ventilului cu recipientul filtrului se face prin inelul de tensionare cu șurubul de tensionare și piulița inelului de tensionare (figura 5 și 6).
6. La final montați piesa de conexiune a pompei pe capul ventilului. Etanșați piesa de conexiune a pompei cu bandă din teflon.
7. Manometrul (dacă este inclus în pachetul de livrare) este înșurubat și etanșat lateral în ventilul cu 7 căi. Șurubul de aerisire component este îndepărtat înainte. (figura 9)

## Conexiunile cu furtun ale pompei (figura 7)

1. Conductă skimmer: Legătura de la racordul skimmer-ului la racordul din față al pompei de filtrare.
2. Conductă de presiune: Legătura de la racordul de sus al pompei de filtrare la racordul cu denumirea "RINSE" / "FILTER" de la ventilul cu 7 căi.
3. Conductă de retur: Legătură de la racordul ventilului cu 7 căi cu denumirea "RECIRCULATE" la racordul de la duza de intrare (piscină). Fixați toate racordurile cu bride de furtun.
4. Conductă de clătire în contracurent: Racordul "FILTER" / "WASTE" (golire) în canal. Racordurile se efectuează cu furtunuri speciale pentru piscine și bride speciale de furtunuri!



## Punerea în funcțiune a instalației de filtrare

După ce instalația de filtrare este gata montată, nisipul a fost umplut în camera de nisip și toate furtunurile au fost racordate puteți continua

cu punerea în funcțiune. În orice caz vă recomandăm, să curățați mai întâi nisipul proaspăt umplut. Curățarea nisipului înainte de filtrarea apei din piscină înlătură cea mai mare parte a murdăriei și particulele mai mici de nisip, care se află eventual în nisip. Dacă începeți imediat cu filtrarea, aceste particule ajung în piscină. Pentru a curăța nisipul respectați următoarele indicații.

Conectați alimentarea cu curent abia când aceasta se menționează.

- Asigurați-vă să fie deconectat cablul de alimentare (cablu de curent) al pompei.
- Aduceți maneta ventilului în poziția "Închis".
- Înainte de a utiliza instalația de filtrare trebuie să vă asigurați ca aceasta se află în afara piscinei și la un nivel mai scăzut decât nivelul apei din piscină precum și ca racordurile de furtunuri să fie corect racordate și fixate.
- Dacă piscina dvs. nu este umplută, umpleți-o cu apă. Aveți grijă ca nivelul apei din piscină să fie minimum 2,5 până la 5 cm deasupra deschiderii duzei de alimentare (skimmer).
- Deschideți ventilul de închidere de la duza de alimentare (skimmer) a piscinei. Dacă ați închis duza de alimentare (skimmer) cu un dop, scoateți-l acum.
- Deoarece locația instalației de filtrare este la o înălțime mai mică decât nivelul apei din piscină, aceasta se umple acum automat cu apă.
- Acum instalația de filtrare se dezaerează. Dacă există, deschideți puțin capacul prefiltrului al pompei de filtrare până când se scurge apă din vasul prefiltrului (capac transparent cu îmbinare filetată pe partea superioară a pompei de filtrare).
- Lăsați să se umple rezervorul de filtrare cu apă.
- Verificați dacă instalația de filtrare și furtunurile de racordare prezintă scurgeri și înlăturați-le. Datorită toleranțelor tehnice de producție se poate întâmpla, ca la eventualele scurgeri să fie necesară înfășurarea suplimentară a unei benzi teflonate în jurul racordurilor, înainte de a monta furtunul de racordare.
- Efectuați procedeul de clătire cu contracurent așa cum s-a descris.

## Clătire cu contracurent

- Deconectați pompa prin scoaterea ștecherului.
- Racordați furtunul de clătire cu contracurent (nu este cuprins în pachetul de livrare) la ieșirea de clătire cu contracurent de la capacul filtrului.
- Aduceți ventilul cu 7 căi în poziția de clătire cu contracurent.
- Conectați din nou pompa la alimentarea cu curent (introduceți ștecherul).
- Efectuați procesul de clătire cu contracurent, până când apa, ce se scurge din furtunul de clătire cu contracurent, este curată.
- Deconectați pompa prin scoaterea ștecherului.
- Aduceți ventilul cu 7 căi în poziția de clătire ulterioară.
- Conectați din nou pompa la alimentarea cu curent.
- Lăsați filtrul să funcționeze 60 de secunde în acest regim de funcționare, pentru a înlătura toate reziduurile din pompă respectiv din ventil.
- Deconectați pompa prin scoaterea ștecherului.
- Aduceți ventilul cu 7 căi în poziția de filtrare.
- Conectați din nou pompa la alimentarea cu curent.
- Instalația dvs. de filtrare funcționează acum.

## Regimuri de funcționare filtru

Reglare	Debit de apă complet respectiv funcție
Filtrare	Funcție: aspirare, regim de funcționare normal filtru Aceasta este cea mai des utilizată reglare. În această poziție apa aspirată din piscină este condusă de sus în rezervorul de filtrare, unde trece apoi prin nisip. În timp ce apa curge prin nisip până la sita de bază se filtrează impuritățile iar apoi apa este condusă din nou înapoi în piscină.

<b>Clătire ulterioară</b>	Funcție: Se folosește pentru a curăța din nou patul de filtrare (nisipul) după clătirea cu contracurent. Acest procedeu trebuie să se efectueze întotdeauna imediat după clătirea cu contracurent, completarea cu nisip sau prima punere în funcțiune. În această poziție apa este condusă în zona de sus a rezervorului de filtrare și ventilul este spălat în timp ce apa se scurge apoi prin furtunul de apă murdară.
<b>Circulare</b>	Funcție: circulația apei după un tratament chimic. Această poziție se folosește la efectuarea diverselor tratamente chimice ale apei din piscină dacă, nu se dorește murdărirea nisipului filtrant cu substanțe chimice. În această poziție apa aspirată este condusă direct de la ventil la piscină fără a trece prin nisip.
<b>Clătire cu contracurent</b>	Funcție: curățarea filtrului de murdăria colectată. Această poziție este necesară pentru a curăța filtrul respectiv nisipul. Atunci când presiunea indicată de manometru este cu 0,3 până la 0,6 bari mai mare decât cea normală de funcționare, trebuie să curățați filtrul. În această poziție apa este introdusă în sita inferioară și curge apoi în sus prin nisip. Astfel se desprinde murdăria depusă, urcă și curge prin furtunul de murdărie din filtru.
<b>Închis</b>	Funcție: curățarea prefiltrului. Această poziție oprește debitul de apă către pompă și filtru. <b>ATENȚIE:</b> Nu porniți niciodată pompa în această poziție.
<b>Golire</b>	Funcție: omiterea filtrului. Această funcție este ideală pentru golirea piscinelor puternic murdărite respectiv după un tratament contra algelor. În această poziție filtrul este omis și apa se scurge direct prin furtunul de apă murdară.
<b>Iarnă</b>	Funcție: păstrare și depozitare pe timp de iarnă. Cu această funcție maneta ventilului se află într-o poziție intermediară, în care eliberează componentele interne ale acestuia. Atunci când instalația de filtrare se depozitează pe timp de iarnă întoarceți ventilul cu 7 căi în această poziție. <b>ATENȚIE:</b> Nu porniți niciodată pompa în această poziție.

- Opțional: Steinbach Container pentru sistemul Steinbach sistem de dezinfecție UV

### Exploatare cu un aspirator de adâncime (figura 8)

- Puteți racorda furtunul aspiratorului de adâncime direct la instalația de filtrare. La aceasta furtunul aspiratorului de adâncime trebuie să fie umplut complet cu apă.
- La instalații de filtrare fără prefiltru se recomandă un skimmer și o sită de filtrare.
- Respectați instrucțiunile de utilizare ale aspiratorului de adâncime. Nu are voie să pătrundă aer în instalația de filtrare, pentru a împiedica funcționarea la uscat și supra-încălzirea instalației de filtrare.
- Reglați la capul ventilului poziția FILTRARE.
- Alternativ puteți regla de asemenea, poziția GOLIRE, de ex.: când se formează alge în piscină. În acest caz apa murdară de baie nu mai curge înapoi în piscină, ci este evacuată direct prin furtunul de apă murdară în exterior. La această reglare trebuie să completați eventual din nou apa din piscină după curățare.



### Rezolvarea problemelor

Cauza defecțiunii	Rezolvare
Nisip murdar	Spălare în contracurent (curățarea nisipului)
Pompa aspiră aer (Bule de aer pe capul de admisie)	Furtunul este defect Trageți clemele furtunului
Skimmer-ul sau pompa primesc prea puțină apă	Verificați nivelul apei și dacă este necesar creșteți-l, controlați dacă țeava de aspirație este murdară
Recipientul skimmer-ului este deplasat	Curățarea coșului skimmer-ului
Recipientul de prefiltrare al pompei este deplasat	Curățarea recipientului sistemului de prefiltrare
În caz de defecțiuni nenumărate mai sus, contactați comerciantul dvs.!	



### Indicație importantă

#### Depozitarea instalației de filtrare pe perioada iernii

- Deconectați pompa prin scoaterea ștecherului.
- Închideți ventilele de închidere sau blocați debitul de apă către furtunurile de legătură ale piscinei.
- Închideți conductele de îmbinare către piscină și goliți rezervorul de filtrare și furtunurile.
- Aduceți maneta ventilului în poziția iarnă, pentru a elibera componentele interioare ale acestuia.

#### Schimbarea nisipului de filtrare

Nisipul de filtrare al instalației de filtrare trebuie schimbat la fiecare 2-3 ani, în funcție de durata de funcționare.

#### Indicații de întreținere

Murdăria vizibilă este îndepărtată prin instalația de filtrare. Acest lucru nu este valabil pentru alge, bacterii și alte microorganisme care reprezintă un pericol continuu pentru o apă de piscină clară, curată și sănătoasă. Pentru prevenirea sau îndepărtarea acestora vă stau la dispoziție agenți speciali de curățare a apei care se dozează permanent care nu sunt dăunători și garantează o apă igienică impecabilă.

### Durată de filtrare

Conținutul de apă din piscină trebuie recirculat și filtrat în decurs de 24 de ore de cel puțin 3- 5 ori, în funcție de solicitare și dimensiunea instalației. Durata necesară este în funcție de puterea instalației de filtrare și mărimea piscinei. Dar, recomandăm o durată minimă de funcționare de 12 ore pe zi.



### Conexiune electrică

Instalația de filtrare achiziționată de dvs. este dotată cu un cablu de alimentare, care are voie să fie conectat doar la o rețea de curent protejată cu o siguranță contra curentului rezidual (FI) cu un curent de declanșare de nu mai mult decât 30mA.

### Specificații tehnice:

- Pompă de filtrare 040949
- putere de recirculare 4.500 l/h
- pompă cu auto-aspirare, cu prefiltru
- temperatură maximă a apei 35 °C
- 230 V / 250 W
- supapă cu 7 căi cu manometru
- cazan Ø 250 mm
- racord Ø 32/38 mm
- placă de bază
- cantitate necesară de nisip cca. 12 kg
- granulație recomandată 0,7 - 1,2 mm
- pentru piscine cu un volum de apă de până la 19.000 l

## Curățare

Pentru curățare, folosiți produse de îngrijire din comerț. Nu folosiți produse de curățare care conțin solvenți sau de frecare, resp. bureți duri, perii, etc.

## Depozitare

După curățare, produsul trebuie uscat suficient. Apoi depozitați-l într-un loc uscat și ferit de ger (5-8°C).

## Înlăturare

**Eliminarea ambalajului:** Materialele de ambalare sunt alese conform punctelor de vedere ale compatibilității cu mediul înconjurător și al tehnicilor de eliminare și, de aceea, sunt reciclabile. Predați hârtia și cartonul la maculatură, foliile la locurile de colectare ale materialelor reciclabile.



**Eliminarea produsului:** Aplicabil în Uniunea Europeană și în alte state europene cu sisteme pentru colectarea separată a materialelor reciclabile. Eliminați produsul conform dispozițiilor și legislației în vigoare din localitatea dvs.

**Aparatele uzate nu au voie să fi e eliminate la gunoiul menajer.** Dacă robotul nu mai poate fi utilizat, atunci fiecare consumator are obligația legală de a elimina **aparatele uzate separat față de gunoiul menajer**, de ex. la un punct de colectare din comunitate/oraș. Astfel se asigură că aparatele uzate se evaluează corect și că se pot evita efectele negative asupra mediului înconjurător. De aceea aparatul electronic este marcată cu simbolul prezentat aici.

## Condiții de garanție

Pentru garanție sunt valabile dispozițiile legale valabile în țările respective.

## Declarație de conformitate CE

Declarația de conformitate UE poate fi solicitată de la adresa dată la sfârșitul acestui manual.



## Úvod

Děkujeme vám, že jste si vybrali právě tento výrobek Steinbach. Neustále pracujeme na zlepšování našich produktů. Pokud přesto tento výrobek vykazuje nějaké vady, velice se omlouváme a prosíme vás, abyste se spojili s naším servisním centrem.

## Návod k obsluze si přečtěte a uschovejte

**Návod k obsluze pro Miganeo bazénová filtrace Speed Clean 7000**  
Tento návod k obsluze patří k výše uvedenému výrobku. Obsahuje důležité informace o uvedení výrobku do provozu a manipulaci s ním. Návod a především pak bezpečnostní pokyny si důkladně prostudujte předtím, než začnete výrobek používat. Neuposlechnutí pokynů obsažených v tomto návodu může mít za následek těžká zranění nebo poškození výrobku. Informace obsažené v tomto návodu se zakládají na normách a pravidlech platných v Evropské unii. Věnujte pozornost vnitrostátním předpisům a zákonům platným v zahraničí. Návod k obsluze si uschovejte pro další použití a v případě potřeby jej předejte také třetím osobám.

## Použití v souladu s určením výrobku

Tento výrobek je určen výhradně pro soukromé nekomerční využití. Výrobek používejte pouze pro účely popsané v tomto návodu k obsluze. Jakékoliv jiné použití je považováno za nesprávné (v nesouladu s určením) a může mít za následek poškození majetku, nebo dokonce zranění osob. Tento výrobek není hračka. Výrobce ani prodejce nepřebírají odpovědnost za případné škody vzniklé v důsledku nesprávného použití nebo použití v nesouladu s určením.



## Výstražná upozornění a bezpečnostní pokyny

**Přečtěte si všechny pokyny a řiďte se jimi. V případě neuposlechnutí těchto výstražných upozornění musíte počítat se škodami na majetku a vážnými, nebo dokonce smrtelnými úrazy. Tato výstražná upozornění, pokyny a bezpečnostní pravidla zahrnují mnohá, zdaleka však ne všechna možná rizika a nebezpečí. Dávejte prosím pozor a správně vyhodnoťte možná nebezpečí. Nesprávné zacházení s výrobkem může vést ke vzniku životu nebezpečných situací.**

**Pozor! Opravu výrobku svěřte odborníkům. Předejte tak ohrožením zdraví. Obrat'te se v této věci na kvalifikovaný servis. Při vlastnoručně provedených opravách, neodborné montáži nebo nesprávné obsluze zaniká nárok na uplatnění záruky. Při opravách je povoleno používat pouze náhradní díly, které odpovídají původním údajům o výrobku.**

**VAROVÁNÍ! Dětem a osobám se sníženými fyzickými, smyslovými či mentálními schopnostmi (například částečně postižené osoby nebo starší osoby s omezenými fyzickými či mentálními schopnostmi) nebo osobám s nedostatkem zkušeností či znalostí hrozí nebezpečí. Děti si s výrobkem nesmějí hrát. Čištění nesmí provádět děti ani osoby se sníženými fyzickými, smyslovými či mentálními schopnostmi.**

**UPOZORNĚNÍ! Nebezpečí poškození! Neodborná manipulace s tímto výrobkem může způsobit jeho poškození.**

**Nebezpečí úrazu elektrickým proudem! Vadná elektroinstalace nebo příliš vysoké napětí v síti mohou vést k úrazu elektrickým proudem. Výrobek zapojte do elektrické sítě jen tehdy, souhlasí-li napětí v zásuvce s technickými údaji výrobku. Výrobek zapojte výhradně do dobře přístupných zásuvek, abyste jej v případě poruchy mohli rychle odpojit od sítě. Výrobek nepoužívejte, pokud vykazuje viditelné známky poškození nebo pokud má poškozenou zástrčku. Jako dodatečnou ochranu doporučujeme také nainstalovat proudový chránič (FI/RCD) se jmenovitým reziduálním proudem maximálně 30 mA. S dotazy se obraťte na svého elektrikáře. Výrobek nerozebírejte více, než je popsáno v tomto návodu. Opravu výrobku svěřte odborníkům. Předejte tak ohrožením zdraví. Obrat'te se v této věci na kvalifikovaný servis. Při vlastnoručně provedených opravách, konstrukčních změnách, neodborném zapojení nebo nesprávné obsluze zaniká nárok na uplatnění záruky. Elektrické a mechanické součástky, které se nacházejí uvnitř výrobku, jsou nezbytné pro jeho bezpečné fungování.**

**Nikdy se nedotýkejte zástrčky mokřýma rukama. Nikdy netahejte za síťový kabel, ale pouze za zástrčku. Výrobek, zástrčku a veškeré kabely mějte vždy v bezpečné vzdálenosti od otevřeného ohně a horkých povrchů. Síťový kabel ved'te tak, aby o něj nikdo nemohl omylem zakopnout a nikdy jej nezakopávejte do země. Veškeré kabely umístěte tak, aby nemohlo dojít k jejich poškození sekačkou nebo jinými podobnými přístroji. Síťový kabel neohýbejte a nenechávejte jej viset přes ostré hrany. Nepoužívejte prodlužovací kabely, vícenásobné zásuvky ani jiné adaptéry.**

**Filtrační čerpadla nesmí běžet nasucho (bez vody)! Voda zařízení ochlazuje – při chodu na sucho propadá záruka! Čerpadlo nebo filtr nikdy nedávejte do bazénu. Při přepínání 7cestného ventilu je vždy nutné nejprve vypnout filtrační čerpadlo! Filtrační zařízení nesmí být používáno, pokud se ve vodě nacházejí osoby! Aby děti nemohly filtrační zařízení používat jako pomůcku při vstupu do bazénu, umístěte jej v dostatečné vzdálenosti od bazénu. Filtrační zařízení, síťový kabel ani zástrčku nikdy nepoužívejte do vody ani jiných kapalin. Filtrační čerpadlo je dostatečně chráněno proti cizím tělesům a ostříkové vodě. Přesto doporučujeme čerpadlo i filtrační zařízení umístit tak, aby byla dobře chráněna proti povětrnostním vlivům. Nikdy neprovádějte na filtračním zařízení práce, pokud je připojeno k elektrické síti. Rizika spojená se sacím účinkem čerpadla mohou – pokud jim nebude předejito – vést k vážným nebo smrtelným nehodám. Nikdy neucpávejte sací potrubí čerpadla nebo bazénu, neboť by to mohlo vést k vážným, nebo dokonce smrtelným zraněním.**



## Zkontrolujte rozsah dodávky

**UPOZORNĚNÍ! Nebezpečí poškození! Při neopatrném rozbalování výrobku pomocí ostrého nože nebo jiných špičatých předmětů může dojít k jeho poškození. Buďte proto při rozbalování výrobku opatrní.**

- Vyjměte výrobek z obalu.
- Ujistěte se, že je výrobek kompletní a obsahuje všechny součásti. Obrázek/fotografie L1.
- Zkontrolujte, zda výrobek nebo jeho součásti nevykazují známky poškození. Pokud ano, výrobek nepoužívejte. Obrat'te se na servisní centrum, jehož adresu najdete na konci tohoto návodu.



## Funkční princip

Křemičitý písek uvnitř nádrže filtračního zařízení funguje jako trvalý filtr nečistot a naplavenin. Znečištěná bazénová voda je vedena sacím potrubím z bazénu do filtračního čerpadla a skrze 7cestný ventil shora přímo do nádrže filtračního zařízení. Filtrace je zajištěna tím, že voda v nádrži protéká skrze křemičitý písek, který zachytí veškeré částice nečistot v ní obsažené. Takto pročištěná voda protéká 7cestným ventilem a vrací se zpětným potrubím do bazénu.

Pro provoz filtračního zařízení budete potřebovat skimmer (sběrač). Buď skimmer s pevným připevněním na stěnu bazénu (vestavěný do stěny bazénu) nebo skimmer k zavěšení na stěnu (připevnění pomocí zavěšení ke stěně bazénu).

## Požadavky na filtrační písek

- Toto filtrační zařízení je určeno výhradně pro použití s křemičitým pískem. Křemičitý písek by měl odpovídat normě DIN 12904.



## Umístění

Rozmezí mezi filtračním systémem a vstupem ke skimmeru je nutné nastavit tak, aby byla zachována bezpečná vzdálenost mezi filtrací a boční stěnou bazénu. Doporučujeme, aby byla filtrace navíc postavena na podložku (například betonová deska a podobně). Deska by měla být položena a vyrovnána za pomoci vodováhy. Za žádných okolností nesmí Váš filtrační systém stát v prohlubni, či přímo v trávě a nebo nad úrovní hladiny bazénu (nebezpečí zatopení filtrace a nebo přehřátí motoru).

Pokud jste bazén částečně a nebo zcela naplnili, je užitečné filtrační zařízení umístit do filtrační šachty, která bude spojovat stěny bazénu

s filtračním zařízením. Pokud bude Vaše filtrace umístěna do šachty, ujistěte se, že šachta nemůže být zatopena. Abyste tomuto zabránili, je dobré šachtu vysypat štěrskem k pojmnutí malého množství případné vody – například dešťové a vytvořit odtok přímo do odpadní roury. Je důležité zajistit, aby šachta nebyla vzduchotěsná, v důsledku kondenzace se může pumpa poškodit.



## Montáž

Součástky filtrace (obrázek 1)

Sestavte filtraci na místě, kde bude trvale postavena, přenášení filtrace je kvůli její hmotnosti velice obtížné. Filtrační čerpadlo má následující části:

1. Pumpa
2. Ventil
3. Těsnění (O-kroužek)
4. Objímka
5. Nádobka
6. Středová rubice
7. Filtrační síť
8. Vypouštěcí ventil
9. Centralizér (kryt pro přívodní hadici v pumpě)
10. Podložka
11. Tlaková hadice k čerpadlu

## Filtrační nádoba

1. Vložte trubici s filtračním sitem do nádoby filtru. (obrázek 2)
2. Trubicí s filtračním sitem namontujte ke spodní straně filtrační nádoby, ujistěte se, že filtrační trubice je umístěna ve středu a že je našroubován vypouštěcí ventil.
3. Nyní položte centralizér na otvor nádoby s již umístěnou filtrační trubicí. (obrázek 4)
4. Naplňte nádobu asi do tří čtvrtin filtračním pískem. (obrázek 4)
5. Poté namontujte poklop nádoby nebo ventil a nainstalujte těsnění víka. Předtím než toto uděláte, ujistěte se, že je nádoba a písek čistý a prostý všech nečistot. Upevnění ventilu, či víka nádoby je pomocí těsnění. Těsnění má tvar kruhu a utahuje se pomocí šroubu a matice. (obrázek 5 a 6)
6. Namontujte výstupní hadici z pumpy k ventilu. Upevněte výstupy z pumpy a ventilu pomocí teflonové pásky.
7. Manometr (je-li součástí) se jednoduše našroubuje a upevní k 7-cestnému ventilu. Stávající odvodušňovací šroub musí být nejprve odstraněn. (obrázek 9)

## Připojení čerpadla (obrázek 7)

1. Potrubí skimmeru: Spojení přípojky skimmeru a přední přípojky filtračního čerpadla.
2. Tlakové potrubí: Spojení horní přípojky filtračního čerpadla a přípojky 7cestného ventilu s označením "RINSE" / "FILTER".
3. Vratné potrubí: Spojení přípojky 7cestného ventilu s označením "RECIRCULATE" a přípojky vtokové trysky (bazén). Upevněte všechny přípojky pomocí hadicových svorek.
4. Potrubí pro zpětný proplach: Přípojka "FILTER" / „WASTE“ (vyprázdnit) do kanálu. Přípojky musí být upevněny pomocí speciálních bazénových hadic a hadicových svorek!



## Uvedení filtračního zařízení do provozu

Pokud je filtrační zařízení smontované, písková komora je naplněná pískem a jsou připojeny všechny hadice, můžete přistoupit k uvedení zařízení do provozu. V každém případě Vám doporučujeme, abyste nejprve vyčistili nově nasypáný písek. Vyčištěním písku před filtrací bazénové vody odstraníte většinu nečistot a menší částice, které písek eventuálně obsahuje. Pokud však rovnou začnete filtraci, tyto částice se dostanou do bazénu. Při čištění písku se řiďte níže uvedenými pokyny.

Napájení zapněte teprve tehdy, až k tomu v návodu budete vyzváni.

- Ujistěte se, že je síťový kabel (přívodní kabel) čerpadla vypojený.
- Uvedte páčku ventilu do pozice „zavřeno“.
- Předtím než filtrační zařízení uvedete do provozu, ujistěte se, že se nachází vně bazénu a pod úrovní hladiny vody a zkontrolujte, zdali jsou všechny hadice správně připojené a upevněné.
- Protože je filtrační zařízení v nižší poloze než hladina vody v bazénu,

filtrační zařízení se v tomto okamžiku automaticky naplní vodou.

- Otevřete uzavírací ventil na plnicí trysce (skimmer) bazénu. Pokud je plnicí tryska (skimmer) uzavřena zátkou, zátku odstraňte.
- Protože je filtrační zařízení v nižší poloze než hladina vody v bazénu, filtrační zařízení se v tomto okamžiku automaticky naplní vodou.
- Filtrační zařízení bude nyní odzdušněno. Otevřete zlehka víko předfiltru čerpadla (pokud jím zařízení disponuje) a vyčkejte, dokud z tělesa předfiltru nezačne vytékat voda (průhledné víko se šroubením na horní straně filtračního čerpadla).
- Nechte filtrační nádobu zcela naplnit vodou.
- Zkontrolujte, zda se na filtračním zařízení a připojovacích hadicích nenacházejí netěsná místa a případně je utěsněte. Kvůli výrobní technických tolerancím se může stát, že v případě netěsností bude potřeba před nasazením připojovací hadice dodatečně omatit přípojky teflonovou páskou.
- Provedte zpětný proplach, popsany na následující straně.

## Proces zpětného proplachu

- Vypněte čerpadlo vytažením síťové zástrčky ze zásuvky.
- Hadici pro zpětný proplach (není součástí balení) připojte na výstup zpětného proplachu na víku filtru.
- Přestavte 7cestný ventil do polohy zpětného proplachu.
- Čerpadlo znovu připojte k napájení elektrickým proudem (zapojte síťovou zástrčku do zásuvky).
- Zpětný proplach nechte fungovat tak dlouho, dokud z potrubí pro odvod nečistot nezačne vytékat čistá voda.
- Vypněte čerpadlo vytažením síťové zástrčky ze zásuvky.
- 7cestný ventil nastavte na oplach.
- Čerpadlo znovu připojte k napájení elektrickým proudem.
- Nechte filtr v tomto provozním režimu běžet 60 sekund, abyste z čerpadla, resp. z ventilu odstranili veškeré zbytky.
- Vypněte čerpadlo vytažením síťové zástrčky ze zásuvky.
- Přestavte 7cestný ventil do polohy filtrování.
- Čerpadlo znovu připojte k napájení elektrickým proudem.
- Nyní je Vaše filtrační čerpadlo v provozu.

## Druhy filtračních režimů

Nastavení	Směr vody, resp. funkce
<b>Filtrace</b>	Funkce: Nasávání, normální filtrační režim. To je nejčastěji používané nastavení. Při tomto nastavení je nasávaná bazénová voda vedena shora do filtrační nádoby, kde následně protéká pískem. Při průtoku vody pískem směrem k síti dna jsou odfiltrovány nečistoty a poté je voda přivedena zpět do bazénu.
<b>Oplach</b>	Funkce: Používá se k opětnému vyčištění filtrační vrstvy (písku) po zpětném proplachu. Tento proces by měl vždy následovat bezprostředně po zpětném proplachu, doplňování písku nebo po prvním uvedení do provozu. V této poloze je voda vedena do horní části nádrže filtračního zařízení, přičemž během odtoku vody skrze odpadní potrubí dochází k oplachu ventilu.
<b>Cirkulace</b>	Funkce: Cirkulace vody po chemické úpravě. Toto nastavení se používá při různých chemických úpravách bazénové vody, aby se zabránilo znečištění filtračního písku chemikáliemi. Při tomto nastavení je nasávaná voda přímo z ventilu přiváděna zpět do bazénu, aniž by protekla pískem.
<b>Zpětný proplach</b>	Funkce: Čištění filtru od nahromaděných nečistot. Toto nastavení se používá pro čištění filtru, resp. písku. Že je nutné filtr vyčistit, poznáte podle toho, že se tlak na manometru pohybuje 0,3 až 0,6 baru nad normálním provozním tlakem. V této poloze je voda vedena do spodního síta a vzápětí proudí nahoru skrze písek. Tím se nahromaděné nečistoty uvolní, vystoupají a odečou vedením pro odvod nečistot z filtru.

<b>Uzavření</b>	Funkce: Čištění předfiltru. Toto nastavení zastaví průtok vody do čerpadla a do filtru. POZOR: V této pozici nikdy nezapínejte čerpadlo.
<b>Vypouštění</b>	Funkce: Obtok filtru. Tato funkce je ideální pro vypouštění silně znečištěného bazénu, resp. po ošetření algicidními prostředky. Při tomto nastavení voda neproudí filtrem a je odváděna přímo potrubím pro odvod nečistot.
<b>Zazimování</b>	Funkce: Zazimování a uskladnění. Při tomto nastavení se páka ventilu nachází v mezipozici, v níž se odlehčují vnitřní komponenty ventilu. Do této pozice 7cestný ventil nastavte, pokud chcete filtrační zařízení uskladnit přes zimu.

Ve skimmeru a pumpě je málo vody	Zkontrolovat přívod vody a také znečištění filtračního písku
Košík skimmeru nepropouští	Vyčistěte košík skimmeru
Předfiltr nepropouští	Vyčistěte košík předfiltru
V případě poruch, které nejsou uvedeny výše, se obraťte na svého prodejce!	

## Doba filtrace

V závislosti na velikosti bazénu a na tom, jak intenzivně je používán, by měla být voda v něm během 24 hodin vyměněna a přefiltrována alespoň 3–5krát. Doba potřebná k filtraci je závislá na výkonu filtračního zařízení a na velikosti bazénu. Doporučujeme však celkovou dobu alespoň 12 hodin denně.

## Elektrické připojení

Součástí tohoto filtračního zařízení je napájecí kabel, který je povoleno připojovat výhradně k elektrickým obvodům vybaveným proudovým chráničem (FI) se jmenovitým reziduálním proudem menším než 30 mA.

## Přehled údajů:

- Filtrační pumpa 040949
- Výkon cca. 4.500 l/h
- Samonasávací pumpa s předfiltrem
- Maximální teplota vody 35 °C
- 230 V / 250 W
- 7-cestný ventil s manometrem
- Nádoba Ø 250 mm
- Zapojení Ø 32/38 mm
- Základová deska
- Použití písku cca. 12 kg
- Zrnkovost 0,7 - 1,2 mm
- Pro bazén do 19.000 l obsahu vody
- Opcionalno: Steinbach Container za Steinbach UV dezinfekcijski sustav

## Provoz s bazénovým vysavačem (obrázek 8)

- Hadici bazénového vysavače lze připojit přímo k sacímu potrubí filtračního zařízení. Přitom musí být hadice vysavače zcela naplněna vodou.
- Pokud filtrační zařízení nemá předfiltr, doporučujeme použít skimmer se síťovým košem.
- Řiďte se pokyny obsaženými v návodu k obsluze bazénového vysavače. Do filtračního zařízení nesmí vniknout vzduch – hrozí běh nasucho a následně přehřátí zařízení.
- Na hlavě ventilu zvolte polohu **FILTROVAT**.
- Případně můžete také zvolit polohu **VYPŘÁZDNIT**, např. když se v bazénu tvoří řasy. Znečištěná voda se tak nebude vracet zpět do bazénu a bude namísto toho odvedena pryč odtokovým potrubím. U tohoto nastavení se může případně stát, že po skončení čistícího cyklu bude nutné vyrovnat hladinu vody v bazénu.

## Řešení problémů

Příčina	Řešení
Písek je špinavý	Propláchnutí (vyčištění písku)
Pumpa saje vzduch (vzduchové bubliny v systému)	Poškození hadice. Dotáhněte hadicové spony a nebo zkontrolujte hadici.

## Fontos tudnivalók

### Zazimování filtračního zařízení

- Vypněte čerpadlo vytažením síťové zástrčky ze zásuvky.
- Zavřete uzavírací ventily nebo zablokujte průtok vody ke spojovacím hadicím bazénu.
- Zavřete spojovací potrubí k bazénu a vyprázdněte filtrační nádobu a hadice.
- Páku ventilu nastavte do pozice zazimování, aby se vnitřní komponenty ventilu odlehčily.

### Výměna filtračního písku

V závislosti na tom, jak často je filtrační zařízení používáno, je nutné filtrační písek vyměnit každé 2–3 roky.

### Péče

Viditelné nečistoty jsou odstraněny pomocí filtračního systému. Toto však neplatí pro řasy, bakterie a mikroorganismy, které jsou neustálou překážkou k dosažení jasné, čisté a zdravé vody v bazénu. Pro prevenci je k dispozici mnoho speciálních výrobků, které při správné dávce trvale působí proti výše zmíněným hrozbám Vašeho bazénu a zajišťují hygienicky nezávadnou a čistou vodu.

### Čištění

Před čištěním přístroje jej vypněte a vytáhněte zástrčku ze zásuvky. K čištění výrobku použijte běžně dostupné ošetřovací prostředky. Nepoužívejte abrazivní čisticí prostředky, prostředky obsahující rozpouštědla nebo tvrdé mycí houby, kartáče atd.“

### Skladování

Po dokončení čištění musí být výrobek dostatečně osušen. Následně jej uložte na suchém místě chráněném před mrazem (5-8°C).

### Likvidace

**Likvidace obalů:** Obaly jsou vyrobeny z ekologicky nezávadných materiálů a jsou tudíž vhodné k recyklaci. Lepenku a kartony dejte do starého papíru, fólie do plastu.



**Likvidace výrobku:** Platí v rámci Evropské unie a v dalších evropských státech se systémy odděleného sběru odpadu. Výrobek zlikvidujte v souladu s ustanoveními a zákony platnými v místě vašeho bydliště.

**Staré spotřebiče nepatří do domovního odpadu!** Pokud již robota nelze dále používat, je každý spotřebitel **ze zákona povinen odevzdat staré spotřebiče odděleně od domácího odpadu**, např. do sběrný ve své obci/městské části. Tím je zajištěno, aby byl odpad správně recyklován a předešlo se negativním vlivům na životní prostředí. Proto jsou elektrické spotřebiče označeny zde zobrazeným symbolem.

### Záruka

V jednotlivých zemích platí tamější platná zákonná ustanovení týkající se záruky.

### ES prohlášení o shodě

EU prohlášení o shodě je k dispozici na vyžádání na adrese uvedené na konci tohoto návodu.



## Predgovor

Zahvaljujemo na kupnji ovog Steinbachovog proizvoda. Naše proizvode kontinuirano unapređujemo. Ukoliko ovaj proizvod ipak pokazuje greške, ispričavamo se zbog toga te Vas molimo da se s tim u vezi obratite našem Servisnom centru

## Upute za uporabu treba pročitati i sačuvati

### Upute za uporabu za Sustav za filtriranje Miganeo Speed Clean 7000

Ova Uputa za uporabu vrijedi uz gore navedeni proizvod. Ona sadrži važne informacije o stavljanju u pogon i rukovanju proizvodom. Prije uporabe ovog proizvoda, pažljivo pročitajte njegovu Uputu za uporabu, a posebice sigurnosne napomene. Nepridržavanje ovih Uputa za uporabu može dovesti do teških tjelesnih ozljeda ili oštećenja Vašeg proizvoda. Uputa za uporabu temelji se na važećim normama i pravilima Europske unije. Poštujte strane nacionalne važeće smjernice i zakonske propise. Sačuvajte Uputu za uporabu radi daljnjeg korištenja i, prema potrebi, uručite je trećim osobama.

## Namjenska uporaba

Ovaj proizvod je namijenjen uporabi isključivo u privatne svrhe i nije pogodan za obrtničke djelatnosti. Vaš proizvod koristite samo na način opisan u Uputi za uporabu. Svako drugačije korištenje vrijedi kao nenamjenska uporaba, što može dovesti do oštećenja stvari ili čak ozljeda osoba. Ovaj artikl nije igračka. Proizvođač ili trgovac ne preuzimaju odgovornost za štete nastale zbog nenamjenske uporabe ili pogrešne primjene proizvoda.



## Upozorenja i sigurnosne napomene

**Pročitajte sve upute i pridržavajte ih se. U slučaju nepridržavanja ovih upozorenja, morate računati s oštećenjima na imovini, s drugim ozbiljnim ozljedama ili sa smrtnim posljedicama. Ova upozorenja, upute i sigurnosna pravila obuhvaćaju mnoge, mada ni približno sve, rizike i opasnosti. Molimo budite oprezni i pravilno procjenjujte moguće opasnosti. Pogrešno rukovanje proizvodom može dovesti do situacija koje su opasne po život.**

**Pozor! Popravke prepustite stručnjacima, čime ćete izbjeći dovođenje u opasnosti. Kad je potrebno, obratite se stručnim radionicama. Za popravke izvedene na svoju ruku, nestručno postavljanje ili pogrešno rukovanje, odgovornost i jamstvo potraživanja su isključeni. Za popravke se smiju koristiti samo zamjenski dijelovi čija su svojstva jednaka onima izvornog proizvoda.**

**UPOZORENJE!** Postoje opasnosti za djecu i osobe sa smanjenim fizičkim, osjetilnim ili mentalnim sposobnostima (primjerice osobe s djelomičnom invalidnošću, starije osobe s ograničenim fizičkim i mentalnim sposobnostima) ili s nedostatkom iskustva i znanja. Djeca se ne smiju igrati ovim proizvodom. Čišćenje ne smiju obavljati djeca ili osobe sa smanjenim fizičkim, osjetilnim ili mentalnim sposobnostima.

**NAPOMENA!** Opasnost od oštećenja! Nestručnim rukovanjem ovaj proizvod može biti oštećen.

**Opasnost od strujnog udara!** Pogrešno izvedena električna instalacija ili previsoki mrežni napon mogu uzrokovati strujni udar. Proizvod priključite samo ako su podaci mrežnog napona na utičnici u skladu s navodima u tehničkim podacima. Ovaj proizvod priključite samo na dobro dostupnu utičnicu, kako biste imali mogućnost da ga, u slučaju smetnji, brzo odvojite od električne mreže. Nemojte upotrebljavati proizvod ako se na njemu vide oštećenja ili ako su električni kabel odn. utikač oštećeni. Kao dodatna zaštita preporučuje se instaliranje zaštitnog uređaja - strujne zaštitne sklopke (FI/RCD), s nazivnom diferencijalnom strujom ne većom od 30mA. Za savjet se obratite Vašem stručnom trgovcu električnih uređaja. Proizvod otvorite samo u mjeri koliko je ovom Uputom opisano. Popravke prepustite stručnjacima, čime ćete izbjeći dovođenje u opasnost. Kad je potrebno, obratite se stručnim radionicama. Za popravke izvedene na svoju ruku, preinake na proizvodu, nestručno postavljanje ili pogrešno rukovanje, odgovornost i jamstvena potraživanja su isključeni. U ovom proizvodu se nalaze električni i mehanički dijelovi, koji su vrlo važni u zaštiti od raznih izvora opasnosti.

**Utikač za mrežno napajanje nikada nemojte hvatati vlažnim rukama. Odvajanje od električne mreže nikada ne činite povlačeći za strujni kabel iz utičnice, nego uvijek hvatajući utikač. Proizvod, utikač i sve kablove držite podalje od otvorenih izvora vatre i vrućih površina. Strujni kabel postavite tako da vam ne smeta pri kretanju i nemojte ga ukopavati. Sve kablove postavite na takav način da ih ne možete oštetiti kosilicom i sličnim strojevima pri radovima. Strujni kabel nemojte savijati ili ga postavljati preko oštih rubova. Nemojte koristiti produžne kablove, multifunkcionalne utičnice ili druge adaptere.**

**Filtracijski sustavi ne smiju raditi na suho (bez vode)! Voda obavlja funkciju hlađenja - zbog rada na suho gubite garanciju! Nikada ne stavljajte pumpu ili filter u bazen. Prije svakog prebacivanja prekidača na 7-smjernom ventilu, isključite pumpu s filtrom. Sustav filtracije se ne smije koristiti dok se osobe nalaze u vodi! Filtracijski sustav instalirajte na dovoljnoj sigurnosnoj udaljenosti od bazena, kako biste onemogućili da ga djeca upotrebljavaju kao pomagalo za ulaz u bazen. Ne stavljajte u vodu ili druge tekućine filtracijski uređaj ili strujni kabel i utikač. Filtracijska pumpa na filtracijskom sustavu je dobro zaštićena od stranih tijela i prskanja vode. Ipak se preporučuje da ju zaštitite od vremenskih utjecaja. Nikada ne obavljajte radove na filtracijskom sustavu, dok je isti priključen na električnu mrežu. Izbjegavajte opasnosti od usisnog djelovanja pumpe, kako biste spriječili teške ili smrtonosne nesreće. Nemojte blokirati usisne vodove pumpe ili bazena, jer to može dovesti do ozljeda ili čak smrtnih slučajeva**



## Pregled cjelokupnosti pošiljke

**NAPOMENA!** Opasnost od oštećenja! Ako zapakirani proizvod neoprezno otvorite oštrim nožem ili drugim oštrim predmetom, možete ga oštetiti. Stoga prilikom otvaranja ambalaže budite oprezni.

- Izvadite proizvod iz ambalaže.
- Pregledajte jeli isporuka cjelovita. Skica/Slika L1.
- Pregledajte jesu li artikl ili njegovi dijelovi oštećeni. Ukoliko je to slučaj, nemojte koristiti proizvod. Obratite se dobavljaču na adresi navedenoj u dnu upute.



## Princip funkcioniranja

Kvarcni pijesak u spremniku filtra služi filtarskom uređaju kao trajni filter prijavštine i naplavljenog smeća. Onečišćena voda za kupanje vodi se kroz usisni vod od bazena kroz crpku s filtrom, a onda kroz 7-smjerni ventil izravno odzogu u spremnik s filtrom. Kada voda teče kroz kvarcni pijesak u spremnik s filtrom, čestice prijavštine talože se u pijesku i bazenska voda se na taj način filtrira. Očišćena vode ponovo teče kroz 7-smjerni ventil i preko povratnog voda natrag u bazen.

Da bi taj uređaj radio, trebate skimer (usisivač sa vodne površine). Možete izabrati između skimera, koji se montira u zid bazena ili skimera, koji se namjesti na rub bazena.

## Zahtjevi prema filtarskom pijesku

- Za ovaj filtarski uređaj koristite isključivo kvarcni pijesak. Kvarcni pijesak mora biti u skladu s normom DIN 12904.



## Mjesto postavljenja

Mjesto gdje ćete postaviti filtarski uređaj, odredite negdje između skimera i mlaznice za dovod vode u bazen. Zbog sigurnosnih razloga mora biti dovoljno prostora između filtarskog uređaja i zida bazena. Preporučujemo vama, da filtarski uređaj pričvrstite na podložne betonske ploče, na primjer iz pranog kamena. Ploče položite horizontalno. Filtarski uređaj nikako ne smijete postaviti u udubljenje ili izravno na travu (postoji velika opasnost poplavlivanja ili vrućeg hoda filtarskog uređaja).

Ako ste vaš bazen potpuno ili djelomično ukopali u zemlju, je dobro, da postavite filtarsku crpku u okomit šaht, koji je direktno priključen bazenu. Ako stoji filtarski uređaj u posebnom šahtu, trebate na svaki način spriječiti, da ga voda ne poplavi. Za svaki slučaj preporučujemo, da bi okolinu šahta nasuli sa pijeskom, da bi voda iz okoline i kišnica mogli da

oteknu. Bilo bi najbolje, da bi šaht bio direktno priključen na kanalizaciju ili da ugradite vodnu crpku sa plivajućim prekidačem. Paziti je treba na to, da šaht u kojem je filterarski uređaj nije potpuno zatvoren, jer bi moglo doći do kondenzacije, koja bi mogla oštetiti filterarsku crpku. Veličina šahta mora biti takva, da se u njemu može normalno izvoditi popravke.



## Montaža

Kako sastaviti filterarski uređaj (slika 1)

Filterarski uređaj sastavljajte na mjestu, koje ste izabrali (prenositi ga kasnije bi moglo biti vrlo teško). Filterarski uređaj sastoji se iz sljedećih dijelova:

1. crpka
2. glava sa ventilom
3. O - brtvilo
4. zatezni obruč
5. kotao
6. srednja cijev
7. filterarsko sito
8. vijak za pražnjenje
9. poklopac za centriranje vertikalne cijevi
10. osnovna ploča
11. tlačna cijev

## Kotao filtra

1. Uvedite okomitu cijev zajedno s filterarskim sitom u kotao. (slika 2)
2. Položite okomitu cijev s filterarskim sitom na dno kotla, osigurajte da je okomita cijev na dnu kotla u sredini i da je vijak za pražnjenje zavijen.
3. Sada stavite poklopac za centriranje u gornji otvor kotla i time dodatno centrirate vertikalnu cijev. (slika 4)
4. Kotao napunite do ¾ visine kotla. (slika 4)
5. Sada stavite glavu sa 7-putnim ventilom u gornji otvor kotla. Prije nego što to učinite, dobro očistite ostatke pijeska i prljavštine i isperite vodom. Spojite gornji dio kotla i glavu sa 7-putnim ventilom i pričvrstite sa zateznom obručem. Za stezanje upotrijebite vijak i maticu na zateznom obruču. (slika 5 i 6)
6. Sada na glavu sa ventilom pričvrstite sve priključke. Dobro ih stegnite i zatisnite sa teflonskom trakom.
7. Manometar (u koliko je priložen), privijte sa strane u 7-putni ventil i dobro ga zatisnite. Uklonite postojeći vijak za ozračivanje. (slika 9)

## Priključci cijevi na crpki (slika 7)

1. Vod od skimera: spoj od priključka na skimer do prednjeg priključka na crpki s fi ltrrom.
2. Tlačni vod: spoj od gornjeg priključka na crpki s fi ltrrom do priključka s oznakom "RINSE"/"FILTER" na 7-smjernom ventilu.
3. Povratni vod: spoj od priključka na 7-smjernom ventilu s oznakom "RECIRCULATE" do priključka na ulaznu mlaznicu (bazen). Fiksirajte sve priključke cijevnim stezaljkama.
4. Vod za povratno ispiranje: priključak "FILTER"/"WASTE" (pražnjenje) u kanalizaciju. Spajanja se vrše posebnim crijevima za bazene i cijevnim stezaljkama!



## Stavljanje filterarskog uređaja u pogon

Nakon što ste sastavili filterarski uređaj, napunili komoru za pijesak pijeskom te priključili sva crijeva, možete nastaviti s puštanjem uređaja u rad. U svakom slučaju preporučamo da najprije očistite novi pijesak kojim ste napunili komoru. Čišćenje pijeska prije filtriranja vode iz bazena uklanja većinu nečistoća i manje čestice pijeska kojih eventualno može biti u pijesku. Međutim, ako odmah počnete s filtriranjem, te će čestice završiti u bazenu. Za čišćenje pijeska pridržavajte se dolje navedenih uputa.

Napajanje strujom uključite tek nakon što to bude navedeno u priručniku.

- Uvjerite se da je mrežni kabel (strujni kabel) crpke isključen.
- Stavite ručicu filtra u položaj „Zatvoreno“.
- Prije nego što filterarski uređaj stavite u pogon, morate osigurati da se filterarski uređaj nalazi izvan bazena i da je njegova razina niža od razine vode u bazenu te da su priključci za crijeva ispravno priključeni i fiksirani.

- Ako bazen još nije napunjen, napunite ga vodom. Pri tome pazite da razina vode u bazenu bude barem 2,5 do 5 cm iznad otvora mlaznice za punjenje bazena (skimmera).
- Otvorite zaporni ventil na mlaznici za punjenje (skimmeru) bazena. Ako ste mlaznicu za punjenje bazena (skimmer) zatvorili čepom, sada ga uklonite.
- Budući da se filterarski uređaj nalazi na položaju nižem od razine vode u bazenu, filterarski uređaj sada se automatski puni vodom.
- Sada treba odzračiti filterarski uređaj. Ako postoji, otvorite lagano poklopac predfiltra crpke s filtrom, sve dok iz posude s predfiltrom ne poteče voda (prozirni poklopac s navojem na gornjoj strani crpke s filtrom).
- Neka se filterarski spremnik do kraja napuni vodom.
- Provjerite filterarski uređaj i priključna crijeva da ne negdje ne propuštaju i po potrebi otklonite mjesta propuštanja. Na temelju proizvodno-tehničkih tolerancija može se dogoditi da sa na eventualnim mjestima propuštanja dodatno mora omotati i teflonska traka preko priključaka prije nego se natakne priključno crijevo.
- Provedite postupak povratnog ispiranja, opisan na sljedećoj strani.

## Povratno ispiranje

- Isključite crpku tako da izvučete mrežni utikač.
- Priključite crijevo za povratno ispiranje na izlaz za povratno ispiranje na poklopcu filtra. Crijevo nije uključeno u opseg isporuke.
- Namjestite sedmosmjerni odnosno trossmjerni ventil u položaj povratnog ispiranja.
- Ponovno priključite crpku na napajanje strujom (utaknite mrežni utikač).
- Postupak povratnog ispiranja treba trajati sve dok voda, koja istječe iz voda za povratno ispiranje, ne postane čista.
- Isključite crpku tako da izvučete mrežni utikač.
- Namjestite sedmosmjerni ventil u položaj naknadnog ispiranja. Kod trossmjernog ventila to nije moguće.
- Ponovno priključite pumpu na električnu mrežu.
- Pustite filter da radi 60 sekundi u ovom modusu kako bi se uklonili svi ostaci u pumpi ili ventilu.
- Isključite pumpu odvajanjem strujnog kabela od električne mreže.
- Postavite 7-smjerni ventil u položaj filtra.
- Ponovno priključite pumpu na strujni izvor.
- Filtrirni sustav je sada u funkciji.

## Načini rada filtra

Namješteni položaji	Potpuni protok vode odn. puna funkcija
<b>Filtriranje</b>	Funkcija: Usisavanje, normalan rad filtra. Ovo je položaj koji se najčešće koristi. U ovom položaju voda usisana iz bazena odozgo se dovodi u filterarski spremnik gdje zatim protječe kroz pijesak. Dok voda teče kroz pijesak do podnog sita, iz nje se filtriraju nečistoće, a zatim se voda ponovno vraća do bazena.
<b>Naknadno ispiranje</b>	Funkcija: Koristi se za ponovno čišćenje filterarske podloge (pijeska) nakon povratnog ispiranja. Ovaj postupak trebao bi uslijediti uvijek nakon povratnog ispiranja, dopunjavanja pijeskom ili prvog stavljanja u pogon. U tom položaju voda se vodi u gornje područje spremnika za filter, pri čemu se ventil ispire, dok voda onda otječe kroz vod za prljavu vodu.
<b>Optok</b>	Funkcija: Optok vode nakon kemijskog tretmana. Ovaj se položaj koristi kod provođenja raznih kemijskih tretmana vode iz bazena, ako se želi izbjeći da pijesak za filtriranje bude onečišćen kemikalijama. U ovom položaju ventil neposredno odvodi usisanu vodu natrag u bazen, a voda pri tome ne prolazi kroz pijesak.



<b>Povratno ispiranje</b>	Funkcija: Čišćenje filtra od nakupljene nečistoće. Ovaj je položaj potreban za čišćenje filtra odnosno pijeska. Znat ćete da je vrijeme za čišćenje filtra ako je tlak na manometru 0,3 do 0,6 bara iznad normalnog radnog tlaka. U tom položaju voda se vodi na donje podno sito koja onda struji prema gore kroz pijesak. Nakupljene prljavštine se na taj se način rastvaraju, podižu i protječu kroz odvod filtra.
<b>Zatvoreno</b>	Funkcija: Čišćenje predfiltra. Ovaj položaj zaustavlja dotok vode u crpku i u filter. POZOR: Nikada ne uključujte crpku u ovom položaju..
<b>Pražnjenje</b>	Funkcija: Zaobilazanje filtra. Ova funkcija idealna je za pražnjenje jako onečišćenih bazena odnosno za pražnjenje bazena nakon tretmana protiv algi. U ovom položaju filter se zaobilazi i voda se odvodi neposredno kroz vod za prijavu vodu.
<b>Spremanje tijekom zime</b>	Funkcija: Spremanje i skladištenje tijekom zime. U ovom položaju ručica ventila nalazi se u međupoložaju u kome su unutarnje komponente ventila rasterećene. Okrenite sedmosmjerni ventil u ovaj položaj za spremanje filtarskog uređaja tijekom zime. POZOR: Nikada ne uključujte crpku u ovom položaju.

## Vrijeme filtriranja

Voda u bazenu trebala bi ovisno o opterećenju i veličini uređaja procirkulirati kroz uređaj i profiltrirati se najmanje 3 do 5 puta u roku od 24 sata. Potrebno vrijeme ravna se prema učinku filtarskog uređaja i veličine bazena. Preporučujemo, međutim, najmanje vrijeme rada od 12 sati dnevno.



## Električni priključak

Filtarski uređaj koji ste kupili, opremljen je priključnim kabelom koji se smije priključiti na električnu struju samo sa zaštitnom sklopkom struje kvara (FI) i dimenzioniranom okidnom strujom ne većom od 30 mA.

## Tehnički podaci:

- Crpka s filtrom 040949
- kapacitet protoka 4.500 l/h
- samousisavajuća crpka s predfiltrom
- maksimalna temperatura vode 35 °C
- 230 V / 250 W
- 7-smjerni ventil s manometrom
- kotao Ø 250 mm
- priključak Ø 32/38 mm
- postolje
- potrebna količina pijeska oko 12 kg
- preporučena granulacija 0,7 - 1,2 mm
- za bazene kapaciteta do 19.000 l vode
- Opcionalno: Steinbach Container za Steinbach UV dezinfekcijski sustav

## Rad s podnim usisavačem (slika 8)

- Crijevo podnog usisavača može spojiti direktno na usisni vod filtarskog uređaja. Crijevo podnog usisavača pri tome mora biti u potpunosti napunjeno vodom.
- Kod filtarskih uređaja bez predfiltra preporučuje se skimer sa sitastom košarom.
- Pridržavajte se uputa za uporabu podnog usisavača. U filtarski uređaj ne smije dospjeti zrak, kako bi se izbjegao rad na suho, a time i pregrijavanje filtarskog uređaja.
- Na glavi ventila odaberite položaj FILTRIRANJE.
- Alternativno možete odabrati i položaj ISPRAZNI, npr. kod nastanka algi u bazenu. Prijava voda za kupanje onda se neće ponovo vraćati u bazen, već će se preko voda za otjecanje pustiti izravno van. U slučaju odabira ove opcije morate nakon čišćenja razinu vode u svom

bazenu eventualno ponovo napuniti.



## Uklanjanje grešaka

Uzrok smetnje	Uklanjanje smetnje
Prijav pijesak	Povratno ispirati (čistiti pijesak)
Crpka sisa zrak (mjehuri zraka ma dovodnoj strani)	Oštećene cijevi. Ponovo zategnuti stezaljke
Skimer ili crpka dobivaju premalo vode	Provjeriti količinu vode i vodu po potrebi doliti, provjeriti dali je usisna cijev čista.
Košarica skimera je začepljena	Čišćenje košarice skimera.
Košarica pred filtra je začepljena	Čišćenje košarice pred filtra
Ako imate smetnje koje u gornjem tekstu nisu spomenute, obratite se Vašem trgovcu opreme!	



## Važne upute

### Spremanje filtarskog uređaja za zimu

- Isključite crpku tako da izvučete mrežni utikač.
- Zatvorite zaporne ventile ili blokirajte dotok vode do spojnih crijeva bazena.
- Zatvorite spojne vodove do bazena i ispraznite filtarski spremnik i crijeva.
- Namjestite ručicu ventila u položaj „zima“ kako biste rasteretili unutarnje komponente ventila.

### Zamjena filtarskog pijeska

Filtarski pijesak trebalo bi ovisno o trajanju rada filtarskog uređaja zamijeniti svake 2 do 3 godine.

### Naputci za njegu

Prljavštinu koju se može vidjeti, otkloni filtarski uređaj sam. To se ne odnosi na alge, bakterije i druge mikroorganizme, koji također predstavljaju stalnu prijetnju za čistu, bistru i zdravu bazensku vodu. Za prevenciju i uklanjanje stoji vama na raspolaganje sredstva za čišćenje vode, koja kada se pravilno koriste i kod stalnog doziranja ne predstavljaju opterećenja za kupaće i osiguravaju higijensko neoporecivu vodu.

### Čišćenje

Prije čišćenja isključite aparat i izvucite utikač. Za čišćenje upotrebljavajte uobičajeno sredstvo za njegu proizvoda. Nemojte koristiti otapala kao niti sredstva za ribanje, odn. tvrde spužve, četke itd.

### Spremanje

Nakon čišćenja, proizvod treba ostaviti da se dobro osuši. Kada ne upotrebljavate čistač, trebete ga držati u sjenovitom i dobro prozračenom prostoru. Izravnu izloženost sunčevim zrakama treba izbjegavati. Zimi vodite računa o tome da je temperatura u prostoriji iznad 5°C.

### Zbrinjavanje otpada

**Zbrinjavanje ambalaže:** Ambalažni materijali su odabrani s obzirom na njihovu ekološku održivost i tehnologiju zbrinjavanja u otpad, te se stoga mogu reciklirati. Ljepenke i karton odložite u stari papir, a folije u sakupljališta materijala za recikliranje.



**Zbrinjavanje proizvoda:** Primjenjuje se u Europskoj uniji i drugim europskim državama koje imaju sustave za prikupljanje otpadnog materijala za reciklažu. Proizvod zbrinite u otpad sukladno važećim propisima i zakonima u Vašem mjestu stanovanja.

**Stari uređaji ne smiju se odlagati u kućni otpad!** Ako se robot jednom više ne bi mogao koristiti, onda je svaki potrošač **zakonski obavezan, stare uređaje predati odvo-**

**jeno od kućnog otpada**, primjerice .na reciklažnom dvorištu u svojoj općini ili gradskoj četvrti. Na taj je način zajamčeno da se stari uređaji mogu reciklirati na stručan način i da se izbjegnu negativni učinci na okoliš. Stoga su električni uređaji označeni ovdje prikazanim simbolom.

## Jamstvene uvjetovanosti

Za pružanje jamstava vrijede važeće zakonske odredbe u pojedinim zemljama.

## Izjava o sukladnosti CE

Izjava o EU sukladnosti proizvoda može se zatražiti na adresi navedenoj pri dnu ove Upute.



## Előszó

Köszönjük, hogy Steinbach terméket vásárolt. Termékeinket folyamatosan fejlesztjük. Szíves elnézését kérjük, ha termékünk mégis hibásnak bizonyulna, és tisztelettel arra kérjük, hogy vegye fel a kapcsolatot szervizközpontunkkal

## Kezelési útmutató elolvasása és megőrzése

**A Szűrőberendezés Miganeo Speed Clean 7000 kezelési útmutatója**  
A kezelési útmutató a fenti termék részét képezi. A kezeléssel és üzembe helyezésével kapcsolatban tartalmaz fontos tudnivalókat. A termék használata előtt olvassa el a kezelési útmutatót, különös tekintettel annak biztonsági utasítások című részére. A kezelési útmutató figyelmen kívül hagyása súlyos sérüléseket okozhat, vagy a termék károsodását vonhatja maga után. A kezelési útmutató az Európai Unió hatályos szabványai és szabályai alapján készült. Vegye figyelembe a külföldön alkalmazandó irányelveket és jogszabályokat is. További felhasználása érdekében jól őrizze meg a kezelési útmutatót, és szükség esetén adja is tovább.

## Rendeltetészerű használat

A termék kizárólag magáncélra használható, üzleti felhasználásra nem alkalmas. A terméket kizárólag a kezelési útmutatóban leírtaknak megfelelően használja. Minden ettől eltérő felhasználás rendeltetésellenesnek minősül és anyagi károkat vagy akár személyi sérüléseket is okozhat. A termék nem gyermekjáték. A gyártó vagy a kereskedő nem vállal felelősséget azokért a károkért, amelyek a rendeltetés-ellenes, vagy helytelen felhasználás miatt keletkeztek.



## Figyelmeztetések és biztonsági utasítások

Minden utasítást el kell olvasni és be kell tartani. A figyelmeztető utasítások be nem tartása esetén anyagi károokra, áramütésekre, más komoly sérülésekre vagy akár halálos balesetre is számíthat. Ezek a termék-figyelmeztetések, utasítások és biztonsági szabályok sok, de messzemenően nem az összes lehetséges kockázatot és veszélyt tartalmazzák. Legyenek figyelmesek és ítéljék meg helyesen a lehetséges veszélyeket. A termék nem megfelelő használata életveszélyes helyzetekhez vezethet. **Figyelem!** A veszélyhelyzetek elkerülése érdekében a javítást hagyja szakemberre. Elvégzéséhez forduljon szakszervizhez. **Az önhatalmú javítások, szakszerűtlen szerelés vagy nem megfelelő kezelés a szavatossági és a garanciális jogosultságok megszűnésével jár.** A javításhoz csak olyan pótkatrészeket szabad használni, amelyek megfelelnek az eredeti termékadatoknak.

**FIGYELMEZTETÉS!** Ez a készülék veszélyt jelent olyan csökkent fizikai, érzékszervi vagy szellemi képességekkel rendelkező személyek (például korlátozott fizikai vagy mentális képességekkel rendelkező fogyatékos személyek, idősebb emberek), illetve kellő tapasztalattal és ismerettel nem rendelkező személyek számára. A termékkel gyermekek nem játszhatnak. Tisztítását nem végezhetik gyermekek, vagy csökkent fizikai, érzékszervi vagy mentális képességekkel rendelkező, más személyek  
**ÚTMUTATÁS!** Sérülésveszély! Szakszerűtlen használat esetén a termék megsérülhet.

**Áramütésveszély!** A nem megfelelően elvégzett elektromos szerelés, vagy a túl magas hálózati feszültség áramütést okozhat. A terméket csak akkor csatlakoztassa, ha a csatlakozóaljzat hálózati feszültsége megfelel a műszaki adatoknál szereplő értéknek. A terméket csak jól hozzáférhető csatlakozóaljzathoz csatlakoztassa, annak érdekében, hogy üzemzavar esetén gyorsan le tudja választani a hálózatról. Ne üzemeltessen láthatóan sérült, vagy hibás hálózati kábellel, illetve hálózati csatlakozódugóval rendelkező terméket. A védelmet fokozza a 30 mA-t meg nem haladó névleges kioldóáramú hibaáram-védőkapcsoló (FI/RCD) beszerelése, amelynek használata erősen ajánlott. Kérje villanyszerelő szakember segítségét.

A terméket csak az útmutatóban leírtak szerint szabad felnyitni. A veszélyhelyzetek elkerülése érdekében a javítást hagyja szakemberre. Elvégzéséhez forduljon szakszervizhez. **Az önhatalmú javítás, a termék módosítása, szakszerűtlen bekötése vagy nem**

megfelelő kezelése a szavatossági és a garanciális jogosultságok megszűnésével jár. A termék olyan elektromos és mechanikai alkatrészekkel rendelkezik, amelyek elengedhetetlenek a veszélyforrásokkal szembeni védelem szempontjából.

**A hálózati csatlakozódugót soha ne fogja meg nedves kézzel. A hálózati csatlakozódugót soha ne a kábelnél fogva húzza ki, hanem mindig a hálózati csatlakozódugót fogja meg. A terméket, a hálózati csatlakozódugót és az összes kábelt távol kell tartani a nyílt lángtól, valamint a forró felületektől. Úgy fektesse le a hálózati csatlakozókábelt, hogy ne jelentsen botlásveszélyt, és nem is szabad elásni. Úgy fektesse le a kábelt, hogy például a fűnyírók, valamint más készülékek ne sérthessék meg. A hálózati kábelt nem szabad megtörni és nem szabad éles peremeken átfektetni. Ne használjon hosszabbító-kábelt, több aljzatos csatlakozóaljzatokat, vagy más adaptert.**

**A szűrőberendezések nem futhatnak szárazon (víz nélkül)! A hűtést a víz biztosítja – száraz-futás esetén megszűnik a garanciális igényjogosultság! A szivattyút, vagy a szűrőt soha ne engedje a medencébe. A 7 utas szeleppel történő minden egyes átkapcsolás előtt ki kell kapcsolni a szűrőszivattyút! A szűrőberendezés nem használható akkor, ha emberek tartózkodnak a vízben! A szűrőberendezés kizárólag a medencétől mért kellő távolságra szerelhető fel, így elkerülhető az, hogy a gyerekek a berendezésre felmászva bemásszanak a medencébe. Se a szűrőberendezést, se a hálózati kábelt ne merítse vízbe vagy más folyadékba. A szűrőszivattyú és a szűrőberendezés megfelelően védett az idegen testekkel és a fröccsenő vízzel szemben. Ennek ellenére ajánlatos úgy felállítani, hogy védve legyen az időjárás hatásával szemben. A szűrőberendezés soha ne dolgozzon akkor, ha a berendezés még csatlakoztatva van az elektromos hálózathoz. A szivattyú szívóhatása súlyos, vagy akár halálos sérüléseket is okozhat akkor, ha nem előzik meg az ilyen veszélyhelyzetet. A súlyos sérülések, illetve a haláleset elkerülése érdekében ne blokkolja le a szivattyún vagy a medencében lévő szívóvezetékét.**



## Ellenőrizze a csomag tartalmát

**ÚTMUTATÁS!** Sérülésveszély! A termék megsérülhet abban az esetben, ha a csomagolást óvatlanul, éles késsel, vagy más hegyes tárggyal nyitja ki. Éppen ezért óvatosan nyissa fel.

- A terméket vegye ki a csomagolásból.
- Ellenőrizze a doboz tartalmának hiánytalanságát. Vázrajz/fénykép L1.
- Ellenőrizze a termék, illetve az egyes alkatrészek esetleges sérüléseit. Ebben az esetben a termék nem használható. Az útmutató végén megadott elérhetőségen forduljon a szervizhez.



## Működési elv

A szűrőtartályban levő kvarchomok a szűrőberendezésnél tartós szennyeződés- és lebegőanyag-szűrőként szolgál. A szennyezett fürdővizet a szívóvezeték szállítja a medencéből a szűrőszivattyún, majd a 7 utas szelepen át, felülről, közvetlenül a szűrőtartályba. Miközben a víz átszivárog a szűrőtartályban a kvarchomok, a szennyezőanyag-részecskék leülepednek a homokon, így kiszűrődnek a fürdővízből. A megtisztított víz a 7 utas szelepen és a visszatérő vezetéken át visszafolyik a medencébe.

A szűrőberendezés üzembe helyezéséhez szkimmerre lesz szüksége(főlöző).Használhat a medencébe beépített szkimmert vagy a medencére fügesztett szkimmert.

## Követelmények a szűrőhomokkal szemben

- Ehhez a szűrőberendezéshez csakis kvarchomokot használjon. A kvarchomoknak meg kell felelnie a DIN 12904 szabványnak.



## A telepítés helye

A szűrőberendezés helyét úgy válassza ki a hogy az a szkimmer és a vízbefúvó között a medence falától biztonságos távolságban legyen. Ajánljuk, hogy a szűrőberendezést az alaplapra szerelje fel. Sík felületen pl. beton felületen üzemeltesse. Használjon vízmértéket. Ne telepítse a szűrőberendezést. Semmi esetre ne helyezze a

szűrőberendezést fűre vagy mélyedésbe. (Fennáll az elöntés veszélye vagy a készülék túlmelegedése.)

Ha a medencét részben vagy teljesen süllyesztette, érdemes a szűrőberendezésnek gépészeti aknát készíteni, melyet közvetlenül a medence mellé kell építeni a szűrőberendezést az alaplara szerelni és üzembe helyezni. Az aknát zárja le. Az aknát úgy alakítsa ki, hogy ne ázzon be és a szűrőberendezés üzemeltetése biztonságos legyen. Ezért, hogy az elöntés és a beázás ne történjen meg az akna köré készítsen drént sóderből, így az eső víz a talajvizet el tudja vezetni. A legideálisabb megoldás, ha az aknába zompot épít, melyet a csatornára köthet. A zompban összegyűlt vizet merülőszivattyúval is kiemelheti. Ezt minden esetben ajánlott az aknában tárolni. Ügyeljen az akna szellőzésére, ha tú zárt az akna, a gép működéséből adódó hő kondenzvízlecsapódást eredményezhet, mely, károkat okozhat a szűrőberendezésben. Az akna méretét, úgy válassza meg, hogy az esetleges munkák kényelmesen elvégezhetőek legyenek.



## Szerelés

A szűrőberendezés összeszerelése (Ábra 1)

A kijelölt helyen szerelje össze a szűrőberendezést. Az összeszerelt szűrőberendezés mozgatása sérüléshez vezethet. A szűrőberendezés a következő elemekből áll:

1. Szivattyú
2. Szelep
3. Tömítés (O-Ring)
4. Leszorító gyűrű
5. Tartály
6. Középcső
7. Szűrőszita
8. Üritőszelep
9. Központosító
10. Alaplap
11. Nyomocső (Szivattyú –Tartály)

## Szűrőtartály

1. Vezesse be az álló csövet a szűrőszitával együtt a bojlerbe. (Ábra 2)
2. Állítsa le az álló csövet a szűrőszitával a bojler fenekére, győződjön meg arról, hogy az álló cső a bojler fenekének közepén helyezkedik el és hogy az üritő csavar be van csavarva.
3. Az előző pontban leírtak alapján a központosító lapot helyezze a cső tetejére és állítsa be a csövet a tartály közepére. (Ábra 4)
4. A szűrő-kvarchomokot kb. a tartálymagasság kb. ¾ részéig kell feltölteni. (Ábra 4)
5. Szerelje a tartály betöltő nyílására fel a szelepet, úgy hogy a szelep alá a tömitőgyűrűt el tudja helyezni. A tömitőgyűrűt a tartály felső részének a peremére kell helyezni. Mielőtt a műveletet végrehajtja tisztítsa meg a felületet a szennyeződésektől és a homokszemcséktől. A szelepet a tartályhoz a rögzítőgyűrű segítségével szorosan rögzítse, ügyeljen arra, hogy arögzítés közben a tömitőgyűrű ne forduljon el. A rögzítőgyűrűt a hozzá tartozó csavarokkal tudja meghúzni (Ábra 5-6).
6. Végül csavarja be a csatlakozócsonkokat a szelepbe, Tömítéshez használjon elegendő teflonszalagot.
7. A nyomásmérőt( amennyiben a szett tartalmaz) a 7 állású szelepbe kell becsavarni és teflonszalaggal tömíteni. A légtelenítő szelep helyére kell becsavarni, melyet először ki kell venni. (Ábra 9)

## Csővek csatlakozása (Ábra 7)

1. Főlöző vezeték: Összeköttetés a főlöző csatlakozója és a szűrőszivattyú elülső csatlakozója között.
2. Nyomóvezeték: Összeköttetés a szűrőszivattyú felső csatlakozója és a 7-utas szelep "RINSE"/"FILTER" jelölésű csatlakozója között.
3. Visszatérő vezeték: Összeköttetés a 7-utas szelep "RECIRCULATE" jelölésű csatlakozója és a beömlő fúvóka (medence) között. Az összes csatlakozást rögzítse tömlőbilincsekkel.
4. Visszaöblítő vezeték: "FILTER"/„WASTE" (ürítés) a csatornába csatlakozó. A csatlakozásokat speciális úszómedence-tömlőkkel és tömlőbilincsekkel kell kialakítani!



## A szűrőberendezés üzembe helyezése

Ha a szűrőberendezést megfelelően összeszerelte, és a tartályt szűrőhomokkal feltöltötte, csövekkel összekötötte, a készüléket üzembe helyezheti. Minden esetben javasoljuk, hogy a homokot az első feltöltést követően öblítse át. A homok tisztításakor ügyeljen arra, hogy a szennyeződések ne kerüljenek be a medencébe. Ha azonnal megkezd a szűrést, az apró szennyeződések bekerülnek a medencébe. A homok tisztításához vegye figyelembe a használati útmutatóban leírtakat.

Kapcsolja ki a készüléket

- Győződjön meg arról, hogy a készüléket kihúzta az aljzatból.
- A szelepelemelőt fordítsa „Zárt” pozícióba.
- Mielőtt a szűrőberendezést működtetni kezdené, meg kell győződnie arról, hogy a szűrőberendezés a medencén kívül, a medence vízszintjénél mélyebben áll, valamint hogy a tömlőcsatlakozók helyesen vannak bekötve és rögzítve.
- Töltse fel a medencét vízzel, és ügyeljen arra, hogy a vízszint legalább a szkimmer közepét elérje. Ez kb. 2,5-5 cm magasságot jelent a szkimmer peremétől mérve.
- Amennyiben a szűrőberendezés a medence vízszintjéhez képest alacsonyabban helyezkedik el, abban az esetben a szivattyú automatikusan feltöltődik vízzel.
- Mivel a szűrőberendezés elhelyezkedése alacsonyabban van, mint a medence vízszintje, a szűrőberendezés automatikusan feltöltődik vízzel.
- Ekkor következik a szűrőberendezés légtelenítése. Amennyiben van, a szűrőszivattyú előszűrőjének fedelét kissé nyissa ki, míg az előszűrő edényéből víz folyik ki (a szűrőszivattyú felső részén levő átlátszó csavaros fedél).
- Engedje a vizet addig, amíg a tartály is megteli vízzel.
- Ellenőrizze a szűrőberendezéshez csatlakozó tömlőket és azok tömítettségét, adott esetben szüntesse meg a szivárgásokat. A gyártástechnológiai túrések következtében előfordulhat, hogy az esetleges tömítetlen helyeken a csatlakozásokat kiegészítő teflonpólyával kell ellátni, mielőtt a csatlakozó tömlőt rákötne.
- Mossa át a szűrőhomokot a leírtak szerint.

## Visszamosatás

- Kapcsolja ki a szivattyút a hálózathoz történő kihúzással.
- Csatlakoztassa a visszaöblítő tömlőt (a szállítási tartalomnak nem része) a szűrőfedél visszaöblítő kimenetéhez.
- Állítsa a 7-utas szelepet visszaöblítő állásba.
- Csatlakoztassa a szivattyút ismét az áramhálózathoz (dugja be a hálózati csatlakozót).
- Végezze a visszaöblítést mindaddig, amíg tiszta víz nem lép ki a visszaöblítő tömlővezetékéből.
- Kapcsolja ki a szivattyút a hálózati csatlakozó kihúzásával.
- Állítsa a 7-utas szelepet után-öblítés állásba.
- Csatlakoztassa a szivattyút ismét az áramhálózathoz.
- Járassa a szűrőt 60 másodpercen keresztül ebben az üzemmódban annak érdekében, hogy az összes maradványt eltávolítsa a szivattyúból, illetve a szelepből.
- Kapcsolja ki a szivattyút a hálózathoz történő kihúzással.
- Állítsa a 7-utas szelepet szűrőállásba.
- Csatlakoztassa a szivattyút ismét az áramhálózathoz.
- Az Ön szűrőberendezése így üzembe helyezésre került.

## Üzemeltetési funkciók

Pozíció	Teljes vízátfolyás mellett való üzem
<b>Szűrés</b>	Működés: A víz megszűrése és tisztítása, normál szűrő üzemmód. A legtöbbet használt beállítás. Az elszívott fürdővizet a tartályban található szűrőhomok megsűri, és a szűrőlamellákon visszaáramolva a medencébe tiszta, szűrt víz kerül.
<b>Öblítés</b>	Működés: Arra használjuk, hogy a szűrőágyat (homokot) a visszaöblítés után ismét megtisztítsuk. Ezt az eljárást mindig közvetlenül a visszaöblítés, homok-utántöltés vagy első üzembe helyezés után kell végezni. Ebben az állásban a víz a szűrőtartály felső tartományába vezetődik, ahol a szelep öblítésre kerül, közben a víz lefolyik a szennyeződés-elvezető tömlőn keresztül.
<b>Cirkuláció</b>	Működés: A cirkuláció esetén a víz nem kerül szűrésre, csak átáramlik a szivattyún. Euta múdot abban az esetben használja, ha erős evgszerezést alkalmaz és nem szeretné, hogy a szennyeződések a szűrőhomokban megtapadjanak. Mint azt azelőzőekben a fürdővíz a szivattyún és a szelepen keresztül visszaáramlik a medencébe.
<b>Visszamosatás</b>	Működés: A szűrő megtisztítása az összegyűlt szennyeződéstől. Erre az állásra azért van szükség, hogy a szűrőt, illetve a homokot megtisztítsuk. Észrevehető, hogy ideje a szűrő megtisztításának akkor, ha a nyomás a manométernél 0,3 - 0,6 bar értéken található, a normál üzemi nyomás felett. Ebben az állásban a víz a szűrő aljának alsó tartományába vezetődik, utána pedig felfelé kiáramlik a homokon keresztül. Ez által a felgyülemlett szennyeződés kioldódik, felszáll, és kifolyik, a szűrőből a szennyeződés-elvezető tömlőn keresztül.
<b>Zárva</b>	Működés: Az előszűrő tisztításakor vagy kisebb javítások elvégzésekor használható üzemmód. Ebben az esetben nincs vízáramlás. Figyelem: Ebben az üzemmódban soha ne kapcsolja be a szivattyút
<b>Ürités</b>	Működés: A ürítés funkciót erős szennyeződések eltávolítása esetén használhatja. A szennyezet vizet, közvetlenül a csatornába engedheti.
<b>Téli állás</b>	Működés: A téliesítés és tárolás. Ebben az állásban a szűrő karját egy köztes állásba állítja. Ezáltal a szelep belső komponensei nem állnak terhelés alatt. Ha a készüléket a téli időszakban megfelelően akarja tárolni, állítsa a 7 állású szelepet ebbe a pozícióba. Figyelem: Ne kapcsolja be a készüléket, ha ebben a pozícióban áll a kar.

## Szűrési idő

Az úszómedence vizét 24 óránként a medence nagyságától és terhelésétől függően legalább 3-5-ször át kell keringtetni és meg kell szűrni. Az ehhez szükséges idő a szűrőberendezés teljesítményétől és az úszómedence nagyságától függően alakul. Azt javasoljuk, hogy naponta legalább 12 óra hosszat működtesse.



## Elektromos csatlakozás

Az Ön által beszerzett szűrőberendezés olyan csatlakozókábelrel van ellátva, amelyet kizárólag legfeljebb 30 mA-re méretezett hibaáram-megszakítóval szerelt áramkörre szabad csatlakoztatni.

## Műszaki adatok:

- Szűrőszivattyú 40949
- Keringetési teljesítménye: 4.500 l/h
- önszívó szivattyú, előszűrővel
- 35 °C megengedett legnagyobb víz hőmérséklet
- 230 V / 250 W
- 7 utas útválasztó szelep, nyomásmérővel

- Üst Ø 250 mm
- Ø 32/38 mm csatlakozó
- Alaplap
- szükséges homokmennyiség: kb. 12 kg
- ajánlott szemcseméret: 0,7 - 1,2 mm
- legfeljebb 19.000 l vízmennyiségű medencékhez
- Opcionálisan: Steinbach Container az Steinbach UV fertőtlenítő rendszer

## Működtetés fenékszívóval (Ábra 8)

- A fenékszívó tömlője közvetlenül a szűrőberendezés szívóvezetékére csatlakoztatható. Ehhez a fenékszívó tömlőjének vízzel teljesen feltöltöttnek kell lennie.
- Előszűrő nélküli szűrőberendezések esetén szitakosaras fölöző használata javasolt.
- Tartsa be a fenékszívó kezelési utasításait. A szűrőberendezésbe nem kerülhet levegő, megakadályozandó a szárazonfutást, és azzal együtt a szűrőberendezés túlhevülését.
- A szelepefen válassza a SZŰRÉS állást.
- Alternatív lehetőségként az ÜRÍTÉS opció is választható, pl. a medence algásodása esetén. A szennyezett fürdővíz ekkor nem kerül vissza a medencébe, hanem közvetlenül a szabadba távozik a szennyvízvezetékén át. E beállítás esetén a tisztítást követően adott esetben újra fel kell tölteni a medencét.



## Problémakezelés

Probléma oka	Megoldás ellenőrzés
Szűrőhomok szennyezett	Visszamosatás (Tisztítsa meg a homokot)
A szivattyú levegőt szív (Légbuborékok a vízbefúvónál)	Csővek meghibásodtak a bilincsek fellazultak
A szkimmer és a szivattyú kevés vizet kap	Vízszintet ellenőrizze és töltsön utána ha szükséges, ellenőrizze, hogy a szívóoldalon nincsen dugulás
Szkimmerkosár telítődött	Tisztítsa ki a szkimmerkosarat
Előszűrőkosár telítődött	Tisztítsa ki az előszűrőkosarat
A fent nem felsorolt zavarok esetén forduljon a kereskedőjéhez!	



## Fontos tudnivaló

## Szűrőberendezés téliesítése

- Áramtalanítsa a szűrőberendezést, hválassza le az áramforrásról.
- Zárja le a szelepet, vagy blokkolja a víz kiáramlását a medencéből. Használjon fagydugót.
- Zárja el a medence östtözekező elemeit( fagydugó)és engedje le a csövekből és a szűrőberendezés tartályából a vizet( ürítő szelep).
- A szelep karját állítsa a téli pozícióba, ezáltal a szelepbelső elemeiről leveszi a terhelést.

## A szűrőhomok cseréje.

A szűrőhomokot a szűrőberendezés működésének időtartamától függően 2-3 évente kell cserélni.

## Gondozás

A látható szennyeződések távolítsa el a szűrőberendezésből. Erre azért van szükség, mert az algák, baktériumok és más mikroorganizmusok, veszélyeztetik a tiszta és egészséges fürdővizet. Ezeket a szennyeződések, speciális fürdővízkezelő szerrel lehet eltávolítani, megfelelő adagolás mellett. A megfelelő fürdővízkezeléssel és vízforgatással tudja elérni a fürdőzők számára megfelelő minőségű és higiénikus fürdővizet.

## Tisztítás

A tisztítás előtt kapcsolja ki a készüléket és húzza ki a hálózati csatlakozódugót. Használjon kereskedelmi forgalomban kapható tisztítószeret. Ne használjon oldószer-tartalmú, valamint súroló hatású tisztítószeret, illetve kemény szivacsot, kefét, stb.

## Tárolás

A tisztítást követően a terméket megfelelően le kell szárítani. Ezt követően száraz és fagymentes helyen kell tárolni (5-8°C).

## Ártalmatlanítás

**A csomagolás ártalmatlanítása:** A csomagolóanyagokat környezetvédelmi és hulladékkezelés-technológiai szempontok alapján választottuk ki, következésképpen újrahasznosíthatók. A kartont tegye a papírhulladékba, a fóliákat a műanyagokat tartalmazó hulladékba.



**A termék ártalmatlanítása:** Az Európai Unióban és szelektív hulladékgyűjtési rendszert alkalmazó más európai országokban kell alkalmazni. A terméket a lakóhelyén hatályos előírásoknak és jogszabályoknak megfelelően kell ártalmatlanítani.

**Ne dobja az elektronikus hulladékot a háztartási hulladékba!** Amennyiben a robot már nem használható tovább, minden fogyasztó **köteles az elektronikus hulladékot a háztartási hulladéktól szétválasztva**, pl. a településen lévő gyűjtőállomáson leadni. Ezzel biztosítható az elektronikus hulladék megfelelő ártalmatlanítása és a környezetre gyakorolt negatív hatások elkerülése. Ezért az elektromos berendezések az alábbiakban látható szimbólummal vannak ellátva.

## Garanciális feltételek

A termékre az adott ország hatályos jogszabályi előírásai szerinti szavatossági előírások vonatkoznak.

## CE megfeleléségi nyilatkozat

Az EU megfeleléségi nyilatkozat az útmutató végén szereplő címen szerezhető be.



## Predslov

Ďakujeme za zakúpenie tohto výrobku Steinbach. Naše výrobky neustále vyvíjame ďalej. Ak tento výrobok napriek tomu vykazuje chybu, chceli by sme sa ospravedlniť a úctivo vás žiadame o kontaktovanie nášho servisného centra.

## Prečítať a uschovať návod na použitie

### Návod na použitie pre Filtračné zariadenie Miganeo Speed Clean 7000

Tento návod na použitie patrí k vyššie uvedenému výrobku. Obsahuje dôležité informácie k uvedeniu do prevádzky a manipulácii. Skôr ako začnete výrobok používať, dôkladne si prečítajte návod na použitie, obzvlášť bezpečnostné upozornenia. Nedodržanie tohto návodu na použitie môže viesť k vážnym poraneniam alebo škodám na vašom výrobku. Návod na použitie vychádza z noriem a predpisov platných v Európskej únii. Dodržiavajte smernice a zákony špecifické pre krajinu platné v zahraničí. Tento návod na použitie uschovajte pre ďalšie použitie a v prípade potreby ho odovzdajte aj tretím osobám.

## Primerané použitie

Výrobok je určený výhradne na súkromné použitie a nie je vhodný pre komerčnú oblasť. Svoj výrobok používajte len podľa pokynov v tomto návode na použitie. Každé iné použitie je v rozpore s určením a môže viesť k vecným škodám alebo dokonca k ublíženiu na zdraví osôb. Tento výrobok nie je hračkou pre deti. Výrobca alebo predajca nepreberá žiadnu záruku za škody, ktoré vznikli neprimeraným alebo nesprávnym použitím.



## Výstražné a bezpečnostné upozornenia

Prečítajte si všetky pokyny a dodržiavajte ich. Pri nedodržaní týchto výstražných upozornení musíte počítat so škodami na majetku, inými vážnymi poraneniami alebo so smrťou. Tieto produktové výstrahy, pokyny a bezpečnostné pravidlá zahrňujú veľa, ale zďaleka nie všetky možné riziká a nebezpečenstvá. Dávajte, prosím, pozor a vyhodnoťte možné nebezpečenstvá správne. Chybné zaobchádzanie s výrobkom môže spôsobiť životonebezpečné situácie.

Pozor! Aby sa zabránilo ohrozeniam, prenechajte opravu na odborníkov. Kvôli tomu sa obráťte na špecializovaný servis. Pri svojoľne vykonaných opravách, neodbornej montáži alebo nesprávnej obsluhu sú vylúčené nároky zo záruky a ručenia. Pri opravách smú byť použité len náhradné diely, ktoré zodpovedajú pôvodným výrobným údajom.

**VÝSTRAHA!** Nebezpečenstvá pre deti a osoby so zníženými fyzickými, senzorickými alebo mentálnymi schopnosťami (napríklad čiastočne postihnutí, staršie osoby s obmedzenými fyzickými a mentálnymi schopnosťami) alebo z dôvodu nedostatku skúseností a znalostí. Deti sa nesmú hrať s týmto výrobkom. Čistenie nesmú vykonávať deti alebo osoby so zníženými fyzickými, senzorickými alebo mentálnymi schopnosťami.

**UPOZORNENIE!** Nebezpečenstvo poškodenia! Tento výrobok sa môže poškodiť neodbornou manipuláciou.

**Nebezpečenstvo zásahu elektrickým prúdom!** Chybná elektroinštalácia alebo príliš vysoké sieťové napätie môže spôsobiť zásah elektrickým prúdom! Výrobok pripájajte len vtedy, keď sa sieťové napätie zásuvky zhoduje s hodnotami v technických údajoch. Výrobok pripájajte len do dobre prístupnej zásuvky, aby ho bolo možné rýchlo odpojiť od elektrickej siete v prípade poruchy. Výrobok neprevádzkujte, ak vykazuje viditeľné poškodenia alebo je poškodený sieťový kábel, prípadne sieťová zástrčka. Ako dodatočná ochrana sa odporúča inštalácia prúdového chrániča (FI/RCD) s menovitým vypínacím prúdom nie väčším ako 30 mA. Informujte sa v špecializovanej elektrotechnickej firme.

Výrobok otvárajte len tak, ako to opisuje tento návod. Aby sa zabránilo ohrozeniam, prenechajte opravu na odborníkov. Kvôli tomu sa obráťte na špecializovaný servis. Pri svojoľne vykonaných opravách, zmenách na výrobku, neodbornom pripojení alebo nesprávnej obsluhu sú vylúčené nároky zo záruky a ručenia. V tomto výrobku sa nachádzajú elektrické a

mechanické časti, ktoré sú nevyhnutné pre ochranu proti zdrojom nebezpečenstva.

Sieťovej zástrčky sa nikdy nedotýkajte vlhkými rukami. Sieťovú zástrčku nikdy vytáhuje zo zásuvky za sieťový kábel, ale vždy chyťte sieťovú zástrčku. K výrobku, sieťovej zástrčke a ku všetkým káblom sa nepribližujte s otvoreným ohňom a horúcimi povrchmi. Sieťový kábel položte tak, aby sa oň nikto nemohol potknúť, a taktiež ho nezakopávajte. Všetky kábel položte tak, aby ich nemohla poškodiť kosačka a podobné prístroje. Kábel nelámate a nekladte ho cez ostré hrany. Nepoužívajte žiadne predlžovacie káble, viacnásobné zásuvky alebo iné adaptéry.

**Filtračné zariadenia nesmú bežať na sucho (bez vody)! Voda preberá chladenie - pri chode na sucho žiadna výmena zo záruky! Čerpadlo alebo filter nikdy nedávajte do bazénu. Pred každým prepínaním pri 7-cestnom ventilu vypnite filtračné čerpadlo. Keď sa vo vode nachádzajú osoby, filtračné zariadenie sa nesmie používať. Filtračné zariadenie nainštalujte s dostatočným bezpečnostným odstupom od bazénu, aby sa zabránilo, že by deti zariadenie používali ako pomôcku pri vstupe do bazénu. Filtračné zariadenie, sieťový kábel ani sieťovú zástrčku neponárajte do vody alebo inej kvapaliny. Filtračné čerpadlo filtračného zariadenia je dobre chránené pred cudzími telesami a striekajúcou vodou. Napriek tomu sa odporúča postaviť ho tak, aby bolo chránené pred poveternostnými vplyvmi. Nikdy nevykonávajte práce na filtračnom zariadení, kým je zariadenie ešte pripojené do elektrickej siete. Nebezpečenstvá spôsobené nasávacím účinkom čerpadla, pokiaľ sa im nezabrání, môžu viesť k vážnym alebo smrteľným nehodám. Neblokujte nasávacie vedenie na čerpadle alebo v bazéne, pretože to môže viesť k vážnym poraneniam alebo dokonca k smrti.**



## Skontrolovať obsah dodávky

**UPOZORNENIE!** Nebezpečenstvo poškodenia! Keď obal neopatrne otvoríte ostrým nožom alebo inými špicatými predmetmi, môže sa výrobok poškodiť. Pri otváraní preto postupujte veľmi opatrne.

- Vyberte výrobok z obalu.
- Skontrolujte úplnosť obsahu dodávky. Nákres/fotografia L 1.
- Skontrolujte, či výrobok alebo jednotlivé diely nevykazujú poškodenia. Ak vykazujú poškodenia, výrobok nepoužívajte. Obráťte sa na servis na adrese uvedenej na konci návodu.



## Princíp fungovania

Kremenný piesok vo filtračnej nádrži slúži vo filtračnom zariadení ako trvalý filter nečistôt a naplavením. Znečistená voda v bazéne sa nasávacím potrubím vedie z bazénu cez filtračné čerpadlo a potom cez 7-cestný ventil priamo hore do filtračnej nádrže. Keď voda preteká cez kremenný piesok vo filtračnej nádrži, častice nečistôt sa zachytávajú v piesku, a tak sa vyfiltrujú z bazénovej vody. Vyčistená voda tečie cez 7-cestný ventil a spätné potrubie naspäť do bazénu.

Na prevádzku zariadenie je potrebný skimmer (povrchový odsávač). Buď zabudovaný skimmer (montáž do steny bazéna) alebo závesný skimmer (upevnenie na stene bazéna).

## Požiadavky na filtračný piesok

- Pre toto filtračné zariadenie používajte len kremenný piesok. Kremenný piesok by mal vyhovovať požiadavkám podľa DIN 12904.



## Umiestnenie

Filtračné zariadenie umiestnite medzi skimmer a vstupné dýzy tak, aby zostala dostatočná bezpečná vzdialenosť k stene bazéna. Odporúčame vám filtračné zariadenie dodatočne umiestniť na podkladové platne (napr. na platne z vymývateľného betónu a pod.). Tie sa musia ukladať pomocou vodováhy. V žiadnom prípade nesmiete filtračné zariadenie uložiť do preliachy alebo priamo na trávu (nebezpečenstvo zaplavenia alebo nebezpečenstvo prehriatia filtračného čerpadla).

Ak ste bazén napustili čiastočne alebo aj úplne, je potrebné filtračné zariadenie umiestniť do filtračnej šachty, ktorá by mala byť priamo spojená s bazénom. Ak sa filtračné zariadenie uloží do filtračnej

šachty, musí sa zaistiť, aby sa šachta nemohla zaplaviť. Preto radíme, aby ste na mieste filtračnej šachty vytvorili prepád (štrk), aby mala kadiaľ odtekať okolitá a dažďová voda. Najlepšie by bolo, keby ste mali v odtoku filtračnej šachty priame prepojenie do kanála (alebo ponorné čerpadlo s plavákovým spínačom). Je potrebné dbať na to, aby sa filtračná šachta v žiadnom prípade nemohla vzduchotesne uzavrieť, pretože by to mohlo viesť k poškodeniam filtračného čerpadla spôsobeným vytváraním vodného kondenzátu. Veľkosť filtračnej šachty by mala byť dostatočná, aby sa mohli vykonávať práce na filtračnom zariadení.



## Montáž

Zmontovanie filtračného zariadenia (obrázok 1)

Filteračné zariadenie zmontujte na mieste, na ktorom bude umiestnené (neskoršia preprava by bola obtiažna!). Filtračné zariadenie pozostáva z nasledujúcich dielov:

1. čerpadlo
2. ventil
3. tesnenie (O-krúžok)
4. upínací krúžok
5. nádobu filtra
6. stredná rúra
7. filtračné sito
8. výpustná skrutka
9. stredný kryt (kryt rúrky)
10. základná doska
11. tlaková hadica

## Nádoba filtra

1. Rúrový stojan spolu s filtračným sitom vsuňte do nádrže. (obrázok 2)
2. Rúrový stojan s filtračným sitom postavte na dno nádrže, uistite sa, či sa rúrový stojan nachádza v strede na dne nádrže, a či bola výpustná skrutka zaskrutkovaná.
3. Stredný kryt položte na otvor nádoby, rúrku pritom nastavte na stred. (obrázok 4)
4. Filtračný kremičitý piesok naplňte približne do ¾ výšky nádoby. (obrázok 4)
5. Až teraz namontujte horný diel nádoby, resp. hlavicu ventilu a tesnenie na horný okraj nádoby filtra. Ešte predtým ho však znovu očistite a umyte prípadný piesok alebo znečistenia. Horný diel nádoby, resp. hlavica ventilu sa spojí s hlavicom filtra pomocou upínacieho krúžku. Upínací krúžok sa zaskrutkuje pomocou skrutky a matice upínacieho krúžku. (obrázky 5 a 6)
6. Nakoniec namontujte pripájacie diely čerpadla na hlavicu ventilu. Pripájacie diely čerpadla dostatočne utesnite teflónovou páskou.
7. Manometer (ak je súčasťou dodávky) priskrutkujte z boku do 7-cestného ventilu a utesnite ho. Odvzdušňovaciu skrutku predtým odstráňte. (obrázok 9)

## Hadicové prípojky čerpadla (obrázok 7)

1. Vedenie skimmeru: Spojenie od prípojky skimmeru k prednej prípojke na filtračnom čerpadle.
2. Tlakové vedenie: Spojenie od hornej prípojky filtračného čerpadla k prípojke s označením "RINSE" / "FILTER" na 7-cestnom ventilu.
3. Vratné vedenie: Spojenie od prípojky na 7-cestnom ventilu s označením "RECIRCULATE" k prípojke na vtokovej dýze (bazén). Všetky prípojky zať ujdite hadicovými svorkami.
4. Vedenie spätného preplachovania: Prípojka "FILTER" / „WASTE“ (vypustenie) do kanálu. Prípojky sa uskutočňujú so špeciálnymi bazénovými hadicami a hadicovými svorkami!



## Uvedenie filtračného zariadenia do prevádzky

Keď je filtračné zariadenie celkom zmontované, piesok bol naplnený do pieskovej komory a všetky hadice sú spojené, môžete pokračovať s uvedením do prevádzky. V každom prípade Vám odporúčame novo naplnený piesok najskôr vyčistiť. Čistenie piesku pred filtrovaním bazénovej vody odstráni väčšinu nečistôt a menšie častice piesku, ktoré sú príp. obsiahnuté v piesku. Keď však okamžite začnete s filtrovaním, dostanú sa tieto častice do Vášho bazénu. Na čistenie piesku postupujte podľa nasledovných pokynov. Napájanie prúdom zapnite až

vtedy, keď je to spomenuté.

- Zabezpečte, aby bol odpojený sieťový kábel (elektrický kábel) čerpadla.
- Ventilovú páku dajte do pozície „zatvorené“.
- Skôr ako uvediete filtračné zariadenie do prevádzky, musíte zabezpečiť, aby sa filtračné zariadenie nachádzalo mimo bazénu a stálo na úrovni nižšej ako hladina vody v bazéne, a taktiež aby boli hadicové prípojky správne pripojené a upevnené.
- Ak by Váš bazén ešte nebol naplnený, naplňte ho vodou. Dbajte na to, aby sa hladina vody bazénu nachádzala minimálne 2,5 až 5 cm nad otvorom vtokovej dýzy (skimmer).
- Otvorte uzatvárací ventil na vtokovej dýze (skimmer) bazénu. Keď ste vtokovú dýzu (skimmer) uzatvorili zátkou, teraz ju odstráňte.
- Nakoľko je umiestnenie filtračného zariadenia nižšie ako hladina vody bazénu, filtračné zariadenie sa teraz automaticky naplní vodou.
- Len tak sa filtračné zariadenie odvzdušní. Pokiaľ filtračné zariadenie disponuje poklopom predradeného filtra, otvorte ho a počkajte, pokiaľ voda nezačne vytekať z telesa predradeného filtra (priesvitný poklop so skrutkovým spojením na hornej strane filtračného čerpadla).
- Nádobu filtra nechajte naplniť vodou.
- Skontrolujte filtračné zariadenie a pripojovacie hadice z hľadiska netesných miest a prípadne tieto odstráňte. Z dôvodu výrobnotechnických tolerancií sa môže stať, že pri prípadne netesných miestach musí byť okolo pripojení dodatočne omotaná teflónová páska, skôr ako sa nasunie pripojovacia hadica.
- Vykonajte popísaný proces spätného preplachovania.

## Proces spätného preplachovania.

- Čerpadlo vypnite vytiahnutím sieťovej zástrčky.
- Hadicu spätného preplachovania (nie je obsiahnutá v rozsahu dodávky) napojte na výstup spätného preplachovania na poklope filtra.
- 7-cestný ventil prepnite do polohy spätného preplachovania.
- Čerpadlo znova napojte na napájanie prúdom (zasuňte sieťovú zástrčku).
- Proces spätného preplachovania vykonávajte tak dlho, pokiaľ voda, ktorá vyteká z vedenia spätného preplachovania, nie je čistá.
- Čerpadlo vypnite vytiahnutím sieťovej zástrčky.
- 7-cestný ventil prepnite do polohy dodatočného preplachovania.
- Čerpadlo znova napojte na napájanie prúdom.
- Filter nechajte bežať v tomto prevádzkovom režime 60 sekúnd, aby sa odstránili všetky zvyšky v čerpadle resp. vo ventilu.
- Čerpadlo vypnite vytiahnutím sieťovej zástrčky.
- 7-cestný ventil prepnite do filtračnej polohy.
- Čerpadlo znova napojte na napájanie prúdom.
- Vaše filtračné zariadenie je teraz v prevádzke.

## Druhy filtračnej prevádzky

Nastavenie	Úplný tok vody resp. funkcia
<b>Filtrovanie</b>	Funkcia: Nasávanie, normálna filtračná prevádzka. Toto je najčastejšie používané nastavenie. V tejto polohe sa nasávaná bazénová voda zhora vedie do nádoby filtra, kde potom preteká cez piesok. Kým voda preteká pieskom až k dnovému situ, vyfiltrujú sa nečistoty, potom sa voda znova vedie späť do bazénu.
<b>Dodatočné preplachovanie</b>	Funkcia: Používa sa na opätovné vyčistenie filtračnej vrstvy (piesku) po spätnom prepláchnutí. Tento proces by sa mal vykonať vždy bezprostredne po spätnom prepláchnutí, doplnení piesku alebo po prvom uvedení do prevádzky. V tejto polohe sa voda vedie do hornej časti filtračnej nádoby, pričom sa preplachuje ventil, zatiaľ čo voda odtéka cez odpadové potrubie.



<b>Cirkulovanie</b>	Funkcia: Cirkulovanie vody po chemickom ošetrení. Táto poloha sa používa pri vykonávaní rôznych chemických ošetrení bazénovej vody, keď nechcete, aby sa filtračný piesok znečistil chemikáliami. V tejto polohe sa nasávaná voda vedie priamo z ventilu späť k bazénu bez toho, aby pretekala cez piesok.
<b>Spätne preplachovanie</b>	Funkcia: Čistenie filtra od nazhromaždených nečistôt. Táto poloha je potrebná na vyčistenie filtra resp. piesku. Filter je potrebné vyčistiť vtedy, keď sa tlak na tlakomeri nachádza o 0,3 až 0,6 baru nad normálnym prevádzkovým tlakom. V tejto polohe sa voda privádza cez dolné dnové sito, pričom následne preteká nahor cez piesok. Tak sa uvoľnia nazhromaždené nečistoty, ktoré potom stúpajú nahor a otekajú z filtra cez odpadové potrubie.
<b>Zatvorené</b>	Funkcia: Čistenie predradeného filtra. Táto poloha zastavuje prúdenie vody do čerpadla a filtra. POZOR: Čerpadlo nikdy nezapínajte v tejto polohe.
<b>Vypustenie</b>	Funkcia: Obídanie filtra. Táto funkcia je ideálna na vypustenie bazénov s intenzívnym znečistením resp. po ošetrení proti riasam. V tejto polohe sa filter obíde a voda je odvádzaná priamo cez odpadové vedenie.
<b>Zima</b>	Funkcia: Zazimovanie a skladovanie. V tejto polohe sa ventilová páka nachádza v medzipoche, v ktorej odľahčuje vnútorné komponenty ventilu. Keď sa filtračné zariadenie uskladňuje na zimu, otočte 7-cestný ventil do tejto pozície. POZOR: Čerpadlo nikdy nezapínajte v tejto polohe.

- Na hlave filtra zvolte pozíciu **FILTROVANIE**.
- Alternatívne môžete zvoliť aj pozíciu **VYPRÁZDNENIE**, napr. pri tvorbe rias v bazéne. Znečistená bazénová voda potom netečie späť do bazénu, ale sa cez odpadové potrubie odvádza priamo von. Pri tomto nastavení musíte po vyčistení prípadne doplniť vodu vo vašom bazéne.

## Riešenie problémov

Príčina porúch	Odstránenie
Piesok je znečistený	Spätne preplachovanie (čistenie piesku)
Čerpadlo nasáva vzduch (v prítoku sú vzduchové bubliny)	Hadice sú poškodené Hadicové spoje utiahnite
Do skimmera a čerpadla sa privádza príliš málo vody	Stav vody skontrolujte a prípadne ho zvýšte, skontrolujte, či v nasávacom potrubí nie sú nečistoty.
Sitko skimmera je upchaté	Sitko skimmera vyčistite
Sitko predného filtra filtračného čerpadla je upchaté.	Sitko skimmera vyčistite.
Pri poruchách, ktoré nie sú uvedené vyššie, kontaktujte svojho predajcu!	

## Doba filtrovania

Objem vody bazéna by mal byť v závislosti od vyťaženia a veľkosti zariadenia v priebehu 24 hodín precirkulovaný a prefiltrovaný minimálne 3-5krát. Potrebná doba sa riadi podľa výkonu filtračného zariadenia a rozmeru bazéna. Odporúčame však minimálnu dobu chodu 12 hodín za deň.

## Elektrické pripojenie

Vami zakúpené filtračné zariadenie je vybavené pripojovacím káblom, ktorý smie byť pripojený výhradne na elektrický obvod s prúdovým chráničom (FI) s menovitým vypínacím prúdom nie väčším ako 30 mA.

## Technické údaje:

- Filtračné čerpadlo 040949
- Cirkulačný výkon 4.500 l/h
- samonasávacie čerpadlo s predradeným filtrom
- maximálna teplota voda 35 °C
- 230 V / 250 W
- 7-cestný ventil s tlakomerom
- Nádrž Ø 250 mm
- Pripojenie Ø 32/38 mm
- Základná doska
- potrebné množstvo piesku cca 12 kg
- odporúčaná zrnitosť 0,7 - 1,2 mm
- pre bazény do objemu vody 19.000 l
- Voliteľne: Steinbach Container pre Steinbach UV-dezinfekčný systém

## Prevádzka s dnovým vysávačom (obrázok 8)

- Hadicu dnového vysávača môžete napojiť priamo na nasávacie potrubie filtračného zariadenia. Hadica dnového vysávača musí byť úplne naplnená vodou.
- Pri filtračných zariadeniach bez predradeného filtra sa odporúča skimmer so sitovým košom.
- Dodržiavajte návod na použitie dnového vysávača. Aby sa zabránilo chodu na sucho a prehriatiu filtračného zariadenia, ktoré je s tým spojené, nesmie sa do filtračného zariadenia dostať žiadny vzduch.

## Dôležité upozornenie

### Zazimovanie filtračného zariadenia

- Čerpadlo vypnite vytiahnutím sieťovej zástrčky.
- Zatvorte uzatváracie ventily alebo zablokujte tok vody k spojovacím hadiciam bazéna.
- Uzatvorte spojovacie vedenia k bazénu a vypustite nádobu filtra a hadice.
- Páku ventilu prepnite do pozície zima, aby sa odľahčili vnútorné komponenty ventilu.

### Výmena filtračného piesku

V závislosti od prevádzkovej doby filtračného zariadenia by sa mal filtračný piesok meniť každé 2 - 3 roky.

### Ošetrovanie

Viditeľné znečistenia sa odstránia cez filtračné zariadenie. To samozrejme neplatí o riasach, baktériách a iných mikroorganizmoch, ktoré predstavujú neustálu hrozbu pre priehľadnú, čistú a zdravú vodu v bazéne. Na ich odstránenie sa používajú špeciálne ošetrovacie prostriedky, ktoré sa musia správne a pravidelne dávkovať. Pre osoby v bazéne nepredstavujú žiadnu záťaž a sú zaručene hygienicky neškodné.

### Čistenie

Na čistenie používajte bežné ošetrovacie prostriedky. Nepoužívajte žiadne čistiace prostriedky obsahujúce rozpúšťadlá alebo abrazívne prostriedky, resp. tvrdé špongie, kefy, atď.

### Skladovanie

Po ukončení čistenia musí výrobok dostatočne vyschnúť. Následne ho uskladnite na suchom a nezamrzajúcom mieste (5-8°C).

### Likvidácia

**Likvidácia obalu:** Obalové materiály sú vyrobené podľa ekologických hľadísk z hľadiska technológie likvidácie a sú preto recyklovateľné. Lepenku a kartón odovzdajte do zberu starého papiera, fóliu do zberu cenných materiálov.



**Likvidácia výrobku:** Aplikovateľné v Európskej únii a iných európskych štátoch so systémami na triedený zber cenných materiálov. Výrobok zlikvidujte podľa ustanovení a zákonov platných na mieste vášho bydliska.

**Staré prístroje nepatria do komunálneho odpadu!** Ak by bol robot už nepoužiteľný, tak je každý spotrebiteľ **zo zákona povinný separovať staré prístroje od komunálneho odpadu**, napríklad odovzdať ich na zbernom mieste vo svojej obci/mestskej časti. Tak sa zabezpečí, že sa staré prístroje odborne recyklujú a zabráni sa negatívnym vplyvom na životné prostredie. Preto sú elektrické prístroje označené tu vyobrazeným symbolom.

## Záruka

Platia zákonné ustanovenia pre ručenie platné v príslušných krajinách.

## Vyhlásenie o zhode CE

Vyhlásenie o zhode EU je možné vyžiadať na adrese uvedenej na konci tohto návodu.



## Предговор

Благодарим Ви за покупката на този продукт на фирма Steinbach. Ние не спираме да доразвиваме нашите продукти. В случай че въпреки това този продукт има дефекти, бихме искали да Ви се извиним и учтиво Ви молим да се свържете с нашия сервизен център.

## Прочетете и запазете ръководството за експлоатация

### Ръководство за експлоатация за филтриращо съоръжение Miganeo Speed Clean 7000

Това ръководство за експлоатация принадлежи към посочения по-горе продукт. То съдържа важна информация за пускане в експлоатация и боравенето с продукта. Прочетете внимателно ръководството за експлоатация и в частност указанията за безопасност, преди да използвате този продукт. Неспазването на това ръководство за експлоатация може да доведе до тежки наранявания или повреди на Вашия продукт. Ръководството за експлоатация се основава на валидните в Европейския съюз стандарти и правила. Спазвайте валидните в чужбина специфични за държавата директиви и закони. Запазете ръководството за експлоатация за по-нататъшна употреба и при нужда го предавайте също и на трети лица.

## Употреба по предназначение.

Продуктът е предназначен единствено за частна употреба, а не за употреба в професионалната сфера. Използвайте Вашия продукт само както е описано в настоящото ръководство за експлоатация. Всяка друга употреба се счита за не по предназначение и може да доведе до материални щети или дори до лични наранявания. Този артикул не е детска играчка. Производителят или търговецът не поема отговорност за щети, които са възникнали в резултат на употреба не по предназначение или грешна употреба.



## Предупреждения и указания за безопасност

Прочетете и спазвайте всички инструкции. Неспазването на тези предупредителни указания може да доведе до щети по имуществото, други сериозни наранявания или смърт. Тези продуктови предупреждения, указания и правила за безопасност обхващат много, но далеч не всички възможни рискове и опасности. Моля, внимавайте и преценявайте правилно възможните опасности. Грешното боравене с продукта може да доведе до опасни за живота ситуации. **Внимание!** Поверете ремонта на специалисти, за да предотвратите опасности. За целта се обърнете към специализиран сервиз. При своеволно извършени ремонти, неправилен монтаж или грешно обслужване исковете за отговорност и гаранционните искове са изключени. При ремонти трябва да се използват само резервни части, които отговарят на първоначалните продуктови данни. **ПРЕДУПРЕЖДЕНИЕ!** Опасности за деца и лица с намалени физически, сензорни или умствени възможности (например лица с частични увреждания, по-възрастни лица с ограничение на физическите и умствените възможности) или липса на опит и знания. Деца не трябва да си играят с този продукт. Почистването не трябва да се извършва от деца или лица с намалени физически, сензорни или умствени възможности. **УКАЗАНИЕ!** Опасност от повреда! Този продукт може да бъде повреден чрез неправилно боравене.

**Опасност от токов удар!** Грешна електроинсталация или прекалено високо мрежово напрежение могат да доведат до токов удар. Свързвайте продукта само тогава, когато мрежовото напрежение на контакта съответства с показанието в техническите данни. Свързвайте този продукт само към добре достъпен контакт, за да можете бързо да го изключите от електрическата мрежа в случай на повреда. Не използвайте продукта, когато той има видими повреди или ако захранващият кабел или захранващият щепсел е повреден. Като допълнителна защита се препоръчва монтажът

на дефектнотокова защита (FI/RCD) с номинален ток на задействане от не повече от 30 mA. Попитайте за съвет Вашата специализирана електрическа фирма.

Отваряйте продукта само дотолкова, доколкото е описано в настоящото ръководство. Поверете ремонта на специалисти, за да предотвратите опасности. За целта се обърнете към специализиран сервиз. При своеволно извършени ремонти, промени по продукта, неправилно свързване или грешно обслужване исковете за отговорност и гаранционните искове са изключени. В този продукт се намират електрически и механични части, които са задължителни за защита срещу източниците на опасности.

Никога не хващайте захранващия щепсел с влажни ръце. Никога не изключвайте захранващия щепсел от контакта чрез дърпане за захранващия кабел, а винаги хващайте самия захранващ щепсел. Дръжте продукта, захранващия щепсел и всички кабели далеч от открит огън и горещи повърхности. Положете захранващия кабел така, че той да не представлява опасност от спъване и не го заравяйте. Положете всички кабели така, че те да не могат да бъдат повредени от косачки за трева и други подобни уреди. Не прегъвайте захранващия кабел и не го полагайте върху остри ръбове. Не използвайте удължаващи кабели, контакти с няколко гнезда или други адаптери.

Филтриращите съоръжения не трябва да работят на сухо (без вода)! Водата поема охлаждането - при работа на сухо не се допуска гаранционна смяна! Никога не пускайте помпата или филтъра в басейна. Преди всеки превключвателен процес на 7-пътния вентил филтриращата помпа трябва да се изключи! Филтриращото съоръжение не трябва да се използва, когато във водата се намират хора! Инсталирайте филтриращото съоръжение на достатъчно предпазно разстояние от басейна, за да предотвратите използването на съоръжението от деца като помощно средство за качване в басейна. Не потапяйте нито филтриращото съоръжение, нито захранващия кабел или щепсел във вода или други течности. Филтриращата помпа на филтриращото съоръжение е добре защитена от чужди тела и пръски вода. Въпреки това е препоръчително, тя да се постави така, че да е защитена от влиянието на неблагоприятни метеорологични условия. Никога не извършвайте работи по филтриращото съоръжение, докато съоръжението все още е свързано към електрическата мрежа. Опасности в резултат на засмукващото действие на помпата, доколкото те не могат да бъдат предотвратени, могат да доведат до тежки или смъртоносни инциденти. Не блокирайте смукателната тръба при помпата или в басейна, защото това може да доведе до тежки наранявания или дори до смърт.



## Проверка на окомплектовката на доставката

**УКАЗАНИЕ!** Опасност от повреда! Ако отваряте опаковката невнимателно с остър нож или други остри предмети, продуктът може да бъде повреден! Поради това процедирайте много внимателно при отварянето.

- Извадете продукта от опаковката.
- Проверете пълнотата на окомплектовката на доставката. Скица/Снимка L1.
- Проверете, дали артикулът или отделните части имат признаци за повреда. Ако това е така, не използвайте продукта. Обърнете се към посочения в края на ръководството сервизен адрес.



## Принцип на работа

Кварцовият пясък във филтриращия резервоар служи като дълготраен филтър за замърсявания и плаващи материали на филтриращото съоръжение. Нечистата вода от басейна преминава от всмукателната тръба на басейна през филтриращата помпа и след това през 7-пътния вентил директно от горе във филтърния резервоар. Когато водата се влива през кварцовия пясък във филтриращия резервоар, се утаяват частици мръсотия в пясъка и по този начин биват филтрирани от водата за къпане. Пречистената вода преминава през 7-пътния щепсел и отново се влива в басейна през обратната тръба.

За да използвате филтърното съоръжение, Ви е необходим скимер (повърхностен засмукващ филтър). Или вграден скимер (вграден в стената на басейна), или закачащ се скимер (закрепя се на стената на басейна).

## Изисквания към филтриращия пясък

- За това филтриращо съоръжение използвайте само кварцов пясък. Кварцовият пясък трябва да отговаря на стандарта IN 12904.



## Определяне на мястото за поставяне на филтъра

Мястото за поставяне на филтърното съоръжение трябва да е между скимера и входната дюза, така че да е на безопасно разстояние от стената на басейна. Нашата препоръка освен това е филтърното съоръжение да бъде поставено върху плочки (например бетонни). Плочките трябва да са нивелирани. В никакъв случай не поставяйте филтърното съоръжение във вдлъбнатина или направо в тревата (съществува опасност да се наводни или филтърната помпа да прегрее).

Ако басейнът Ви е частично или изцяло вкопан, е разумно да се направи филтърна шахта, в която да се постави филтърното съоръжение и която ще е директно свързана с басейна. Ако филтърното съоръжение е поставено във филтърна шахта, тя трябва да е подсигурана срещу наводняване. За тази цел Ви съветваме, да се направи дренаж (чакъл) в близост до шахтата, за да се инфилтрира дъждовната и почвената вода. Оптималният вариант би бил, ако в шахтата, където се събира водата се направи директна връзка към канализацията (или се сложи потапяема помпа с поплавъчен прекъсвач). В никакъв случай филтърната шахта не бива да се затваря херметично, тъй като филтърната помпа може да се повреди от образувания конденз. Големината на филтърната шахта трябва да се избере така, че да позволява работата със съоръжението.



## Монтаж

Сглобяване на филтърното съоръжение (фигура 1)  
Сглобете филтърното съоръжение на мястото, където ще стои и в последствие (пренасянето му на по-късен етап би било твърде трудно!). Филтърната помпа се състои от следните части:

1. Помпа
2. Вентил
3. Уплътнение (о-пръстен)
4. Затягащ пръстен (скоба)
5. Резервоар
6. Средна тръба
7. Филтърна мрежа
8. Винт за източване
9. Центриращ капак (капак за тръбата)
10. Основа
11. Напорен маркуч

## Филтърен резервоар

1. Вкарайте опорната тръба заедно с филтърната мрежа в контейнера. (Фигура 2)
2. Поставете опорната тръба с филтърната мрежа върху дъното на контейнера, уверете се, че опорната тръба се намира в средата на дъното на контейнера, и че винтът за изпразване е бил завит.
3. Сложете центриращия капак върху отвора на резервоара и центрирайте тръбата. (фигура 4)
4. Напълнете с кварцов пясък за филтрация до  $\frac{3}{4}$  от височината на резервоара. (фигура 4)
5. Монтирайте сега горната част на резервоара, респ. главата на вентила и уплътнението към горния ръб на резервоара. Преди да направите това, непременно още веднъж почистете от пясък и замърсявания. Свързването на горната част респ. главата на вентила с резервоара става със затягащия пръстен. Затягащият пръстен се хваща със затягащия винт и гайката. (фигура 5 и 6)
6. Накрая монтирайте фитингите за помпата към вентилната глава. Уплътнете добре с тefлонова лента.

7. Манометърът (ако е включен в доставката) се завива и уплътнява отстрани на 7-пътния вентил. Винтът за обезвъздушаване предварително трябва да се махне. (фигура 9)

## Свързване на маркучите към помпата (фигура 7)

1. **Тръба на скимера:** Свързване на връзката за скимер към предната връзка на филтриращата помпа.
2. **Тръба под налягане:** Свързване на горната връзка на филтриращата помпа към връзката с означение "RINSE" / "FILTER" на 7-пътния вентил
3. **Тръба за връщане:** Свързване на връзката върху 7-пътния вентил с означението "RECIRCULATE" с връзката върху входящата дюза (басейн). Фиксирайте всички връзки със скоби за маркуч.
4. **Тръба за обратно изплакване:** Връзка на "FILTER" / „WASTE“ (изпразване) в канала. Връзките се осъществяват със специални маркучи за плувен басейн и скоби за маркуч!



## Въвеждане на филтриращото съоръжение в експлоатация

Когато филтриращото съоръжение е сглобено напълно, в пясъчната камера е напълнен пясък и всички маркучи са свързани, Ви можете да продължите с пуска в експлоатация. Във всеки случай ние Ви препоръчваме първо да почистите новонапълнения пясък. Почистването на пясъка преди филтрирането на водата в басейна отстранява повечето замърсявания и по-малките пясъчни частици, които евентуално се съдържат в пясъка. Ако въпреки това започнете веднага с филтрирането, тези частици ще се озоват в басейна Ви. За да почистите пясъка следвайте следните указания.

Включете електрическото захранване едва тогава, когато това бъде указано.

- Уверете се, че мрежовият кабел (електрическият кабел) на помпата е изключен.
- Поставете лоста на вентила в позиция „Затворен“.
- Преди да въведете филтриращото съоръжение в експлоатация, трябва да се уверите, че то се намира извън коритото и на ниво, по-ниско от това на водата във басейна, както и че връзките за маркуча са правилно свързани и фиксирани.
- Ако басейнът Ви все още не е напълнен, напълнете го с вода. Внимавайте за това, нивото на водата в басейна да е минимум 2,5 до 5 cm над отвора на входящата дюза
- Отворете спирателния вентил на входящата дюза (скимера) на басейна. Ако сте запушили входящата дюза (скимера) с тапа, сега я отстранете.
- Тъй като местоположението на филтриращото съоръжение е по-ниско от водното ниво на басейна, филтриращото съоръжение сега автоматично се пълни с вода.
- След това филтриращото съоръжение се обезвъздушава. Отворете леко капака на предния филтър на филтриращата помпа (ако има такъв), докато не потече вода от съда за предварително филтриране (прозрачен капак с винтово съединение от горната страна на филтриращата помпа).
- Оставете контейнера на филтъра да се напълни до горе с вода.
- Проверете филтриращото съоръжение и свързващите маркучи за неуплътнени места и евентуално ги отстранете. Поради технически пропуски при производството е възможно да се наложи да покриете евентуалните неуплътнени места с тefлонова лента, преди да поставите свързващия маркуч.
- Извършете описания процес на обратно изплакване.

## Процес на обратно изплакване

- Изключете помпата чрез издърпване на мрежовия щепсел.
- Включете маркуча за обратно изплакване (не се съдържа в обхвата на доставката) към изхода за обратно изплакване на филтърния капак.
- Поставете 7-пътния вентил в положението за обратно изплакване.
- Включете отново помпата към електрическото захранване (включете мрежовия щепсел).

- Извършвайте процеса на обратно изплакване дотогава, докато водата, излизаща от тръбата за обратно изплакване, стане чиста.
- Изключете помпата чрез издърпване на мрежовия щепсел.
- Поставете 7-пътния вентил в положението за допълнително изплакване.
- Включете отново помпата към електрическото захранване.
- Оставете филтъра да работи 60 секунди в този режим на работа, за да отстраните всички остатъци в помпата или във вентила.
- Изключете помпата чрез издърпване на мрежовия щепсел.
- Поставете 7-пътния вентил във филтриращо положение.
- Включете отново помпата към електрическото захранване.
- Сега Вашето филтриращо съоръжение е в експлоатация.

## Работни режими на филтъра

Настройка	Пълен воден поток или функция
<b>Филтриране</b>	Функция: Засмукване, нормален филтърен режим. Това е най-често използваната настройка. В това положение засмуканата вода от басейна се вкарва от отгоре във филтърния контейнер, където тя протича през пясъка. Докато водата протича през пясъка до цедката на дъното, замърсяванията се филтрират, като след това водата отново се отвежда обратно в басейна
<b>Допълнително изплакване</b>	Функция: Използва се за повторно почистване на филтриращото легло (пясък) след обратното изплакване. Този процес трябва винаги да се извършва след обратно изплакване, допълване на пясък или първо пускане в експлоатация. В това положение водата се отвежда в горната област на филтриращия контейнер, при което вентилът се изплаква, докато водата след това изтича посредством мръсния тръбопровод.
<b>Циркулация</b>	Функция: Циркулация на водата след химическа обработка. Това положение се използва при извършването на различни химични обработки на водата в басейна, когато не се желае филтриращият пясък да бъде замърсен от химикали. В тази позиция засмуканата вода се връща обратно от вентила директно към басейна, без да протича през пясъка
<b>Обратно изплакване</b>	Функция: Почистване на филтъра от събралата се мръсотия. Това положение е необходимо за почистване на филтъра или на пясъка. Ще забележите, че е време да почистите филтъра, когато налягането при манометъра е 0,3 до 0,6 bar над нормалното работно налягане. В това положение водата се вкарва от долната цедка на дъното и след това протича нагоре през пясъка. По този начин събралата се мръсотия се отделя, изкачва се и изтича от филтъра посредством мръсния тръбопровод.
<b>Затворено</b>	Функция: Почистване на предварителния филтър Това положение спира потока на вода в помпата и филтъра. ВНИМАНИЕ: Никога не включвайте помпата в това положение.
<b>Изпразване</b>	Функция: Заобикаляне на филтъра Тази функция е идеална за изпразване на басейн със силни замърсявания или след третиране за водорасли. В това положение филтърът се заобикаля и водата се отвежда директно посредством мръсната тръба.

### Зима

Функция: Зазимяване и съхранение. В това положение лостът на вентила се намира в междинно положение, в което той освобождава натоварването върху вътрешните компоненти на вентила. Когато филтриращото съоръжение се съхранява през зимата, завъртете 7-пътния вентил в тази позиция.  
ВНИМАНИЕ: Никога не включвайте помпата в това положение.

## Време за филтриране

Водното съдържание на плувния басейн според натоварването и големината на съоръжението трябва да циркулира и да се филтрира поне 3-5 пъти за 24 часа. Необходимото време зависи от мощността на филтриращото съоръжение и големината на плувния басейн. Въпреки това ние препоръчваме минимално работно време от 12 часа на ден.



## Електрическа връзка

Закупеното от Вас филтриращо съоръжение разполага със свързващ кабел, който трябва да бъде включван само към токова верига с дефектнотокова защита (ДТЗ) с измерен изключващ ток не повече от 30 mA.

## Технически данни:

- Филтрираща помпа 040949
- циркулационна мощност 4.500 l/h
- самозасмукваща помпа с предварителен филтър
- максимална температура на водата 35 °C
- 230 V / 250 W
- 7-пътен вентил с манометър
- контейнер Ø 250 mm
- Връзка Ø 32/38 mm
- Основна плоча
- необходимо количество пясък около 12 kg
- препоръчителна големина на зърната 0,7 - 1,2 mm
- за басейни с водно съдържание до 19.000 l
- Като опция: Steinbach Container за Steinbach УВ дезинфекционна система

## Работа с подова прахосмукачка (фигура 8)

- Може да свържете маркуча на подовата прахосмукачка директно към тръбата за всмукване на филтриращото съоръжение. Освен това маркучът на подовата прахосмукачка трябва да е напълнен изцяло с вода.
- При филтърни съоръжения без предварителен филтър съветваме използването на скимер с кошница за филтриране.
- Направете справка с потребителското ръководство на подовата прахосмукачка. Във филтриращото съоръжение не бива да попада въздух, за да не доведе това до работа на сух ход и по този начин до прегряване на филтриращото съоръжение.
- Изберете позицията ФИЛТРИРАНЕ на главата на вентила.
- Като алтернатива може да изберете и позицията ИЗПРАЗВАНЕ, напр. при наличие на водорасли в басейна. В този случай мръсната вода от басейна не се влива обратно в него, а се отвежда директно през тръбата в канализацията. При тази настройка след почистването трябва отново да изравните нивото на водата, съответно да допълните вода в басейна.

## ! Проблеми и отстраняването им

Причина за неизправността	Отстраняване
Пясъкът е замърсен	Промивка (почистване на пясъка)
Помпата е засмукала въздух (въздушни мехури от страната на вливане)	Дефектни маркучи Затегнете скобите по маркучите
до скимера или помпата стига твърде малко вода	Проверете количеството на водата и, ако е необходимо увеличете Проверете всмукателния тръбопровод за замърсявания.
Изместване на кошничката на скимера	Почистване на кошничката на скимера
Изместване на кошничката на предфилтъра на помпата	Почистване на кошничката на предфилтъра
При непосочени по-горе проблеми, моля попитайте Вашия търговец!	

## i Важно указание

### Зазимяване на филтриращото съоръжение

- Изключете помпата чрез издърпване на мрежовия щепсел.
- Затворете спирателните вентили или блокирайте водния поток към свързващите маркучи на басейна.
- Затворете свързващите тръби към басейна и изпразнете филтърния контейнер и маркучите.
- Поставете лоста на вентила в позиция „зима“, за да освободите натоварването върху вътрешните компоненти на вентила.

### Смяна на филтриращия пясък

В зависимост от начина на употреба филтриращият пясък трябва да бъде сменян на всеки 2-3 години.

### Указания за поддръжка

Видимите замърсявания се почистват от филтърното съоръжение. Това важи особено за водорасли, бактерии и други микроорганизми, които представляват постоянна опасност за бистрата, чиста и здравословна вода в басейна. За намаляването и отстраняването им има специални препарати за поддръжка на водата, които, правилно и редовно дозирани, няма да притесняват по никакъв начин ползващите басейна и ще гарантират безупречна от хигиенична гледна точка вода.

### Почистване

Преди почистване изключете уреда и захранващия щепсел. За почистване използвайте предлагани в търговската мрежа препарати за поддръжка. Не използвайте съдържащи разтворители и абразивни почистващи препарати, както и твърди гъби, четки и др.

### Съхранение

След приключване на почистването продуктът трябва да се изсуши достатъчно. След това го приберете за съхранение на сухо и незамръзващо място (5-8°C).

### Предаване за отпадъци

**Предаване за отпадъци на опаковката:** Опаковъчните материали са избрани спрямо екологосъобразни и свързани с техниките за предаване за отпадъци критерии и поради това подлежат на рециклиране. Предайте картоната, кашона и фолиата на вторични суровини.



**Предаване за отпадъци на продукта:** Приложимо в Европейския съюз и другите европейски държави със системи за разделно събиране на отпадъците. Предайте за отпадъци продукта съгласно валидните във Вашето населено място изисквания и закони.

**Старите уреди нямат място в домакинската смет!**

Ако роботът повече не може да бъде използван, тогава всеки потребител е законово **задължен да преда- де старите уреди отделно от домакинската смет**, напр. в сборен пункт в своята община/своята част на града. По този начин се гарантира, че старите уреди се рециклират правилно и се предотвратяват отрицателни въздействия върху околната среда. Поради това елек- троуредите са обозначени с изображения тук символ.

### Гаранцията

Важат валидните в съответните държави законови изисквания за гаранцията.

### Декларация за съответствие

Декларацията за съответствие може да бъде изискана от посочения на края на настоящото ръководство адрес.



## Önsöz

Bu Steinbach ürünü satın aldığınız için teşekkürler. Ürünlerimizi sürekli geliştiriyoruz. Bu üründe yine de hatalar mevcutsa özür diliyoruz ve sizden servis merkezimize iletişime geçmenizi rica ediyoruz.

## Kullanım kılavuzunun okunması ve saklanması

**Filtresi tertibatı Miganeo Speed Clean 7000 için kullanım kılavuzu**  
Bu kullanım kılavuzu yukarıda belirtilen ürüne aittir. İşletime alma ve kullanıma yönelik önemli bilgiler içermektedir. Ürünü kullanmadan önce, güvenlik uyarıları başta olmak üzere kullanım kılavuzunu itinayla okuyun. Bu kullanım kılavuzunun dikkate alınmaması ağır yaralanmalara veya ürününüzde hasarlara yol açabilir. Kullanım kılavuzu Avrupa Birliği'nde geçerli norm ve kurallarını baz alır. Yurt dışında ülkeye özgü geçerli yönerge ve yasaları dikkate alın. Kullanım kılavuzunu daha sonra kullanmak üzere saklayın ve gerektiğinde üçüncü kişilere verin.

## Amacına uygun kullanım

Ürün sadece kişisel kullanım içindir ve ticari amaçla kullanmak için uygun değildir. Ürünü sadece bu kullanım kılavuzunda açıklandığı gibi kullanın. Bunun dışındaki her türlü kullanım amacına uygun değildir ve maddi hasarlara veya kişilerin yaralanmasına yol açabilir. Bu ürün bir oyuncak değildir. Üretici veya satıcı amacına uygun olmayan veya yanlış kullanım nedeniyle meydana gelen hasarlar için sorumluluk üstlenmemektedir.



## Uyarılar ve güvenlik uyarıları

**Tüm talimatları okuyun ve bunlara uyun. Bu uyarıların dikkate alınmaması durumunda hasar, ciddi yaralanmalar veya hayati tehlike meydana gelebilir. Bu ürün uyarıları, talimatları ve güvenlik kuralları birçok ancak tüm riskleri ve tehlikeleri içermemektedir. Lütfen dikkat edin ve yüzerken olası tehlikeleri doğru değerlendirin. Ürünü hatalı kullanmak hayati tehlikeye yol açabilecek durumlara neden olabilir.**  
**Dikkat! Tehlikeli durumları önlemek için onarım çalışmalarının uzmanların yapmasını sağlayın. Bunun için bir uzman atölyeye başvurun. Kendinizin yaptığı onarımlarda, amacına uygun olmayan montajda veya yanlış kullanımda sorumluluk ve garanti hakları talep edilemez. Onarımlarda sadece asıl ürün verilerine uygun olan yedek parçalar kullanılabilir.**  
**UYARI Fiziksel, sensörük ya da zihinsel yetileri engelli veya tecrübesi ve bilgisi eksik olan çocuklar veya kişiler (örneğin kısmen engelli, fiziksel ya da zihinsel yetileri kısıtlı yaşlı kişiler). Çocukların bu ürünle oynaması yasaktır. Temizlik işlemi fiziksel, sensörük ya da zihinsel yetileri engelli olan çocuk veya kişiler tarafından yapılamaz.**  
**UYARI! Hasar tehlikesi! Amacına uygun olmayan kullanım nedeniyle bu ürün hasar görebilir.**

**Akım çarpma tehlikesi! Hatalı elektronik tesisatlar veya çok yüksek şebeke gerilimi akım çarpmasına yol açabilir. Ürünü sadece prizden şebeke gerilimi teknik verilerdeki bilgilerle uyumlu olduğunda bağlayın. Bir arıza durumunda hızlıca akım şebekesinden ayırabilmeniz için ürünü sadece iyi erişilebilen bir prize bağlayın. Üründe gözle görülür hasarlar olduğunda veya şebeke kablosu veya şebeke fişi bozursa ürünü çalıştırmayın. Ek koruma olarak, 30 mA değerinden fazla olmayan ölçüm tetikleme akımlı bir hatalı akım koruma tertibatının (FI/RCD) kurulması önerilir. Elektronik uzmanınıza danışın.**  
**Ürünü sadece bu kılavuzda açıklandığı kadar açın. Tehlikeli durumları önlemek için onarım çalışmalarının uzmanların yapmasını sağlayın. Bunun için bir uzman atölyeye başvurun. Kendinizin yaptığı onarımlarda, üründe değişikliklerde, amacına uygun olmayan bağlantıda veya yanlış kullanımda sorumluluk ve garanti hakları talep edilemez. Bu üründe, tehlike kaynaklarına karşı koruma için göz ardı edilemez elektrikli ve mekanik parçalar bulunmaktadır.**  
**Şebeke fişini asla nemli ellerle tutmayın. Şebeke fişini asla prizden şebeke kablosundan çekip çıkarmayın, daima şebeke fişini tutun. Ürünü, şebeke fişini ve tüm kabloları açık ateşten ve sıcak yüzeylerden uzak tutun. Şebeke kablosunu, ayağın takılmasına neden olmayacak şekilde yerleştirin ve yere gömmeyin. Kablo,**

**çim biçme makineleri v.b. cihazlar nedeniyle hasar görmeyecek şekilde yerleştirin. Şebeke kablosunu bükmeyin ve keskin kenarlar üzerine yerleştirmeyin. Uzatma kabloları, çoklu prizler veya başka adaptörler kullanmayın.**

**Filtre sistemleri kuru (susuz) çalışmamalıdır! Su soğutmaya üstlenir - kuru çalışma durumunda garanti talep edilemez! Pompayı veya filtreyi hiçbir zaman havuza koymayın. 7 yönlü vananın her geçiş işleminde filtre pompası kapatılmalıdır! Filtre sistemi su içerisinde kişiler bulunurken kullanılmamalıdır! Çocukların sistemi havuza çıkma yardımı olarak kullanmalarını önlemek için filtre sistemini havuzdan yeterli güvenlik mesafesi bırakarak kurun. Ne filtre sistemini ne de şebeke kablosunu veya şebeke fişini suya veya başka sıvılara daldırmayın. Filtre sisteminin filtre pompası yabancı cisimlere ve sıçrayan suya karşı iyi korunmuştur. Buna rağmen hava şartlarına karşı korunmuş şekilde kurulması önerilir. Sistem elektrik şebekesine hala bağlıyken asla filtre sisteminde çalışmalar yapmayın. Önlenmedikleri sürece pompanın emiş etkisi nedeniyle oluşan tehlikeler ağır veya ölümcül kazalara yol açabilir. Ağır yaralanmalara, hatta ölüme yol açabileceğinden pompadaki veya havuzdaki emiş hattını bloke etmeyin.**



## Teslimat kapsamını kontrol edin

**UYARI! Hasar tehlikesi! Ambalajı dikkatsiz şekilde bir bıçak veya başka sivri cisimlerle açarsanız ürün hasar görebilir. Bu nedenle açarken dikkatli hareket edin.**

- Ürünü ambalajdan çıkarın.
- Teslimat kapsamında eksik olup olmadığını kontrol edin. Çizim/ Fotoğraf L1.
- Üründe veya parçalarda hasar olup olmadığını kontrol edin. Bu durum söz konusu ise ürünü kullanmayın. Kılavuzun sonunda bulunan servis adresine başvurun.



## Fonksiyon prensibi

Filtre deposundaki kuvars kumu filtre sistemi daimi kir ve taşma filtresidir. Kirlenmiş yüzme suyu emme hattından havuzdan filtre pompası içerisinde ve ardından 7 yönlü valf içerisinde doğru olarak yukarıdan filtre deposuna yönlendirilir. Filtre deposundaki kuvars kumundan su geçtiğinde, kir partikülleri kumda kalır ve bu şekilde yüzme suyundan filtrelenir. Temizlenen su 7 yönlü valften ve geri dönüş hattından havuza geri gider.

Filtre sistemini işletmek için size bir süzgeç (üst yüzey emicisi/Skimmer) gerekir. Ya montaj edilebilir bir süzgeç (havuz kaplamaya montaj edilir) ya da takılabilir bir süzgeç (havuz kaplamaya sağlamaştırılır) gereklidir.

## Filtre kumu gereksinimleri

- Bu filtre sistemi için sadece kuvars kumu kullanın. Kuvars kumu DIN 12904 doğrultusunda olmalıdır.



## Konum Belirlenmesi

Filtre sistemin kurma bölümünü üst yüzey emicisi ve içeriye akış kanalı arasında öyle kararlaştırın ki havuz kaplamasına yeterli emniyet mesafesi kalsın. Filtre sistemini ilaveden destek alt plaka üstüne yerleştirmenizi tavsiye ederiz (örneğin: beton plaka v.b.). Alt plaka su terazisi ile döşenmelidir. Filtre sisteminizi hiçbir koşulda çukurluğa ya da doğrudan otların içine yerleştirmeyiniz (su taşma tehlikesi veya filtre pompasının aşırı ısınma tehlikesi).

Eğer havuzunuzu kısmen veya tamamen gömdüyseniz, filtre sistemini doğrudan havuza bağlı bir boşluğa yerleştirmeniz daha yararlı olur. Filtre sisteminiz filtre boşluğuna yerleştiriliyorsa boşluğun taşmaması sağlanmalıdır. Bu amaca yönelik filtre boşluğunun etrafına çevredeki ve yağmur suyunun sızması için su sızdıran taşlardan (çakıl) dizmeniz tavsiye edilir. Filtre boşluğunun pompa çukurundan doğrudan kanala bir bağlantıya (veya şamandıra şalterli daldırma pompasına) sahip olmanız elverişli olur. Filtre boşluğu hiçbir şekilde hava geçirmez bağlanılmaması dikkat edilmelidir, çünkü kondens su oluşma sebebiyle filtre pompası zarar görebilir. Filtre boşluğu büyüklüğü öyle bir seçilmelidir ki filtre sistemin üzerinde çalışma yapılabilir.



## Montaj

Filtre Sistemi Montajı (şekil 1)

Filtre sistemini kalıcı olarak yerleştirmek istediğiniz yerde kurunuz (daha sonra istediğiniz yere taşınması zahmetli olur!). Filtre pompası aşağıdaki parçalardan oluşur:

1. Pompa
2. Sibop
3. Conta (O halkası)
4. Germe bileziği
5. Kazan
6. Orta boru
7. Filtre süzgeci
8. Boşaltma vidası
9. Merkezleyici (dikey boru için kaplama)
10. Dip plakası
11. Basınç hortumu

## Filtre Kazanı

1. Filtre süzgeci de dahil olmak üzere dik boruyu kazana (şekil 2) geçirin
2. Dik boruyu filtre süzgeciyle birlikte kazan tabanına yerleştirin, dik borunun kazan tabanında ortada bulunduğundan ve tahliye civatasının vidalanmış olduğundan emin olun.
3. Şimdi dikey merkezleyiciyi kazanın üst boşluğuna yerleştiriniz, bu arada dikey borusunu ortaya ayarlayınız. (şekil 4)
4. Filtre kuvars kumunu  $\frac{3}{4}$  doldurma yüksekliğine kadar doldurunuz. (şekil 4)
5. Şimdi kazanın üst parçasını veya sibop başlığını ve kazanın contalarını filtre kazanın üst kısmına montalayınız. Bunu yapmadan önce kesinlikle tekrar temizleyiniz ve olası kumları ya da kirleri yıkayınız. Kazanın üst parçasının veya filtre kazanı ile sibop başlığın bağlantısı germe bileziği ile gerçekleşir. Germe bileziği germe bileziği vidasıyla ve germe bileziği somunuyla vidalanır. (şekil 5 ve 6)
6. Sona doğru pompanın bağlantı parçalarını sibop başlığına monte ediniz. Pompanın bağlantı parçalarını yeteri kadar teflon şerit ile yoğunlaştırınız.
7. Basınç ölçeri (eğer teslimat hacminde dahilse) 7 yollu supapın yanına vidalanıp ve sızdırmazlaştırılır. Var olan hava boşaltma vidası önceden yok edilir. (şekil 9)

## Pompanın Hortum Bağlantıları (şekil 7)

1. **Kepçe hattı:** Kepçe bağlantısından filtre pompasındaki ön bağlantıya olan bağlantı.
2. **Basınç hattı:** Filtre pompasının üst bağlantısından 7 yönlü vanadaki "RINSE" / "FILTER" tanımlamasına sahip bağlantıya olan bağlantı.
3. **Geri dönüş hattı:** 7 yönlü vanadaki "RECIRCULATE" tanımlamasına sahip bağlantıdan içeri akış memesindeki (havuz) bağlantıya olan bağlantı. Tüm bağlantıları hortum kelepçeleriyle sabitleyin.
4. **Geri yıkama hattı:** Kanala "FILTER" / "WASTE" (boşaltma) bağlantısı. Bağlantılar özel havuz hortumları ve hortum kelepçeleriyle gerçekleşir!



## Filtre sisteminin işletime alınması

Filtre sistemi hazır monte edilmişse, kum haznesine kum doldurulmuşsa ve tüm hortumlar bağlanmışsa işletime alma ile devam edebilirsiniz. Yeni doldurulmuş kumu her halükarda ilk olarak temizlemenizi tavsiye ederiz. Havuz suyunun filtrelenmesinden önce kumun temizlenmesi çoğu kiri ve icabında kumda bulunan küçük kum partiküllerini giderir. Ancak hemen filtrelemeye başlarsanız bu partiküller havuzunuza girer. Kumun temizlemek için aşağıdaki talimatlara uyun.

Elektrik beslemesini ancak belirtildiğinde açın.

- Pompanın şebeke kablosunun (elektrik kablosunun) takılı olmadığından emin olun.
- Valf kolunu "Kapalı" pozisyonuna getirin.
- Filtre sistemini işletime almadan önce filtre sisteminin havuz dışı bulduğundan ve havuz suyu seviyesinden daha alçakta olduğun-

dan ve ayrıca hortum bağlantılarının doğru bağlandığından ve sabitlendiğinden emin olunmalıdır.

- Havuzunuz henüz dolu değilse, su ile doldurun. Havuzun su seviyesinin dolmuş ağzının deliğinin (skimmer) en az 2,5 ile 5 cm arası üzerinde olmasına dikkat edin.
- Havuzun dolmuş ağzındaki (skimmer) kesme valfini açın. Dolmuş ağzını (skimmer) tıpa ile kapattıysanız, bunu şimdi çıkarın.
- Filtre sisteminin yeri havuzun su seviyesinden daha düşük olduğundan filtre sistemi şimdi otomatik olarak su ile dolar.
- Şimdi filtre sisteminin havası tahliye edilir. Mevcutsa filtre pompasının ön filtre kapağını ön filtre çanağından su akana kadar hafifçe açın (filtre pompasının üst tarafında vida bağlantılı şeffaf kapak).
- Filtre kabını su ile doldurun.
- Filtre sistemini ve bağlantı hortumlarını sızan noktalara dair kontrol edin ve gerektiğinde bunları giderin. Üretim tekniğine dayalı toleranslar nedeniyle, olası sızdıran noktalar olduğunda bağlantı hortumu takılmadan önce, ek olarak bağlantıların üzerine bir teflon bandının sarılması gerekli olabilir.
- Tarif edilen geri yıkama işlemini yapın.

## Geri yıkama işlemi

- Elektrik fişini çekerek pompayı kapatın.
- Geri yıkama hortumunu (teslimat kapsamına dahil değildir) filtre kapağındaki geri yıkama çıkışına bağlayın.
- 7 yollu valfi geri yıkama konumuna getirin.
- Pompayı tekrar elektrik beslemesine bağlayın (elektrik fişini takın).
- Geri yıkama hattından çıkan su temiz olana kadar geri yıkama işlemini yapın.
- Elektrik fişini çekerek pompayı kapatın.
- 7 yollu valfi ardıl yıkama konumuna getirin.
- Pompayı tekrar elektrik beslemesine bağlayın.
- Pompada ya da valfta bulunan tüm kalıntıları temizlemek için filtreyi bu işletim türünde 60 saniye çalıştırın.
- Elektrik fişini çekerek pompayı kapatın.
- 7 yollu vanayı filtre konumuna getirin.
- Pompayı tekrar elektrik beslemesine bağlayın.
- Filtre sisteminiz artık çalışıyor.

## Filtre işletim türleri

Ayar	Tam su akışı ya da fonksiyon
<b>Filtreleme</b>	Fonksiyon: Emiş, normal filtre işletimi. Bu en çok kullanılan ayardır. Bu konumda emilen havuz suyu üstten filtre gövdesine iletilir, burada kumdan akıp geçer. Su kumdan geçerek taban süzgecine kadar akarken kirler filtrelenir, ardından su tekrar havuza geri iletilir.
<b>Ardıl yıkama</b>	Fonksiyon: Geri durulama sonrasında filtre yatağının (kum) tekrar temizlenmesi için kullanılır. Bu işlem her zaman geri durulamadan, kum dolumundan veya ilk işletimden hem sonra yapılmalıdır. Bu konumda valf durulanırken su filtre haznesinin üst bölümüne yönlendirilir, bu esnada su kir hattından dışarı akar.
<b>Sirkülasyon</b>	Fonksiyon: Kimyasal uygulamasından sonra suyun sirkülasyonu. Bu konum havuz suyu üzerinde çeşitli kimyasal uygulamaların yapılması sırasında, filtre kumunun çeşitli kimyasallar tarafından kirletilmesi istenmediğinde kullanılır. Bu konumda emilen su, kumdan geçmeden doğrudan valftan havuza geri iletilir.
<b>Geri yıkama</b>	Fonksiyon: Hava filtresinden birikmiş kirlerin temizlenmesi. Bu konum filtreyi veya kumu temizlemek için gereklidir. Manometredeki basınç normal işletim basıncının 0,3 ile 0,6 bar üzerinde olduğundan filtrenin temizleme zamanı geldiğini anlarsınız. Bu konumda su taban eleğine yönlendirilir, burada daha sonra yukarıya doğru kumdan geçer. Bu sayede biriken kir çözülür, yukarı kalkar ve kir hattından filtre dışına akar.



<b>Kapalı</b>	Fonksiyon: Ön filtrenin temizlenmesi. Bu konum pompaya ve filtreye su akışını durdurur. DİKKAT: Pompayı asla bu konumda çalıştırmayın.
<b>Boşaltma</b>	Fonksiyon: Filtrenin baypas edilmesi. Bu fonksiyon yoğun kirlenmeye sahip havuzları ya da yosun giderme sonrası havuzu boşaltmak için idealdir. Bu konumda filtre baypas edilir ve su doğrudan kirli su hattı üzerinden boşaltılır.
<b>Kış</b>	Fonksiyon: Kışa hazırlama ve depolama. Bu konumda valf kolu, iç valf bileşenlerinin yükünü aldığı ara konumda bulunur. Filtre sistemi kışın depolanacaksa 7 yollu valfi bu pozisyona çevirin. DİKKAT: Pompayı asla bu konumda çalıştırmayın.

Pompa hava emdiğinde (içeriye akış bölümünde hava kabarcığı)	Hortumlar arızalı Hortum kelepçelerini tekrar sıkıştırınız
Üst yüzey emicisine veya pompaya çok az su ulaşıyor	Su seviyesini kontrol ediniz ve gereğince yükseltiniz, emme hattını kirlilik üzerine kontrol ediniz
Süzgeç sepetin yeri değiştirildi	Süzgeç sepetini temizleyiniz
Filtre pompanın ön filtre sepetin yeri değiştirildi	Ön filtre sepetini temizleyiniz
Yukarıda belirtilmeyen arızalarda lütfen satıcınıza danışın!	

## Filtreleme süresi

Yüzme havuzunun su hacmi sistemin yüküne ve büyüklüğüne göre 24 saatte en az 3-5 kez devridaim etmeli ve filtrelenmelidir. Gerekli süre filtre sisteminin performansına ve yüzme havuzu büyüklüğüne göre değişir. Ancak günde en az 12 saat asgari çalışma süresi tavsiye ederiz.

## Elektrik bağlantısı

Satın aldığınız filtre sistemi sadece 30mA değerinden daha fazla ölçüm tetikleme akımına sahip olmaması gereken kaçak akım koruma şalterinin (FI) bulunduğu bir elektrik devresine bağlanabilen bir bağlantı kablosu ile donatılmıştır.

## Teknik Bilgiler:

- Filtre pompası 040949
- Sirkülasyon performansı saatte 4.500 litre
- Kendiliğinden çalışan ön filtreli pompa
- Maksimum su sıcaklığı 35 °C
- 230 V / 250 W
- Manometreli 7 yönlü vana
- 250 mm çaplı depo
- Bağlantı çap 32/38 mm
- Temel Plakası
- İhtiyaç duyulan kum miktarı yaklaşık 12 kg
- Tavsiye edilen parçacık büyüklüğü 0,7 - 1,2 mm
- 19.000 litre su içeriğine kadar havuzlar için
- Opsiyonlar: Steinbach UV dezenfeksiyon sistemi için Steinbach Container

## Zemin süpürgesiyle işletim (şekil 8)

- Zemin süpürgesinin hortumunu doğrudan filtre sisteminin emiş hattına bağlayabilirsiniz. Zemin süpürgesinin hortumu bu esnada komple su ile dolu olmalıdır.
- Ön filtreye sahip olmayan filtre sistemlerinde elek sepetli bir kepçe önerilir.
- Zemin süpürgesinin kullanım kılavuzunu dikkate alın. Kuru çalışmayı ve böylelikle de filtre sisteminin aşırı ısınmasını önlemek için filtre sistemine hava ulaşmamalıdır.
- Valf kafasında FİLTRELE konumunu seçin.
- Alternatif olarak BOŞALT konumunu da seçebilirsiniz, örn. havuzda yosun oluşumu olduğunda. Kirli yüzme suyu bu durumda havuza geri gitmez, atık su hattından doğrudan açığa taşınır. Bu ayarda temizlik işleminden sonra havuzunuzun su seviyesini gerekirse tekrar tamamlamalısınız.

## Hata Giderme

Bozuklukların nedenleri	Giderme
Kum kirliliğinde	Geri temizleme uygulayınız (kumun temizlenmesi)

## Önemli uyarı

### Filtre sisteminin kışa hazırlanması

- Elektrik fişini çekerek pompayı kapatın.
- Kesme valflarını kapatın veya havuzun bağlantı hortumlarına su akışını bloke edin.
- Havuza giden bağlantı hatlarını kapatın ve filtre gövdesini ve hortumları boşaltın.
- Valfin iç bileşenlerinin yükünü almak için valf kolunu kış pozisyonuna getirin.

### Filtre kumunun değiştirilmesi

Filtre kumu filtre sisteminin işletim süresine bağlı olarak her 2-3 yılda bir değiştirilmelidir.

### Bakım Talimatları

Filtre sisteminde görülen kirlilikler yok edilmelidir. Bu aynı zamanda berrak, temiz ve sağlıklı havuz suyu için sürekli bir tehlike olan yosunlar, bakteriler ve diğer mikroorganizmalar için geçerli değildir. Bunların önlenmesi veya yok edilmesi için özel su bakım malzemeleri satışa hazır bulunuyor, eğer doğru ve sürekli dozunu tayin ederseniz müşterileriniz hiçbir rahatsızlık yaşamazlar ve hijyenik kusursuz yüzme suyu sağlanır.

### Temizleme

Cihazı temizleme işleminden önce kapatın ve şebeke fişini çekin. Temizlik için piyasada satılan bakım maddeleri kullanın. Çözücü madde içeren ve ayrıca aşındırıcı temizlik maddeleri ya da sert süngerler, fırçalar vs. kullanmayın.

### Depolama

Temizliğin tamamlanmasından sonra ürün yeteri kadar kurutulmalıdır. Ardından kuru ve don oluşmayacak bir yerde saklayın (5-8°C).

### Tasfiye edilmesi

**Ambalajın tasfiye edilmesi:** Ambalaj materyalleri çevreye zarar vermeyen ve tasfiye tekniği kurallarına göre seçilmiştir ve bu nedenle de geri dönüştürülebilir. Mukavva ve kartonu eski kağıtlarla, folyoları değerli madde toplamasına aktarın.



**Ürünün tasfiye edilmesi:** Değerli maddelerin ayrı olarak toplanması için sistemlere sahip olan Avrupa Birliği'nde ve diğer Avrupa ülkelerinde uygulanabilir. Ürünü bulduğunuz yerde geçerli olan düzenlemeler ve yasalar doğrultusunda tasfiye edin.

**Eski cihazlar evsel atıklarla birlikte atılmamalıdır!** Robot artık kullanılmayacak olursa, her tüketici yasal olarak **eski cihazları evsel atıklardan ayrı olarak**, örn. belediyesindeki/semtindeki toplama yerine vermekle yükümlüdür. Bu sayede eski cihazlar talimatlara uygun değerlendirilir ve çevreye negatif etkileri önlenmiş olur. Bu nedenle elektronik cihazlar burada gösterilen simgeyle işaretlenmiştir.

## Garanti

Garanti hizmetleri için ilgili ülkelerde geçerli yasal düzenlemeler geçerlidir.

## AB Uygunluk Beyanı

AB Uygunluk Beyanı bu kılavuzun sonunda belirtilen adresten temin edilebilir.



## Wstęp

Dziękujemy za zakup produktu firmy Steinbach. Cały czas rozbudowujemy nasz asortyment. W przypadku stwierdzenia wad niniejszego produktu, serdecznie przepraszamy i uprzejmie prosimy o kontakt z naszym centrum obsługi.

## Instrukcję obsługi należy przeczytać i zachować.

### Instrukcja obsługi urządzenia: System filtracyjny Miganeo Speed Clean 7000

Niniejsza instrukcja obsługi dotyczy wymienionego wyżej produktu. Zawiera ona ważne informacje dotyczące uruchamiania oraz eksploatacji. Przed użyciem produktu należy przeczytać dokładnie instrukcję obsługi, a zwłaszcza wskazówki dotyczące bezpieczeństwa. Nieprzestrzeganie niniejszej instrukcji obsługi może prowadzić do poważnych obrażeń oraz uszkodzenia produktu. Instrukcja obsługi oparta jest o normy i przepisy Unii Europejskiej. Należy przestrzegać obowiązujących w danym kraju wytycznych i przepisów prawa. Należy przechowywać instrukcję obsługi w celu dalszego użytkowania i przekazać ją w razie takiej potrzeby również osobom trzecim do wglądu.

## Użytkowanie zgodnie z instrukcją

Produkt przeznaczony jest wyłącznie do użytku prywatnego i nie może być wykorzystywany w sposób komercyjny. Produktu należy używać wyłącznie zgodnie z instrukcją obsługi. Każde inne zastosowanie traktowane jest jako niezgodne z instrukcją obsługi i może doprowadzić do szkód majątkowych, a nawet do obrażeń ciała. Niniejszy artykuł nie jest zabawką dla dzieci. Producent i dystrybutor nie ponoszą odpowiedzialności za szkody, które powstały na skutek błędnego i niezgodnego z instrukcją obsługi użytkowania.



## Wskazówki dotyczące ostrożności i bezpieczeństwa.

Należy przeczytać i respektować wszystkie zalecenia. W przypadku nieprzestrzegania niniejszych wskazówek ostrożności trzeba liczyć się ze szkodami majątkowymi, innymi obrażeniami, a nawet śmiercią. Niniejsze ostrzeżenia dot. produktu, wskazówki i zasady bezpieczeństwa obejmują wiele, ale nie wszystkie możliwe zagrożenia i niebezpieczeństwa. Proszę zachować ostrożność i właściwie oceniać możliwe zagrożenia. Niewłaściwe obchodzenie się z produktem może doprowadzić do sytuacji zagrażającej życiu. **Uwaga!** W celu uniknięcia niebezpieczeństwa należy powierzać naprawę specjalistom. Należy zwrócić się w tym celu do specjalistycznego serwisu. W przypadku samodzielnie przeprowadzanych napraw, nieprawidłowego montażu lub niewłaściwej obsługi wykluczone są roszczenia gwarancyjne. Podczas naprawy trzeba używać wyłącznie części zamiennych właściwych dla danego produktu.

**OSTRZEŻENIE!** Niebezpieczeństwo dla dzieci oraz osób z obniżonymi zdolnościami fizycznymi, sensorycznymi oraz mentalnymi (przykładowo osoby częściowo upośledzone, osoby starsze z ograniczeniami zdolności fizycznych i mentalnych) lub w przypadku braku doświadczenia i wiedzy. Dzieci nie mogą bawić się niniejszym produktem. Czyszczenie nie może być wykonywane przez dzieci lub osoby z obniżonymi zdolnościami fizycznymi, sensorycznymi i mentalnymi.

**WSKAZÓWKA!** Niebezpieczeństwo uszkodzenia! Niniejszy produkt może zostać uszkodzony na skutek obchodzenia się z nim niezgodnie z przeznaczeniem.

**Niebezpieczeństwo porażenia prądem!** Wadliwa instalacja elektryczna lub wysokie napięcie sieciowe mogą doprowadzić do porażenia prądem. Produkt należy podłączać, wyłącznie gdy napięcie sieciowe w gniazdku jest zgodne z podanymi informacjami technicznymi. Niniejszy produkt należy podłączać wyłącznie do dobrze dostępnego gniazda wtykowego, aby mieć możliwość szybkiego odłączenia zasilania elektrycznego w przypadku błędnego działania. Nie należy eksploatować produktu w przypadku stwierdzenia widocznych uszkodzeń urządzenia lub kabla sieciowego, bądź wtyczki. Jako dodatkową ochronę zaleca się instalację wyłącznika różnicowoprądowego (FI/RCD) z wartością prądu nie

większa niż 30 mA. Zapytaj o radę we właściwym zakładzie usług elektrycznych.

Produkt należy otwierać wyłącznie zgodnie z instrukcją obsługi. W celu uniknięcia niebezpieczeństwa należy powierzać naprawę specjalistom. Należy zwrócić się w tym celu do specjalistycznego serwisu. W przypadku samodzielnie wykonywanej naprawy, wprowadzaniu zmian w produkcie, nieprawidłowego podłączenia lub niewłaściwej obsługi wyklucza się wszelkie roszczenia gwarancyjne. W niniejszym produkcie znajdują się elementy elektryczne i mechaniczne, które są niezbędne do ochrony przed źródłami niebezpieczeństwa.

Nigdy nie należy dotykać wtyczki sieciowej wilgotnymi rękami. Nigdy nie należy wyciągać wtyczki sieciowej z gniazda ciągnąc za kabel, tylko zawsze chwytając za wtyczkę. Produkt, wtyczkę sieciową i wszystkie kable należy trzymać z dala od źródeł ognia i gorących powierzchni. Kabel należy umieścić w taki sposób, aby się o niego nie potknąć, nie należy go też zakopywać. Wszystkie kable należy rozkładać w taki sposób, aby ich nie uszkodzić kosiarką do trawy oraz innymi urządzeniami. Nie należy zaginać kabla sieciowego, ani kłaść go na ostrych krawędziach. Nie należy używać przedłużaczy, gniazd wtykowych wielokrotnych ani innych rozgałęźników.

Instalacje filtracyjne nie mogą pracować na sucho (bez wody)! Woda zapewnia chłodzenie elementów – praca na sucho oznacza utratę gwarancji! Nigdy nie należy wkładać pompy ani filtra do basenu. Przed każdym przełączeniem 7 stopniowego zaworu konieczne jest wyłączenie pompy filtrującej! Pompa filtrująca nie może być używana, gdy w wodzie przebywają osoby! Przy instalacji pompy filtrującej należy zachować wystarczający odstęp bezpieczeństwa od basenu, aby zapobiec używaniu pompy przez dzieci jako stopnia przy wchodzeniu do basenu. Nie należy zanurzać pompy filtrującej ani kabla lub wtyczki sieciowej w wodzie lub innych płynach. Pompa urządzenia filtrującego jest dobrze chroniona przed dostępem ciał obcych i opryskaniem wodą. Mimo tego zaleca się takie jej ustawienie, aby chronić ją przed wpływami warunków atmosferycznych. Nigdy nie należy przeprowadzać żadnych prac na pompie filtrującej, gdy urządzenie nadal pozostaje podłączone do prądu. Ssanie pompy może być przyczyną niebezpiecznych lub śmiertelnych wypadków. Nie wolno blokować węża ssącego przy pompie ani w basenie, gdyż może to spowodować ciężkie obrażenia lub nawet śmierć.



## Należy sprawdzić zawartość przesyłki

**WSKAZÓWKA!** Niebezpieczeństwo uszkodzenia! Produkt może zostać uszkodzony podczas nieostrożnego otwierania opakowania za pomocą ostrego noża lub innego ostrego przedmiotu. Należy zachować szczególną ostrożność podczas rozpakowywania.

- Wyjąć produkt z opakowania.
- Sprawdzić kompletność zawartości opakowania. Szkice/Foto L1.
- Sprawdzić czy produkt lub poszczególne jego elementy nie są uszkodzone. W przypadku stwierdzenia uszkodzenia nie należy używać produktu. Należy zwrócić się pod adres serwisu wskazany na końcu instrukcji obsługi.



## Zasada działania

Znajdujący się w zbiorniku filtra instalacji filtrującej piasek kwarcowy służy jako trwały filtr zanieczyszczeń oraz unoszących się w wodzie obiektów. Zanieczyszczona woda do kąpielni jest kierowana z basenu poprzez przewód ssawny do pompy filtrującej, a następnie wprowadzana poprzez zawór 7-drogowy bezpośrednio od góry do zbiornika filtra. Gdy woda przepływa przez piasek kwarcowy w zbiorniku filtra, cząsteczki zanieczyszczeń osadzają się w piasku i są w ten sposób odfiltrowywane z wody do kąpielni. Oczyszczona woda wraca z powrotem do basenu przez zawór 7-drogowy oraz przewód powrotny.

Do eksploatacji instalacji filtracyjnej potrzebny jest skimmer (odkurzacz do powierzchni wody). Skimmer do zabudowy (zamontowany w ścianie basenu) lub skimmer zawieszany (zamocowany do ściany basenu).

## Wymagania wobec piasku filtracyjnego

- W tej instalacji filtrującej należy stosować wyłącznie piasek kwarcowy. Piasek kwarcowy musi spełniać wymagania normy DIN 12904.



## Wybór lokalizacji

Miejsce ustawienia instalacji filtracyjnej między skimmerem a dyszą wlotową należy dobrać tak, by zachowany był wystarczający odstęp bezpieczeństwa od ściany basenu. Dodatkowo, zalecamy ustawienie instalacji filtracyjnej na podkładzie z płyt, np. betonowych. Należy je wypoziomować z użyciem poziomnicy. W żadnym przypadku nie wolno ustawiać instalacji filtracyjnej bezpośrednio na ziemi lub w trawie - niebezpieczeństwo zalania lub przegrzania się pompy filtra.

Jeżeli basen jest częściowo lub całkowicie wpuszczony w ziemię, wówczas celowe jest umieszczenie instalacji filtracyjnej także w zagłębieniu, które powinno łączyć się bezpośrednio z basenem. Jeżeli instalacja filtracyjna zostanie umieszczona w zagłębieniu, wówczas należy zagwarantować, że nie zostanie zalana. W tym celu można np. wypełnić otoczenie instalacji żwirem, by ułatwić wsiąkanie wody z otoczenia i deszczowej. Optymalne rozwiązanie to bezpośrednie połączenie szybu pompy z kanalizacją deszczową lub umieszczenie w nim pompy zatopianej z wyłącznikiem pływakowym. Należy przy tym dopilnować, by szyb pompy w żadnym przypadku nie był szczelnie zamknięty, gdyż mogłoby to spowodować szkody na skutek tworzenia się kondensatu. Wielkość szybu należy tak dobrać, by można było wykonywać prace przy instalacji filtracyjnej.



## Montaż

Montaż instalacji filtracyjnej (rys. 1).

Instalację filtracyjną należy zmontować w miejscu jej docelowego ustawienia - późniejszy transport na miejsce byłby zbyt kłopotliwy! Pompa filtrująca składa się z następujących elementów:

1. Pompa
2. Zawór
3. Uszczelka (o-ring)
4. Pierścień mocujący
5. Zbiornik
6. Rura środkowa
7. Sito filtracyjne
8. Śruba do opróżniania systemu
9. Element centrujący (osłona stojaka rurowego)
10. Płyta podstawy
11. Przewód ciśnieniowy

## Zbiornik filtra

1. Podstawę rurową z sitem filtracyjnym wprowadzić do kotła. (rys. 2)
2. Podstawę rurową z sitem filtracyjnym ustawić na dnie zbiornika, upewnić się, że podstawa rurowa znajduje się pośrodku dna zbiornika i że śruba spustowa jest wkręcona.
3. Następnie założyć element centrujący na otwór zbiornika, wyśrodkować przy tym podstawę rurową. (rys. 4)
4. Napełnić zbiornik piaskiem filtracyjnym do wysokości ok. ¾ wysokości zbiornika. (rys. 4)
5. Zmontować teraz górną część zbiornika wzgl. głowicę z zaworem i uszczelkę zbiornika na górnej krawędzi zbiornika filtra. Wcześniej konieczne jeszcze raz oczyścić i zmyć ew. piasek i zanieczyszczenia. Połączenie górnej części zbiornika wzgl. głowicy z zaworem z dolną częścią zbiornika zapewnia pierścień mocujący. Pierścień mocujący jest montowany ze śrubą i nakrętką mocującą. (rysunki 5 i 6)
6. Na koniec zmontować elementy przyłączeniowe pompy na głowicy z zaworem. Elementy przyłączeniowe pompy uszczelnić wystarczająco taśmą teflonową.
7. Manometr (o ile wchodzi w zakres dostawy) wkręca się z boku zaworu 7-drogowego, odpowiednio go uszczelniając. Obecną tam śrubę odpowietrzającą należy wcześniej wykręcić. (rys. 9)

## Przyłącza węży pompy (rys. 7)

1. Przewód skimmera: Połączenie od przyłącza skimmera do przedniego przyłącza pompy filtrującej.

2. Przewód ciśnieniowy: Połączenie od górnego przyłącza pompy filtrującej z przyłączem o oznaczeniu "RINSE" / "FILTER" na zaworze 7-drogowym.
3. Przewód powrotny: Połączenie od przyłącza na zaworze 7-drogowym z oznaczeniem "RECIRCULATE" do przyłącza na dyszy wlotowej (basen). Zamocować wszystkie przyłącza opaskami zaciskowymi.
4. Przewód powrotny płukania: Przyłącze "FILTER" / "WASTE" (spust) do kanalizacji. Przyłącza wykonuje się z użyciem specjalnych przewodów basenowych i opasek zaciskowych!



## Uruchamianie instalacji filtrującej

Urządzenie filtracyjne można uruchomić, gdy jest ono kompletnie zamontowane, pojemnik napełniony piaskiem i wszystkie węże podłączone. Zalecamy czyszczenie nowo napełnionego piasku na samym początku. Czyszczenie piasku przed filtrowaniem wody usuwa większość zabrudzeń oraz drobiny piasku, które ewentualnie zawarte są w piasku filtracyjnym. Jeżeli od razu zacznie się od filtrowania wody, wówczas zabrudzenia te dostaną się do basenu. W celu wyczyszczenia tego piasku, należy przestrzegać poniższych wskazówek.

Dopływ prądu należy włączyć dopiero, gdy w będzie o tym mowa w instrukcji.

- Proszę się upewnić, że kabel sieciowy (elektryczny) pompy nie jest podłączony do prądu.
- Przełożyć dźwignię zaworu do pozycji „Zamknięta”.
- Przed uruchomieniem instalacji filtrującej należy się upewnić, że znajduje się ona poza basenem i poniżej poziomu lustra wody w basenie, a przyłącza węży są prawidłowo podłączone i zamocowane.
- Jeżeli basen nie jest jeszcze napełniony wodą, należy to uczynić. Proszę zwrócić uwagę, aby poziom wody w basenie był o 2,5 do 5 cm powyżej otworu wlotowego (skimmer).
- Proszę otworzyć zawór zamykający przy dyszy wlotu (skimmer) basenu. Jeżeli dysza wlotu (skimmer) jest zamknięta korkiem, proszę go usunąć.
- Ponieważ miejsce ustawienia urządzenia filtrującego jest niższe niż poziom wody, napełnia się ono automatycznie wodą.
- Instalacja filtrująca jest teraz odpowietrzana. Nieznacznie otworzyć pokrywę filtra wstępnego pompy filtrującej, jeśli taka jest zainstalowana, aż woda zacznie wypływać z obudowy filtra wstępnego (przezroczysta pokrywa ze złączem śrubowym na wierzchniej stronie pompy filtrującej).
- Pojemnik filtra powinien wypełnić się wodą.
- Sprawdzić instalację filtrującą i węże przyłączeniowe pod kątem nieszczelności i usunąć je w razie wystąpienia. Ze względu na wynikające z technologii produkcji tolerancje może się zdarzyć, że przy ewentualnych nieszczelnościach konieczne będzie dodatkowe owinięcie przyłączy taśmą teflonową przez założeniem węża przyłączeniowego.
- Proszę przeprowadzić opisane przepłukiwanie.

## Proces przepłukiwania

- Proszę wyłączyć pompę wyjmując wtyczkę z kontaktu.
- Proszę podłączyć wąż (niedołączony do zestawu) do wylotu na pokrywie filtra.
- Proszę ustawić wentyl 7-stopniowy na wyplukiwanie.
- Następnie proszę ponownie podłączyć pompę do prądu (włożyć wtyczkę do gniazdka).
- Proszę czynność wyplukiwania kontynuować tak długo, aż woda wypływająca z węża będzie czysta.
- Wyłączyć pompę wyjmując wtyczkę z kontaktu.
- Ustawić wentyl 7-stopniowy na przepłukiwanie.
- Ponownie podłączyć pompę do prądu.
- Pozostawić filtr przez 60 sek w tym trybie pracy, aby usunąć wszelkie pozostałości z pompy względnie z zaworu.
- Wyłączyć pompę wyjmując wtyczkę z kontaktu.
- Ustawić zawór 7-stopniowy w ustawieniu do filtrowania.
- Ponownie podłączyć pompę do prądu.
- Pompa teraz już działa.

## Tryby pracy

Ustawianie	Pełny przepływ wody lub funkcja
<b>Filtrowanie</b>	Funkcja: Zasysanie, normalny tryb pracy. Jest to ustawienie najczęściej używane. W tym ustawieniu woda zasysana z basenu wprowadzana jest z góry do pojemnika filtra, gdzie przepływa przez piasek. Podczas, gdy woda spływa przez piasek na dno odfiltrowywane są zanieczyszczenia, następnie woda wypompowywana jest z powrotem do basenu.
<b>Przeplukiwanie</b>	Funkcja: Produkt stosowany jest w celu oczyszczenia warstwy filtrującej (piasku) po wykonaniu płukania wstecznego. Czynność tę należy wykonywać zawsze bezpośrednio po płukaniu wstecznym, dosypaniu piasku lub po pierwszym uruchomieniu. W tej pozycji woda doprowadzona zostaje do górnego obszaru warstwy pojemnika z filtrem, zawór zostaje przepłukany, a woda odprowadzana zostaje przewodem odprowadzającym.
<b>Cyrkulacja</b>	Funkcja: Cyrkulacja wody po stosowaniu chemii. To ustawienie wykorzystuje się przy stosowaniu różnych środków chemicznych, aby zapobiec zanieczyszczeniu piasku w filtrze przez chemikalia. W tym ustawieniu zassana woda odprowadzana jest bezpośrednio z wentyla z powrotem do basenu, nie przepływa wówczas przez piasek
<b>Wypłukiwanie</b>	Funkcja: Czyszczenie filtra z nagromadzonego brudu. Ta pozycja wymagana jest dla celów czyszczenia filtra lub piasku. Sygnałem informującym o konieczności wyczyszczenia filtra jest wzrost ciśnienia na manometrze do poziomu 0,3 do 0,6 bar powyżej normalnego ciśnienia eksploatacyjnego. W tej pozycji woda doprowadzona zostaje do przez dolne sito i płynie dalej ku górze przez warstwę piasku. Dzięki temu zalegający brud odchodzi od ziaren piasku, unosi się do góry i wypływa z filtra przez przewód odprowadzający.
<b>Zamknięte</b>	Funkcja: Czyszczenie filtra. To ustawienie zatrzymuje przepływ wody do pompy i filtra. UWAGA: Nigdy nie należy włączać pompy przy tym ustawieniu.
<b>Opróżnianie</b>	Funkcja: Omijanie filtra. Ta funkcja jest idealna do opróżniania basenów silnie zanieczyszczonych lub np. po zwalczaniu glonów. W tym ustawieniu filtr jest omijany a woda odprowadzana bezpośrednio przez odpływ wody brudnej.
<b>Zimowanie</b>	Funkcja: Zimowanie i przechowywanie W tym ustawieniu drążek zaworu znajduje się w pozycji pośredniej, w której odciąża on wewnętrzne komponenty. Jeżeli urządzenie filtrujące przechowywane jest przez zimę, należy wówczas ustawić wentyl 7-stopniowy w tej pozycji. UWAGA: Nigdy nie należy włączać pompy przy tym ustawieniu.

## Czas filtrowania

Zawartość wody w basenie musi być w zależności od obciążenia oraz wielkości instalacji poddawana cyrkulacji i filtrowaniu co najmniej 3-5 razy w ciągu 24 godzin. Wymagany czas jest zależny od wydajności instalacji filtrującej oraz wielkości basenu. Zalecamy jednakże, aby minimalny czas działania wynosił 12 godzin na dzień.



## Przyłącze elektryczne

Nabyta przez Państwa instalacja filtrująca jest wyposażona w przewód przyłączeniowy, który może być podłączany wyłącznie do obwodu elektrycznego z wyłącznikiem różnicowoprądowym (FI) o znamionowym prądzie różnicowym, którego wartość nie przekracza 30 mA.

## Dane techniczne:

- Pompa filtrująca 040949
- wydajność 4.500 l/h
- samozasysająca pompa ze wstępnym filtrowaniem
- maks. temperatura wody 35 °C
- 230 V / 250 W
- wentyl 7-stopniowy z manometrem
- pojemnik Ø 250 mm
- przyłącze Ø 32/38 mm
- podstawa
- potrzebna ilość piasku ok. 12 kg
- zalecane ziarno 0,7 - 1,2 mm
- do basenów o zawartości wody do 19.000 l
- Opcjonalnie: Steinbach Container do Steinbach System dezynfekcji za pomocą promieniowania UV

## Eksploatacja z odkurzaczem basenowym (rys. 8)

- Wąż odkurzacza basenowego można podłączyć bezpośrednio do przewodu ssawnego instalacji filtrującej. Wąż odkurzacza basenowego musi być przy tym całkowicie napełniony wodą.
- W przypadku instalacji filtrujących bez filtra wstępnego zaleca się zastosowanie skimmera z koszem sitowym.
- Należy przestrzegać instrukcji obsługi odkurzacza basenowego. Aby zapobiec suchobiegowi i tym samym przegrzewaniu instalacji filtrującej, nie wolno dopuścić do przedostania się powietrza do instalacji.
- Wybrać na głowicy filtra pozycję „FILTROWANIE”.
- Ewentualnie można również wybrać pozycję „OPRÓŻNIANIE”, np. w przypadku zakwitów glonów w basenie. Zanieczyszczona woda do kąpieli nie wraca wtedy z powrotem do basenu, lecz jest kierowana przez przewód kanalizacyjny bezpośrednio na zewnątrz. Przy takim ustawieniu może zająć konieczność ponownego uzupełnienia poziomu wody w basenie po ukończonym czyszczeniu.



## Rozwiązywanie problemów

Przyczyna usterki	Usuwanie
Piasek zanieczyszczony	Płukanie zwrotne (czyszczenie piasku)
Pompa zasysa powietrze (pęcherze powietrza po stronie wlotu)	Węże uszkodzone Dociągnąć opaski zaciskowe
Skimmer lub pompa pobierają za mało wody	Sprawdzić poziom wody i zwiększyć w razie potrzeby, kontrola węży po stronie ssącej pod kątem zanieczyszczeń
Kosz skimmera zapełniony	Czyszczenie kosza skimmera
Kosz filtra wstępnego pompy filtrującej zapełniony	Czyszczenie kosza filtra wstępnego
W przypadku awarii, które nie zostały opisane powyżej należy skontaktować się ze sprzedawcą!	



## Ważna wskazówka

### Przechowywanie urządzenia filtrującego

- Wyłączyć pompę wyjmując wtyczkę z kontaktu.
- Proszę zamknąć zawory zamykające lub zablokować przepływ wody do węży basenu.
- Proszę zamknąć przyłącza basenu i opróżnić pojemnik filtra oraz węże.
- Drążek zaworu należy ustawić w pozycji zima, w celu odciążenia wewnętrznych komponentów.

## Wymiana piasku filtracyjnego

Piasek filtracyjny należy wymieniać w zależności od czasu eksploatacji instalacji filtrującej co 2-3 lata.

## Wskazówki w sprawie konserwacji

Widoczne zanieczyszczenia są usuwane przez instalację filtracyjną. Nie dotyczy to jednak alg, bakterii i innych mikroorganizmów, które są stałym zagrożeniem dla czystej i zdrowej wody w basenie. Aby temu zapobiec lub je usunąć, dostępne są środki do pielęgnacji wody, które przy właściwym i stałym dozowaniu nie są obciążeniem dla osób korzystających z basenu i gwarantują higieniczną wodę.

## Czyszczenie

Do czyszczenia należy używać dostępnych w handlu środków czyszczących. Nie należy używać środków czyszczących opartych na rozpuszczalnikach oraz środków do szorowania, np. ostrych gąbek, szczotek itp.

## Przechowywanie

Po zakończeniu czyszczenia produkt musi zostać odpowiednio osuszony. Przechowywać w miejscu suchym i zabezpieczonym przed mrozem (5-8°C).

## Utylizacja

**Utylizacja opakowania:** Materiały opakowaniowe dobierane są zgodnie z przepisami ochrony środowiska oraz utylizacji, a tym samym podlegają recyklingowi. Kartony należy przekazać do punktu zbiórki makulatury, folii i surowców wtórnych.



**Usuwanie produktu:** Zastosowanie mają przepisy obowiązujące w Unii Europejskiej i innych krajach europejskich w sprawie systemów selektywnej zbiórki surowców wtórnych. Należy zutylizować produkt zgodnie z lokalnie obowiązującymi normami i przepisami prawa.

Zużyte urządzenie nie mogą trafić do odpadów domowych! Jeżeli robot nie będzie używany, każdy użytkownik jest **zobowiązany prawnie do dostarczenia zużytych urządzeń poza obiegiem odpadów domowych**, np. do gminnego punktu zbiórki odpadów na swoim osiedlu/w mieście. Tym samym zapewnia się, iż zużyte urządzenia zostaną fachowo przetworzone i uniknie się negatywnych oddziaływań na środowisko. W związku z tym urządzenia są oznakowane przedstawionym tutaj symbolem.

## Gwarancja

Obowiązują aktualne dla danego kraju ustawowe przepisy dotyczące gwarancji.

## Deklaracja zgodności CE

Deklarację zgodności UE można uzyskać pod adresem wskazanym na końcu niniejszej instrukcji.

## Declaración de conformidad

Puede solicitar la declaración de conformidad a la dirección indicada al final de este manual.



## Prefacio

Muchas gracias por adquirir este producto Steinbach. Seguimos desarrollando nuestros artículos. No obstante, si este producto tiene algún defecto nos disculpamos por anticipado y le pedimos con cortesía que se ponga en contacto con nuestro departamento de atención al público.

## Leer y guardar el manual de instrucciones

### Manual de instrucciones para Sistema de filtro Miganeo Speed Clean 7000

Este manual de instrucciones pertenece al producto mencionado antes. Contiene información importante sobre la puesta en servicio y la manipulación. Lea atentamente el manual de instrucciones, sobre todo las instrucciones de seguridad, antes de utilizar este producto. La inobservancia de este manual de instrucciones puede conllevar lesiones severas o daños en el producto. El manual de instrucciones se rige por las normas y leyes vigentes en la Unión Europea. Respete las directivas y las leyes vigentes en su país. Guarde el manual de instrucciones para su uso posterior y entrégueselo a terceros cuando lo demanden.

## Uso correcto

El producto está diseñado solamente para uso doméstico y no para uso comercial. Use el producto únicamente como se indica en este manual. Cualquier otro uso se considera incorrecto y puede ocasionar daños materiales o lesiones. Este artículo no es un juguete. El fabricante o el comerciante no asumen ninguna responsabilidad por daños ocasionados por un uso incorrecto o erróneo.



## Advertencias e indicaciones de seguridad

**Leer y cumplir todas las instrucciones. El incumplimiento de esas advertencias significa daños en su patrimonio, otros daños personales severos e incluso letales. Esta advertencia sobre el producto, las instrucciones y las reglas de seguridad abarcan muchos riesgos y peligros, pero no son todos los existentes. Preste atención y evalúe correctamente los posibles peligros. La manipulación incorrecta del producto puede conllevar situaciones con peligro de muerte.**

**¡Atención! Encomiende la reparación a especialistas, para evitar los peligros. Contacte para eso a un taller especializado. Las reparaciones realizadas por cuenta propia, el montaje incorrecto o el manejo falso eximen de toda responsabilidad y garantía. Para las reparaciones solamente se deben utilizar repuestos que correspondan con los datos originales del producto.**

**¡ADVERTENCIA! Peligro para niños y personas con capacidad física, mental o sensorial reducida (por ejemplo minusválidos, personas mayores con limitaciones físicas y mentales) o falta de experiencia y de conocimientos. Los niños no deben jugar con este producto. La limpieza no debe ser realizada por niños ni por personas con capacidad física, mental o sensorial reducida.**

**¡NOTA! ¡Peligro de daños! La manipulación incorrecta puede dañar este producto.**

**¡Peligro de descarga eléctrica! La instalación eléctrica errónea o una tensión de red demasiado alta pueden ocasionar una descarga eléctrica. Conecte el producto únicamente cuando la tensión de red del enchufe coincide con los datos técnicos indicados. Conecte el producto solo a un enchufe bien accesible, para que en caso de fallo se pueda separar rápidamente del suministro. No opere el producto cuando presenta daños visibles o si el cable o el enchufe están dañados. Como protección adicional se recomienda instalar un dispositivo diferencial con una corriente nominal de salida no superior a los 30 mA. Consulte a un electricista.**

**Abra el producto solo dentro del marco indicado en este manual. Encomiende la reparación a especialistas, para evitar los peligros. Contacte para eso a un taller especializado. Las reparaciones realizadas por cuenta propia, las modificaciones, el montaje incorrecto o el manejo falso del producto eximen de toda responsabilidad y garantía. En este producto hay piezas eléctricas y mecánicas que son imprescindibles como protección contra peligros.**

**No agarre nunca el enchufe con las manos húmedas. No desenchufe nunca tirando del cable, sino aguantando el propio enchufe. Mantenga el producto, el enchufe y todos los cables alejados del**

**fuego y de superficies calientes. Tienda el cable de forma que no se convierta en causa de tropiezos y no lo entierre. Tienda todos los cables de forma que no se puedan dañar con el cortacéspedes o con otros aparatos. No doble el cable de red y no lo tienda sobre bordes afilados. No utilice alargaderas, enchufes múltiples ni otros adaptadores.**

**¡Los equipos de filtración no deben funcionar en seco (sin agua)! ¡El agua asume la refrigeración, si funciona en seco se pierde la garantía! No introduzca nunca la bomba ni el filtro dentro de la piscina. ¡Antes de cada conmutación en la válvula de 7 vías debe apagar la bomba del filtro! ¡El equipo de filtración no se debe utilizar mientras haya personas dentro del agua! Instale el equipo de filtración a suficiente distancia de la piscina, para evitar que los niños lo utilicen como dispositivo auxiliar para entrar en la piscina. No sumerja ni el equipo de filtración ni el cable de red o el enchufe en agua, ni en otros líquidos. La bomba del equipo de filtración está protegida de cuerpos extraños y de salpicaduras de agua. No obstante, se recomienda colocarla de forma que esté protegida de las inclemencias del tiempo. No realice nunca trabajos en el equipo de filtración mientras esté todavía conectado a la red de corriente. Los peligros generados por la función de succión de la bomba, siempre que no se eviten, pueden ocasionar accidentes graves o letales. No bloquee los conductos de succión de la bomba ni de la piscina, pues podría ocasionar lesiones severas e incluso letales.**



## Comprobar el volumen de suministro

**¡NOTA! ¡Peligro de daños! Si abre el embalaje de forma imprudente con un cuchillo afilado u otro objeto puntiagudo podría dañar el producto. Por eso debe abrirlo con sumo cuidado.**

- Extraiga el producto del embalaje.
- Compruebe que el suministro esté íntegro. Boceto /Foto L1.
- Controle si el artículo o piezas individuales presentan daños. De ser así, no utilice el producto. Póngase en contacto con la dirección de atención al público indicada al final del manual.



## Principio funcional

La arena de cuarzo del depósito del filtro se emplean en el equipo de filtración como tamiz permanente para la suciedad y los objetos que flotan. El agua de baño contaminada es succionada por la línea de aspiración y después la válvula de 7 vías la lleva directamente desde arriba al depósito del filtro. Cuando el agua fluye por la arena de cuarzo dentro del depósito las partículas de suciedad se sedimentan en la arena y se extraen del agua. El agua limpiada fluye por la válvula de 7 vías y el conducto de retorno de vuelta a la piscina.

Para operar el sistema de filtración necesita un skimmer. Puede emplear un skimmer empotrable (integrado en la pared de la piscina) o bien un skimmer colgante (sujetado en la pared de la piscina).

## Requisitos a la arena filtrante

- Utilice para este equipo de filtración únicamente arena de cuarzo. La arena de cuarzo debe cumplir el DIN 12904.n.



## Ubicación

La ubicación del sistema de filtración debe estar entre el skimmer y la boquilla de entrada, de forma que se mantenga suficiente distancia de seguridad con la pared de la piscina. Le recomendamos colocar placas base debajo del sistema de filtración (p.ej. placas de hormigón al chorro de agua, o similar). Debe tenderlas utilizando un nivel de agua. No debe colocar el sistema de filtración bajo ninguna circunstancia en una hendidura o directamente sobre el césped (peligro de inundación o peligro de sobrecalentamiento de la bomba del filtro).

Si su piscina está parcial o totalmente enterrada, se recomienda colocar el sistema de filtración en un pozo especial para él, que debe estar directamente conectado con la piscina. Si coloca el sistema de filtración en un pozo, entonces debe garantizar que ese pozo no se puede inundar. Por eso le recomendamos que, para esa finalidad, ubique en

la zona del pozo del sistema de filtración grava rodada (gravilla), para que el agua del entorno y de la lluvia pueda penetrar en el subsuelo. Lo óptimo sería que en el sumidero del pozo del sistema de filtración dispusiese de una conexión directa a la canalización (o de una bomba sumergible con sensor flotante). Debe tener en cuenta que el pozo del sistema de filtración bajo ninguna circunstancia debe ser cerrado herméticamente, debido a la formación de agua condensada en la bomba de la filtración. El tamaño del pozo debe ser seleccionado de forma que se puedan realizar trabajos en él.



## Montaje

Ensamblaje del sistema de filtración (figura 1)

Ensamble el sistema de filtración en el emplazamiento en el que se va a utilizar (¡un transporte ulterior sería muy trabajoso!). La bomba para filtro consta de las siguientes piezas:

1. bomba
2. válvula
3. junta (junta tórica)
4. apresadera
5. caldera
6. tubo central
7. tamiz
8. tornillo de vaciado
9. entrador (cubierta para el tubo vertical)
10. placa base
11. manguera de presión

## Caldera de filtro

1. Introducir el tubo vertical con el tamiz dentro de la caldera. (figura 2).
2. Depositar el tubo vertical con el tamiz sobre el fondo de la caldera, asegurándose de que el tubo esté en el centro del fondo y que se haya enroscado el tornillo de vaciado.
3. Ahora ponga el centrador sobre la abertura de la caldera, centrando así el tubo vertical. (figura 4)
4. Rellene la arena de cuarzo hasta un nivel de aprox. ¾ de la altura de la caldera. (figura 4)
5. Monte ahora la parte superior de la caldera o la cabeza de la válvula y la junta de la caldera sobre el borde superior de la caldera del filtro. Antes de realizar el montaje es imprescindible que limpie de nuevo, extrayendo toda la arena y la suciedad. La parte superior de la caldera o la cabeza de la válvula se une con la caldera del filtro usando la apresadera. La apresadera se atornilla con el tornillo y la tuerca correspondientes. (figuras 5 y 6)
6. Para finalizar monte las piezas de conexión de la bomba en el cabezal de la válvula. Obtura las piezas de conexión de la bomba con suficiente cinta de teflón.
7. El manómetro (si forma parte del volumen de suministro) se atornilla en el lateral en la válvula de 7 vías y se obtura. El tornillo de purga que había ahí se extraer antes. (figura 9)

## Conexiones de manguera de la bomba (figura 7)

1. Conducto del skimmer: Unión de la conexión del skimmer con el empalme delantero en la bomba del filtro.
2. Conducto de presión: Unión de la conexión superior de la bomba del filtro con la conexión con la denominación «RINSE / FILTER» en la válvula de 7 vías.
3. Conducto de retorno: Unión de la conexión en la válvula de 7 vías con la denominación «RECIRCULATE» con la conexión en la boquilla de entrada (piscina). Fije todas las conexiones con abrazaderas de manguera.
4. Conducto de retrolavado: Conexión «FILTER» / «WASTE» (vaciar) en el canal. ¡Los empalmes se efectúan con mangueras de piscina especiales y abrazaderas!



## Puesta en servicio del equipo de filtración

Cuando el sistema de filtración esté montado, se haya llenado la cámara de arena con arena y estén conectadas todas las tuberías, puede proceder a la puesta en marcha. En cualquier caso le recomendamos en primer lugar limpiar la arena nueva. Limpiar la arena antes de filtrar el agua de la piscina elimina la mayor parte de la suciedad así como partículas de arena más pequeñas que pueden hallarse en la arena. Pero si comienza directamente con el filtrado, estas partículas irían a su

piscina. Para limpiar la arena, siga las siguientes instrucciones.

Conecte el suministro de corriente solo cuando se mencione.

- Asegúrese de que el cable de alimentación (cable eléctrico) de la bomba esté desenchufado.
- Ponga la palanca de la válvula en la posición „cerrado“.
- Antes de poner el equipo de filtración en servicio, hay que garantizar que el equipo esté fuera de la piscina y a un nivel más bajo que el nivel del agua de la propia piscina, así como que las mangueras están bien y firmemente conectadas.
- Llene la piscina de agua si todavía estuviera vacía. Asegúrese de que el nivel del agua de la piscina es como mínimo entre 2,5 y 5 cm superior al orificio de la boquilla de relleno (skimmer).
- Abra la válvula de cierre de la boquilla de relleno (skimmer) de la piscina. Si ha taponado la boquilla de relleno (skimmer), ábrala ahora.
- Como la ubicación del sistema de filtración es inferior al nivel del agua de la piscina, ahora el sistema de filtración se llena de agua automáticamente.
- Ahora se purga el equipo de filtración. Si dispone de ella, abra ligeramente la tapa del prefiltro hasta que fluya por él agua (tapa transparente con racor en la parte superior de la bomba del filtro).
- Espere a que el tanque del filtro se llene de agua.
- Revise si en el equipo de filtración y la manguera de conexión hay zonas no estancas y elimínelas, si procede. Debido a las tolerancias técnicas de producción podría tener que envolver con cinta de teflón alguna zona con pérdidas ante de poder insertar la manguera de conexión.
- Lleve a cabo el retrolavado descrito.

## Ciclo de retrolavado

- Apague la bomba desenchufando el enchufe.
- Conecte la manguera de retrolavado (no incluida) a la salida de retrolavado de la tapa del filtro.
- Ponga la válvula de 7 vías en la posición de retrolavado.
- Vuelva a conectar la bomba al suministro de corriente (enchufar el enchufe).
- Lleve a cabo el retrolavado hasta que el agua que sale por la tubería de retrolavado sea limpia.
- Apague la bomba desenchufando el enchufe.
- Ponga la válvula de 7 vías en la posición de enjuague.
- Vuelva a conectar la bomba al suministro de corriente.
- Permita que el filtro funcione en este modo de operación durante 60 segundos para eliminar todos los residuos en la bomba o la válvula.
- Apague la bomba desenchufando el enchufe.
- Coloque la válvula de 7 vías en la posición de filtrado.
- Vuelva a conectar la bomba al suministro de corriente.
- Su sistema de filtración ya está operativo.

## Modos de operación del filtro

Ajuste	Flujo de agua completo o función
<b>Filtrar</b>	Función: Aspiración, operación de filtración normal. Esta es la función más común. En esta posición, el agua de piscina aspirada se descarga desde la parte superior del recipiente del filtro para fluir entonces a través de la arena. Mientras el agua fluye a través de la arena hasta el tamiz de fondo, se filtran las impurezas y luego se conduce el agua otra vez a la piscina.
<b>Enjuague</b>	Función: Se emplea para limpiar de nuevo el lecho del filtro (arena) tras el retrolavado. Ese procedimiento debería realizarse directamente después del retrolavado, de rellenar arena o de la primera puesta en servicio. En esa posición el agua es guiada hacia el área superior del depósito del filtro, purgando la válvula, mientras el agua fluye por el conducto de agua sucia.



<b>Circulación</b>	Función: Circulación del agua después de un tratamiento químico. Esta posición se utiliza al aplicar diversos tratamientos químicos al agua de la piscina si no desea que los productos químicos contaminen la arena del filtro. En esta posición la válvula vuelve a conducir el agua aspirada directamente a la piscina sin que fluya por la arena.
<b>Retrolavado</b>	Función: Limpieza de toda la suciedad acumulada en el filtro. Esa posición es necesaria para limpiar el filtro o la arena. Se percata de que ha llegado el momento de limpiar el filtro cuando la presión en el manómetro está 0,3 a 0,6 bares por encima de la presión de servicio. En esa posición el agua se guía hacia el tamiz del fondo inferior, y a continuación hacia arriba pasando por la arena. Así se libera la suciedad sedimentada, que sube y fluye hacia el exterior por el conducto de agua sucia.
<b>Cerrado</b>	Función: Limpieza del antefiltro. Esta posición detiene el flujo de agua a la bomba y al filtro. ADVERTENCIA: Nunca encienda la bomba en esta posición.
<b>Vaciado</b>	Función: Derivación del filtro. Esta función es perfecta para vaciar piscinas muy sucias o después de un tratamiento por algas. En esta posición el agua se evacua directamente por el desagüe y se evita el filtro.
<b>Invierno</b>	Función: Almacenamiento y preparación para el invierno. En esta posición la palanca de la válvula se encuentra en una posición intermedia que rebaja la carga de los componentes internos de la válvula. Si se almacena el sistema de filtración en invierno, hay que girar la válvula de 7 vías en esta posición. ADVERTENCIA: Nunca encienda la bomba en esta posición.

aspirador de fondo tiene que estar completamente llena de agua.

- En los equipos de filtración sin prefiltro se recomienda usar un skimmer con cesto tamiz.
- Observe el manual de instrucciones del aspirador de fondo. No debe penetrar nada de aire en el equipo de filtración, para evitar que funcione en seco y que se pueda sobrecalentar.
- Seleccione en el cabezal de la válvula la posición FILTRAR.
- Alternativamente también puede seleccionar la posición VACIAR, p.ej. cuando hay algas en la piscina. El agua de baño sucia no retornará en esa posición a la piscina, sino que es directamente expulsada al exterior por el conducto de desagüe. En esa posición, si fuese necesario, tiene que rellenar la piscina con agua limpia hasta llegar al nivel de agua anterior.



### Solución de problemas

Causa de fallos	Reparación
Arena sucia	Retrolavado (limpiar la arena)
La bomba chupa aire (burbujas de aire en la entrada)	Mangueras defectuosas Apretar las abrazaderas
El skimmer o la bomba reciben muy poca agua	Controlar el nivel del agua y de ser necesario subirlo, controlar el conducto de aspiración buscando suciedad
Cesto del skimmer desplazado	Limpieza del cesto del skimmer
Cesto del prefiltro de la bomba del filtro desplazado	Limpieza del cesto del prefiltro
En caso de fallos no mencionados, consulte a su distribuidor.	

### Duración de la filtración

El contenido de agua de la piscina debería circular y ser filtrado, en función de la carga y del tamaño del equipo en un plazo de 24 horas como mínimo 3-5 veces. El tiempo necesario depende de la potencia del equipo de filtración y del tamaño de la piscina. Le recomendamos un funcionamiento de como mínimo 12 horas al día.



### Conexión eléctrica

El equipo de filtración que ha adquirido está equipado con un cable de conexión, que solamente debe ser conectado a un circuito eléctrico con interruptor diferencial con una corriente nominal de desconexión de no más de 30 mA.

### Especificaciones técnicas:

- Bomba para filtro 040949
- potencia de circulación 4.500 l/h
- bomba autosuccionante con prefiltro
- temperatura máxima del agua 35 °C
- 230 V / 250 W
- válvula de 7 vías con manómetro
- caldera Ø 250 mm
- conexión Ø 32/38 mm
- placa base
- cantidad de arena necesaria aprox. 12 kg
- tamaño del grano recomendado 0,7 - 1,2 mm
- para piscinas con hasta 19.000 l de agua
- Opcional: Steinbach Container para el Steinbach sistema de desinfección UV

### Operación con un aspirador de fondo (figura 8)

- Puede conectar la manguera del aspirador de fondo directamente en el conducto de succión del equipo de filtración. La manguera del



### Aviso importante:

### Preparación para el invierno del sistema de filtración

- Apague la bomba desenchufando el enchufe.
- Cierre las válvulas de cierre o bloquee el flujo de agua a las mangueras de conexión de la piscina.
- Cierre los tubos de conexión a la piscina y vacíe el recipiente del filtro y las mangueras.
- Ponga la palanca de la válvula en la posición de invierno para rebajar la carga de los componentes internos de la válvula.

### Cambiar la arena filtrante

La arena filtrante debe ser reemplazada cada 2-3 años, dependiendo del tiempo de servicio del equipo de filtración.

### Indicaciones de cuidado

La suciedad visible se expulsa mediante el sistema de filtración. Pero no es así con las algas, las bacterias y otros microorganismos, que pueden ser también un peligro para un agua clara, limpia y sana. Para evitar que se generen o para eliminarlos disponemos de productos químicos que dosificados continua y correctamente no conllevan ninguna molestia para los huéspedes y garantizan un agua higiénica y perfecta.

### Limpieza

Antes de limpiar el aparato apáguelo y desenchúfelo. Utilice un producto de limpieza normal para limpiar. No utilice ningún producto de limpieza con disolventes ni abrasivo, como esponjas duras, cepillos etc.

## Almacenamiento

Tras concluir la limpieza hay que secar a fondo el producto. A continuación guárdelo en un lugar seco y protegido del hielo (5-8°C).

## Eliminación

**Eliminación del embalaje:** Los materiales de embalaje se han seleccionado desde puntos de vista ecológicos y aptos para la eliminación y por eso son reciclables. Elimine el papel y el cartón en el contenedor de papel usado los plásticos en un punto limpio.



**Eliminación del producto:** Aplicable en la Unión Europea y otros países europeos con sistemas de recogida selectiva de residuos. Elimine el producto según las disposiciones y las leyes vigentes en su lugar de residencia.

**¡Los aparatos desechados no deben eliminarse con la basura doméstica!** Si no se puede seguir utilizando el robot, tenga en cuenta que todo consumidor está **obligado por ley a desechar este tipo de aparatos separados de la basura doméstica**, p. ej. en un punto de recogida de su ayuntamiento/barrio. De este modo se garantiza que el aparato se aprovechará correctamente y se evitarán los efectos adversos sobre el medio ambiente. De ahí que los aparatos eléctricos estén marcados con el símbolo aquí representado.

## Garantía

Tienen validez para la garantía las disposiciones legales vigentes en el país correspondiente.

## Declaración de conformidad

Puede solicitar la declaración de conformidad a la dirección indicada al final de este manual.





## Steinbach International GmbH

L. Steinbach Platz 1  
4311 Schwertberg, Austria  
[steinbach-group.com](http://steinbach-group.com)



Produktinformationen/ Product information/ Informations relatives au produit/ Informazioni sul prodotto/ Informacije o izdelku/ Informații despre produs/ Informace o výrobku/ Informacije o proizvodu/ Termékinformáció/Informácie o výrobku/ Продуктова інформація/ Ürün bilgileri/ Informacije o produkcije/ Información sobre el producto



Wasserpflege APP/ Water care app/ Application pour le traitement de l'eau/ App per la cura dell'acqua/ Aplikacija za nego vode/ Aplicații întreținere apă/ Mobilní aplikace pro péči o vodu/ Aplikacija za održavanje vode/ Vízkezelő alkalmazás/ Aplikácia pre starostlivosť o vodu/ Приложение Грижа за водата/ Su bakımı uygulaması/ Aplikacja do prawidłowego utrzymywania stanu wody/ App de cuidado del agua



Ersatzteile/ Spare parts/ Pièces de rechange/ Parti di ricambio/ Nadomestni deli/ Piese de schimb/ Náhradní díly/ Zamjenski dijelovi/ Pótalkatrészek/ Náhradné diely/ Резервни части/ Yedek parçalar/ Części zamienne/ Piezas de recambio

### © Copyright

Nachdruck oder Vervielfältigung (auch auszugsweise) nur mit Genehmigung der Steinbach International GmbH. Diese Druckschrift, einschließlich aller ihrer Teile, ist urheberrechtlich geschützt. Jede Verwertung außerhalb der engen Grenzen des Urheberrechts ist ohne Zustimmung der Steinbach International GmbH unzulässig und strafbar. Das gilt insbesondere für Vervielfältigungen, Übersetzungen, Mikroverfilmungen und die Einspeisung und Verarbeitung in elektronischen Systemen.

